

GSX-S1000

[GSX-S1000]

Manual do Proprietário



Este manual deve ser considerada uma parte permanente da motocicleta e deve permanecer com o dono atual da moto mesmo na revenda com um novo proprietário. O manual contém informações de segurança e instruções cujo devem ser lidas cuidadosamente antes de operar a motocicleta.

Prefácio

Dirigir uma motocicleta é uma das atividades mais emocionantes e, para garantir seu prazer você deveria verificar todas as informações neste manual para ter uma familiarização melhor com a sua motocicleta.

O devido cuidado e manutenção que você deve ter com a motocicleta está descrito neste manual. Seguindo as seguintes instruções você irá garantir um longo período livre de problemas para sua motocicleta. Os revendedores autorizados da Suzuki têm técnicos especializados que são treinados para prover seu veículo com o melhor serviço, equipamento e as ferramentas corretas.

Toda informação, ilustrações e especificações contidas neste manual são baseadas na última informação citada no tempo desta publicação. Devido ao melhoramento ou outras mudanças, podem haver algumas discrepâncias entre a informação deste manual e do seu veículo. Suzuki reserva os direitos de fazer mudanças a qualquer momento.

Favor notar que este manual se aplica a todas as especificações e explica os equipamentos. Sobretudo, seu modelo pode ter recursos padrões dos diferentes descritos neste manual

Importante

Informações no período de estreia de inauguração da motocicleta

Os primeiros 1600 km (1000 milhas) é o período mais importante da vida da sua moto. A devida operação no período de inauguração da sua moto irá ajudar a garantir uma performance e um tempo de vida máxima melhor para sua motocicleta. As peças da Suzuki são manufaturadas em materiais de alta qualidade, e partes maquinadas são finalizadas em baixas taxas de tolerância. A devida operação de estreia de sua motocicleta permite com que as superfícies maquinadas consigam se polir uma com as outras assim fazendo uma junção suave.

Confiança na moto e performance dependem do cuidado especial e restrito exercido durante o período de estreia da moto. É especialmente importante que você evite operar o motor de uma maneira com que o exponha a temperaturas excessivamente quente.

Favor se redirecione para a seção específica de recomendações para a estreia da motocicleta

⚠️ Cuidado/⚠️ Perigo/ Informação

Favor leia este manual e siga suas instruções cuidadosamente. Para enfatizar as informações especiais o símbolo ⚠️ e as palavras **AVISO, CUIDADO, INFORMAÇÃO** e **NOTA** tem significados especiais. Preste atenção em particular nas mensagens descritas nestes avisos

⚠️ AVISO

Indica um perigo em potencial que pode provocar morte ou lesões graves.

⚠️ CUIDADO

Indica um perigo em potencial que pode provocar lesões moderadas ou ligeiras.

INFORMAÇÃO

Indica um perigo em potencial que pode provocar danos ao veículo ou nos equipamentos dele.

INFORMAÇÃO Indica uma informação especial para facilitar a manutenção ou as instruções.



TABELA DE CONTEÚDOS

INFORMAÇÃO DE SEGURANÇA	1
CONTROLES, EQUIPAMENTOS E AJUSTES	
INSPEÇÃO E MANUTENÇÃO	
SOLUÇÃO DE PROBLEMAS	
PROCEDIMENTO DE ARMAZENAGEM E LIMPEZA DA MOTOCICLETA	
INFORMAÇÃO DO CONSUMIDOR	
ESPECIFICAÇÕES	
INDEX	

INFORMAÇÕES DE SEGURANÇA

Diretrizes de segurança

A maioria dos acidentes podem ser evitados

Favor seguir as precauções básicas descritas neste capítulo em relação ao uso diário, e tenha certeza de dirigir cuidadosamente.

Para prevenir batidas, sempre preste o máximo de atenção enquanto dirige.

- Batidas de motocicletas podem acontecer de vez em quando por conta de que outros motoristas não te veem. Favor seja cuidadoso com os seguintes tópicos enquanto dirige.
 - Esteja atento de que as colisões ocorrem frequentemente quando um carro que viaja em direção a uma motocicleta virar à esquerda em frente da motocicleta
 - Não dirija no ponto morto de outros motoristas.
- Não vire o guidão muito rápido ou dirija com uma mão apenas, isto pode causar um derrapamento ou quedas.
- Para minimizar os ferimentos causados pela queda ou batidas, vista vestimentas de proteção como capacete e luvas. Para informação apropriada do equipamento e vestimenta de proteção, "Aparelhos de proteção" na página xx-xx
- Enquanto dirigindo, segure o guidão com ambas as suas mãos e posicione os pés no apoio de pés. Passageiros devem se segurar pelo corpo do motorista firmemente com as duas mãos, se segurar na alça de se segura, e posicionar seus pés no apoio de pés traseiro.
- Leia e siga as instruções de todos os rótulos da motocicleta. Tenha certeza que você entendeu todos os rótulos. Não remova nenhum rótulo da motocicleta
- Os acessórios que você utiliza na sua motocicleta e a maneira cujo você carrega sua bagagem na motocicleta podem causar alguns riscos. Aerodinâmica do veículo, balanço e o manejo de uma curva podem sofrer, e a suspensão e as rodas podem sofrer um sobrepeso. Leia a seção de "Uso de acessório e bagagem da motocicleta" na página xx-xx

Verificações rotineiras e inspeções periódicas

Para prevenir mal funcionamento ou avariação, tenha certeza e seguir as verificações rotineiras e inspeções periódicas. Se a motocicleta fizer um som diferente o usual, cheiro ou vazamento de fluidos precisa ser inspecionado por uma revendedora Suzuki. Para informações da verificação rotineira e inspeções periódicas, observe "Inspeção e manutenção" na página xx-xx

AVISO

Dirigir em velocidades excessivas aumenta suas chances de perder o controle da motocicleta, o que pode resultar em uma batida. Sempre dirija em uma velocidade que é devidamente segura para o terreno, visibilidade e condições de operação, suas habilidades e experiência

Aviso

Se você remover mesmo uma mão ou pé da sua motocicleta, você pode reduzir sua habilidade de controle da motocicleta. Isso pode causar com que você perca seu balanço e caia da sua motocicleta. Isto pode causar um ferimento ou uma batida. Sempre mantenha as duas mãos no guidão e ambos os pés no descanso para os pés da sua motocicleta durante a operação

APARELHO PROTETIVO

Descrição

Ambos passageiro e motorista têm de ter certeza de usar capacete, e roupas protetivas que podem assegurar um nível alto de proteção. Refira-se a próxima informação quando conseguir o equipamento.

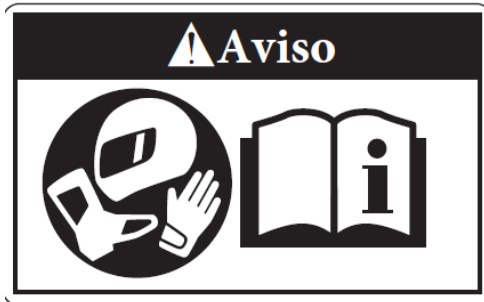

Para reduzir o risco de um ferimento:

- Vista um capacete, protetor de olhos, e roupa protetiva.
 - Leia o manual do proprietário cuidadosamente.
- Capacete**
- Tenha certeza de vestir um capacete e apertar bem a alça. Escolha um capacete que caiba na sua cabeça de forma confortável, mas que não exceda o nível de pressão necessária.
 - Tenha certeza de usar a proteção do capacete ou óculos protetores. Estes itens protegem sua visão do vento, também protegem os olhos dos insetos, poeira, e pequenas rochas jogadas contra você por veículos na sua frente

AVISO

Se você não vestir um capacete, você terá um aumento de risco muito grande de morrer ou se machucar gravemente num acidente. Se você usar um capacete que não serve direito ou não está preso da maneira correta, o capacete pode não garantir a proteção que é sua principal função.

O motorista precisa ter certeza de que o capacete serve corretamente e está devidamente preso em si mesmo

Equipamento de direção

- Vista equipamentos e roupas que possam prover um nível alto de proteção. Vista roupas brilhantes, mangas compridas que chamem atenção e calças compridas para expor o mínimo possível de sua pele. Isto irá reduzir o possível impacto de eventos inesperados no seu corpo. Roupa larga ou extravagante podem ser desconfortáveis e pode ser inseguro quando dirigindo sua motocicleta. Escolha um aparelho de proteção de alta qualidade para dirigir sua moto
- Tenha certeza de usar luvas. Luvas feitas de couro resistente a fricção são ideais.
- Vista calçados que são fáceis de operar a moto, e cubra seus tornozelos.
- Quando necessário, vista jaquetas calças equipadas com proteção

AVISO

Se a pessoa no banco traseiro estiver utilizando algum tipo de jaqueta ou casaco, é possível que a vestimenta pode ocultar o farol traseiro ou a seta traseira. Isto é perigoso por conta dos outros veículos podem não te ver.

Pessoas andando no banco traseiro devem evitar vestir jaquetas grandes ou casacos se possível. Se utilizando tais roupas, favor utiliza-la embaixo de você para não tampar a luz traseira ou a seta.

Equipamento do passageiro

Um passageiro necessita a mesma proteção do motorista, incluindo capacete e a devida roupa. O passageiro deve não os cadarços desamarrados e calças largas que podem entrar em contato com a roda ou a corrente.

Situações especiais necessitam tratamento especial

Dia ventoso

Quando dirigindo contra um forte vento, o que pode ocorrer na entrada de um túnel, em uma ponte ou quando ultrapassando ou sendo ultrapassado por um largo caminhão, a motocicleta pode ser soprada pela ventania.

AVISO

Ventos laterais repentinos, o que podem ocasionar quando ultrapassado por veículos largos, em saídas de túneis ou em áreas montanhosas, podem causar a perda de controle da moto.

Reduza sua velocidade e fique alerta com a possibilidade de ventos laterais repentinos.

Dias chuvosos e dias de neve

Quando a superfície da estrada está molhada você deve frear com muito cuidado. A distância do freio deve ser aumentada em dias chuvosos. Saia de áreas com marcas pintadas, tampas de bueiros e áreas com aspecto gorduroso elas podem ser especialmente escorregadias. Use cuidado extra em cruzamentos de ferrovias e em grades de metal e pontes. Quando começa a chover, qualquer óleo ou gordura no caminho irá subir a superfície da água. Encoste a moto e espere alguns minutos até que o óleo seja lavado antes de dirigir. Quando em dúvida sobre as condições da estrada, diminua a velocidade!

- Diminua a velocidade antes de entrar em curvas. Nessas situações, a tração disponível entre as rodas e a superfície da rua é limitada. Quando você está inclinado em uma curva, evite frear. Fique reto no veículo antes de frear.

Informação: Depois que a motocicleta for lavada ou quando dirigindo passar em cima de uma poça o freio pode funcionar de uma maneira ruim. Se os freios funcionarem de uma maneira ruim, dirija em velocidade baixa enquanto presta atenção suficiente para a parte traseira e dianteira da motocicleta, acionando os freios de maneira leve até seu funcionamento voltar ao normal.

AVISO

Freando de maneira excessiva quando a tração é limitada irá fazer com que suas rodas derrapem, possivelmente causando uma perda de controle ou fazendo com que sua moto caia

Freie cuidadosamente quando a tração é limitada.

Rodovia inundada

Não dirija sua motocicleta em situações de inundamento

Se dirigir em uma rodovia inundada, vá devagar verificando a operação do seu freio. Após dirigir na rodovia inundada, pergunte ao seu revendedor Suzuki para verificar os seguintes itens:

- Eficiência dos freios
- Conectores molhados, fiação e água na caixa de bateria
- Escorregamento da correia
- Má lubrificação para as porcas etc.
- Nível e aparência do óleo da engrenagem (se o óleo está esbranquiçado, tem água dentro do óleo e a troca de óleo é necessária)

INFORMAÇÃO

Dirigir a motocicleta em uma rodovia inundada pode fazer com que o motor pare de funcionar, e pode causar uma falha nos circuitos elétricos, a correia pode deslizar causando danos ao motor.

Não dirija sua moto em rodovias inundadas

Tenha consciência dos seus limites

Sempre dirija tendo consciência das suas próprias habilidades. Sabendo esses limites te ajudarão a evitar batidas. Uma das principais causas para uma batida envolvendo apenas uma motocicleta (sem outros veículos) é dirigindo muito rápido sobre uma curva. Antes de entrar em uma curva, selecione apropriadamente uma velocidade baixa de virada e um ângulo apropriado para a curva. Mesmo em rodovias totalmente retas, dirija em uma velocidade apropriada para o tráfego, visibilidade, condições da rodovia, sua motocicleta e sua experiência. Dirigir uma motocicleta seguramente requer que seu estado mental e físico faça total parte da experiência. Você não deve tentar operar um veículo motorizado especialmente um com duas rodas, se você está cansado ou na influência de álcool ou de outras drogas. Álcool, drogas ilegais e mesmo algumas prescrições médicas podem causar tontura, perda de coordenação, perda de equilíbrio, e especialmente perda de bom julgamento da situação. Se você está cansado ou sob efeito de álcool ou outras drogas, FAVOR NÃO DIRIJA sua motocicleta.

Pratique longe do tráfego

Suas habilidades e seu mecanismo de aprendizado formam o fundamento de práticas seguras para a condução do veículo. Nós sugerimos que você pratique dirigir sua motocicleta em uma situação onde não tem tráfego até ficar totalmente familiarizado com o veículo e seus controles.

Levando um passageiro

Esta motocicleta tem sua capacidade de dois passageiros. Não tente dirigir carregando mais de um passageiro. Tentar esta ação é muito perigoso

Como carregar um passageiro

leva, quando feito corretamente é uma ótima maneira de compartilhar a sensação de alegria da direção da motocicleta. Você irá diferenciar seu estilo de direção por conta de que há um peso extra que afetará a direção e o freio.

Você também deverá ajustar a pressão das rodas e a suspensão; favor se direcionar a seção de bagagem, pressão das rodas e suspensão para mais detalhes.

Antes de chamar alguém para ser seu passageiro, você precisa se familiarizar totalmente com a operação da moto.

Tenha certeza que o passageiro entenda totalmente as seguintes instruções antes de andar com você.

- O passageiro deve sempre segurar sua cintura ou sua lombar, ou nas alças do assento ou na barra de apoio se equipado.
- Peça para seu passageiro para não fazer nenhum movimento repentino. Quando inclinar-se durante uma curva o passageiro deve se inclinar com você.
- O passageiro deve sempre manter os pés no descanso pra pés, mesmo quando parado em algum sinal de trânsito. Para ajudar a prevenir queimaduras do sistema de escape, avise seu passageiro para não entrar em contato com o cano de escapamento ou o silenciador quando montando ou desmontando da sua motocicleta.

Sobre o monóxido de carbono

Para prevenir o envenenamento pelo monóxido de carbono, inicie o motor em uma localização bem ventilada. Contendo gases poluentes, o monóxido de carbono é um gás inodoro, e não é notável facilmente

AVISO

Monóxido de carbono é um gás perigoso que é difícil de identificar por conta de ser incolor e inodoro. Respirar monóxido de carbono pode causar a morte ou graves ferimentos. Nunca inicie o motor ou deixe-o ligado quando não tem a ventilação adequada.

Seja inteligente na rua

Sempre respeite os limites de velocidade, leis locais e regras básicas da rua. Mantenha um bom exemplo para os outros demonstrando atitudes responsáveis no seu estilo de direção

Conclusão

Para evitar batidas, cuidado e um julgamento apropriado da situação é requerido. Também o estado do tráfego, a rodovia, o clima e o estado da motocicleta também mudam a situação. Também, o movimento de outros veículos é difícil de prever, então sempre preste bastante atenção. Circunstâncias fora do seu controle podem ocasionar batidas. Você precisa se preparar para o inesperado utilizando um capacete ou algum outro tipo de equipamento de proteção e aprendendo a frear emergencialmente e técnicas de desvio para minimizar o dano em você e seu veículo.

Precauções da direção

Período de estreia do veículo

Descrição

Os primeiros 1600 km (1000 milhas) é o período mais importante na vida da sua moto. Operação própria durante este período de estreia irá garantir a vida máxima e performance para sua nova motocicleta. Durante o período de estreia, evite marcha lenta sem necessidade, aceleração repentina ou freada repentina. As seguintes diretrizes de segurança explica os devidos procedimentos para a estreia da moto.

Recomendação de velocidade máxima do motor

A tabela abaixo mostra a recomendação de velocidade do motor durante o período de estreia.

Inicial	800 km (500 milhas)	Abaixo de 5500 r/min
Até	1600 km (1000 milhas)	Abaixo de 8500 r/min
Sobre	1600 km (1000 milhas)	Abaixo da zona vermelha

Varie a velocidade do motor

Varie a velocidade do motor durante o período de estreia do veículo. Isto permite com que as partes “carreguem” (auxiliando processo de conciliação) e então “descarregando” (permitindo que as partes esfriem). Portanto é essencial de colocar um pouco de estresse nos componentes do motor durante o período de estreia do motor, você deve ser cuidadoso para não sobrecarregar muito o motor.

Estreando as novas rodas

Novas rodas precisam de um devido período de estreia para assegurar a performance máxima, assim como o motor. Danificação- Na superfície da área de contato gradualmente aumente seu ângulo de inclinação em curvas até os primeiros 160 km (100 milhas) antes de tentar a performance máxima. Evite aceleração muito forte, curvas muito acentuadas, e frear muito forte pelos primeiros 160 km (100 milhas)

AVISO

Falha em realizar o período de estreia das rodas pode causar um deslizamento da roda e perda de controle.

Utilize cuidado extra quando dirigindo com rodas novas. Realize um devido período de estreia das rodas como descrito nesta seção e evite uma aceleração muito pesada, curvas muito acentuadas, e freios muito duros pelos primeiros 160 km (100 milhas)

Observe seu inicial e mais crítico serviço

O serviço inicial (estrela da manutenção) é o serviço mais importante que sua motocicleta irá receber. Durante o período de estreia do veículo, todos os componentes do motor irão juntar-se. A manutenção requerida como uma parte inicial do serviço inclui correção de todos os ajustes, apertar todos os fixadores e substituir o óleo empoeirado. A performance deste serviço rotineiramente irá ajudar a ter certeza de ter a melhor performance e vida máxima de seu motor.

Informação: O serviço de 1000 km (600 milhas) deve ser realizado como sublinhado na seção de inspeção e manutenção deste manual do proprietário. Preste atenção nas mensagens de cuidado e aviso nesta seção

Em colinas

- Quando subindo uma colina íngreme, a motocicleta pode começar a desacelerar mostrar falta de potência. Neste ponto você deveria trocar para uma marcha menor então o motor pode funcionar no seu poder normal. Troque a marcha rapidamente para prevenir que a motocicleta não perca o impulso.
- Quando descendo uma longa encosta íngreme use a compressão do motor para ajudar o freio trocando a marcha para uma menor. Uso do freio contínuo pode sobreaquecer os freios e reduzir sua efetividade.
- Seja cuidadoso e não permita que o motor sobreaqueça quando descendo uma encosta íngreme.

AVISO

Se você o usar o freio continuamente em longas descidas, os freios podem sobreaquecer, reduzindo sua efetividade Use o freio motor para longas descidas e evite usar os freios continuamente.

INFORMAÇÃO

Segurando a motocicleta parada com o acelerador e a operação de manete da embreagem em inclinações podem danificar a embreagem da motocicleta.

Use os freios quando parando a motocicleta em inclinações.

Estacionando

Como estacionar

Para prevenir o furto, tenha certeza de trancar o guidão e remover a chave quando sair da motocicleta. Verifique "Interruptor do motor" na página xx-xx

- Estacione a motocicleta em uma localização onde não irá interferir o tráfego.
- Não estacione ilegalmente
- Não encoste no cano exaustor, silenciador ou o motor quando o motor estiver ainda ativo, ou por algum tempo após ter parado.
- Estacione a motocicleta em uma posição plana, então vire totalmente o guidão para a esquerda. Evite estacionar a motocicleta com o guidão virado para direita.
- Estacione a motocicleta em uma localização onde outras pessoas não encostarão o cano de exaustão, silenciador ou o motor
- Quando estiver estacionando a motocicleta em uma superfície instável como uma inclinação, uma superfície desigual ou em um terreno macio e inevitável, seja cuidadoso ao inclinar-se ou mover-se

AVISO

O conversor catalítico instalado no silenciador se aquece em temperaturas muito elevada, e pode causar incêndios próximo a materiais inflamáveis quando a moto estiver estacionada. Quando estacionar, verifique se tem algum material inflamável como mato seco, madeira, papel ou óleo nas proximidades.

CUIDADO

Canos de exaustor e silenciadores quentes podem causar queimaduras severas. O cano exaustor ou o silenciador estarão quentes o suficiente para causar queimaduras por algum tempo após o desligamento do motor.

Estacione a motocicleta onde pedestres ou crianças não irão tocar o cano exaustor ou o silenciador

INFORMAÇÃO

- a motocicleta deve ser estacionada no descanso lateral numa ligeira inclinação, a extremidade frontal da motocicleta deve estar virada para "cima" para evitar rolar para a frente fora do descanso lateral. Pode deixar a motocicleta em 1ª velocidade para ajudar a evitar que ela role para fora do descanso lateral. Mudar para neutro antes de ligar o motor.
- Se uma opção de fechadura antifurto como uma fechadura em formato de U, fechadura de discos de freio, ou correia é usado para evitar roubos, tenha certeza de remover a fechadura de antifurto antes de remover a motocicleta.

Quando estiver empurrando a motocicleta

Desligue o interruptor de ignição quando empurrando a motocicleta.

Sobre os freios

O que é ABS?

ABS é um mecanismo que controla os freios durante uma viagem para prevenir que as rodas fechem.

A unidade de medida de inércia (UMI) provém o controle do ABS de acordo com o gradiente da superfície da rodovia para controlar a roda traseira de não se levantar quando o freio frontal é aplicado fortemente.

O freio é acionado usando o manete de freio e o pedal de freio da mesma maneira de uma moto sem ABS.

O sistema ABS controla a pressão do freio eletronicamente. Este sistema monitora a velocidade de rotação das rodas e opera para prevenir a roda de travar-se reduzindo a pressão do freio quando o travamento da roda é detectado.

Nenhuma operação especial de freio é necessária, quando o ABS é operado automaticamente e continuamente exceto em baixas velocidades abaixo de 8 km/h e quando a capacidade energética da bateria acaba. O manete de freio e o pedal de freio vibram gentilmente quando o ABS é ativado para prevenir um possível travamento da roda quando os freios são aplicados. Isto não é um fenômeno anormal. Continue a aplicação dos freios.

A distância de freio com ABS pode ser mais longa do que com uma moto sem ABS dependendo da situação, operação incorreta, superfície da rodovia e condições climáticas. Não fique mais confiante do que o suficiente no ABS.

Trocar o tamanho da roda pode afetar a velocidade de rotação das rodas, então o ABS pode não funcionar devidamente. Tenha certeza de usar as rodas do tamanho especificado. Refira-se a "rodas" na página xx-xx.

Para esta motocicleta, você pode mudar o nível de intervenção do controle de ABS. Você pode selecionar os modos citados abaixo.

- Modo-1
- Modo-2
- REAR-OFF (V-STROM 1050 DE)

Para detalhes sobre mudar o modo do ABS, verifique pelo "modo ABS" na página xx-xx.

AVISO

Falha ao usar o ABS sem um bom julgamento da situação pode ser perigoso. O ABS pode não funcionar para rodovias em más condições, mau julgamento da situação ou operação a imprópria dos freios.

Lembre-se que o ABS não compensará o mau julgamento da situação, técnicas incorretas de freio, a necessidade de desacelerar em rodovias má pavimentadas ou em condições climáticas ruins. Use uma boa percepção da situação e não dirija mais rápido do que as condições permitam.

INFORMAÇÃO: Em algumas situações, uma motocicleta com ABS pode requerer uma distância de frenagem maior para parar em superfícies irregulares do que uma moto sem ABS. Portanto, uma moto sem ABS, quanto mais escorregadia for a superfície, maior a distância de frenagem.

Sistema de freio com sensor de movimento

Esse modelo é equipado com um sistema chamado de "sistema de freio com sensor de movimento". Este sistema controla a frenagem do ABS de acordo com o ângulo do banco da motocicleta enquanto a motocicleta está fazendo a curva. Este sistema previne que a roda não tranque, com uma certa distância, se excessiva ou rápida o freio é aplicado. Isto suporta a habilidade do motorista para seguir a linha de sua viagem.

Mesmo que o ABS ajude no trancar da roda, você ainda deve ser cuidadoso quando freando em curvas. Frear muito forte enquanto faz a curva pode fazer com que a roda derrape e perca o controle, se sua moto estiver ou não equipada com ABS. Ter um sistema ABS não significa que você possa levar riscos desnecessários.

ABS não irá compensar por mal julgamento da situação, técnica imprópria de freio, não diminuindo a velocidade em rodovias ruins ou em condições climáticas ruins.

Você deve dirigir sensivelmente a alerta a todos os momentos.

AVISO

O sistema de freio com sensor de movimento controla o sistema de freio do ABS de acordo com o ângulo do banco quando o freio é aplicado fazendo uma curva. No entanto não é possível controlar derrapagens na horizontal além da capacidade física. Confiança excessiva no ABS pode causar batidas inesperadas.

Dirija cuidadosamente, sem necessitar muito do ABS

O que é o sistema de controle de bagagem dependente

O sistema de controle para bagagem dependente controla a força do freio na parte dianteira e traseira de acordo com o número de motoristas e a condição de bagagem da motocicleta.

Geralmente, uma frenagem mais forte é requerida quando a motocicleta está pesada comparado à quando está leve. O sistema de freio traseiro e dianteiro estão conectados pela unidade de ABS para controlar a força do freio traseiro de acordo com a do dianteiro em função de reduzir as diferenças da força do freio devido a diferença no peso da motocicleta.

O sistema aprende a força do freio corresponde ao peso da moto e controla os freios de acordo com os freios da força calculadas pela informação aprendida.

As flutuações de peso devido ao número de condutores e à carga da motocicleta ocorrem frequentemente quando o interruptor de ignição é desligado, e a força de frenagem necessária também muda, pelo que os dados aprendidos são reiniciados cada vez que o interruptor de ignição é desligado.

INFORMAÇÃO:

- O sistema de controle de bagagem dependente se inicia quando o interruptor de ignição é ligado.
- Quanto mais aprendizagem ocorrer após o interruptor de ignição ser ligado, mais próximo o sistema de controle dependente da carga faz com que a força de travagem se aproxime da força adequada ao peso da motocicleta.
- O sistema de controle dependente da carga não funciona se não existirem dados aprendidos, tais como quando os travões são aplicados pela primeira vez após o interruptor de ignição ter sido ligado. Uma vez que este controle é limitado, não confie demasiado nele ao travar.
- Quando ocorre um erro no sistema de controle de carga-dependente, acende-se o indicador ABS e a luz indicadora de aviso principal. Nesta situação, o ABS não está a funcionar. Contate imediatamente o seu concessionário Suzuki se os indicadores se acenderem.

Como utilizar o sistema de freio

1. Gire a pegada do acelerador para fora de você para fechar o acelerador completamente.
2. Aplique o freio dianteiro e traseiro igualmente e ao mesmo tempo
3. Ir diminuindo as marchas devido a redução de velocidade da rodovia.
4. Selecione o modo neutro com a alavanca de embreagem apertado contra e pegada (posição desengatada) quando a motocicleta está quase completamente parada.

AVISO

**Motoristas inexperientes tendem a não usar o freio dianteiro o suficiente. Isso pode causar uma distância de parada muito excessiva causando uma batida. Usar somente o freio dianteiro u somente o freio traseiro pode causar um derrapamento e perda de controle
Aplique ambos os freios igualmente e ao mesmo tempo.**

AVISO

**Frear muito fortemente em superfícies molhadas, lisas demais ou desiguais ou outras superfícies deslizantes pode fazer com que a roda derrape causando uma perda de controle.
Freie gentilmente e com cuidado em superfícies irregulares ou escorregadias.**

AVISO

**Frear repentinamente ou reduzir a marcha repentinamente pode prejudicar a estabilidade da direção e causar derrapagens e quedas.
Evite frear repentinamente desnecessariamente e reduzir a marcha repentinamente. Cuidado extremo é necessário quando dirigindo em uma superfície escorregadia ou com uma má manutenção enquanto inclina a motocicleta para os lados.**

AVISO

**Seguindo outro veículo muito próximo pode ocasionar uma colisão. Quando a velocidade do veículo aumenta, a distância de parada aumenta progressivamente.
Sempre mantenha uma distância de parada segura entre você e o veículo na sua frente**

AVISO

Frear muito forte pode fazer com que a roda derrape, perda de controle e/ou carenagemmento.

AVISO

Frear enquanto vira a motocicleta pode ser perigoso, mesmo se sua motocicleta estiver ou não equipada com ABS. ABS não pode controlar o derrapamento que ocorre quando você freia muito forte durante uma curva o derrapamento pode causar perda de controle.

Diminua sua velocidade o suficiente durante a linha reta antes de fazer a curva e evite frear gentilmente durante a curva

Diretrizes de segurança do combustível

Use gasolina sem chumbo premium com uma classificação de octanagem em 95 ou superior. Usando gasolina premium sem chumbo estende a vida útil da vela de ignição e das partes do sistema de exaustão.

INFORMAÇÃO: O motor deste modelo é designado para o uso de gasolina sem chumbo premium

Se o motor desenvolver algum problema como alha na aceleração ou poder insuficiente, a causa pode ser o combustível. Neste caso, tente mudar para outro posto de gasolina. Se a situação não mudar com a troca, consulte seu revendedor Suzuki.

Recomendação de combustível oxigenado

Combustíveis oxigenados que cumprem com o requerimento mínimo de octanagem e os requerimentos descritos abaixo pode ser usado na sua motocicleta sem colocar em risco a garantia limitada do novo veículo ou o sistema de garantia de emissão de controles.

INFORMAÇÃO: Combustíveis oxigenados são combustíveis que contêm aditivos com carregamentos de combustíveis com o álcool

Gasolina/misturas de etanol

Misturas de gasolina sem chumbo e etanol, também conhecido como gasohol são comercializadas em algumas áreas. Misturas deste tipo podem ser usada em sua motocicleta se não contém mais de 27% de etanol. Tenha certeza de que mistura de gasolina-etanol tem a octanagem correta e não menos do que a recomendação para gasolina.

INFORMAÇÃO:

- Para ajudar a minimizar a poluição de ar, Suzuki recomenda que você use gasolinas oxigenadas.
- Tenha certeza que qualquer gasolina oxigenada use as recomendações corretas de octanagem
- Se você não está satisfeito com a dirigibilidade da sua motocicleta enquanto usa uma gasolina oxigenada, ou se o motor estiver pingando, substitua por outra marca se existir diferenças entre as marcas.

INFORMAÇÃO

Gasolina derramada contendo álcool pode danificar a superfície da pintura de sua motocicleta.

Seja cuidadoso para não derramar nenhum combustível enquanto enchendo o tanque de combustível. Limpe o combustível derramado o mais rápido possível.

INFORMAÇÃO

Não use gasolina com chumbo

O uso de gasolina com chumbo pode fazer com que o conversor catalítico funcione incorretamente.

Uso de acessório e bagagem da motocicleta

Acessórios

Como escolher

A adição dos acessórios inapropriados pode causar condições de operação impróprias. Não é viável para a Suzuki testar cada acessório no mercado ou combinações de todos os acessórios disponíveis.; contanto, seu revendedor pode te ajudar selecionando apenas acessórios de qualidade e os instalando corretamente. Use cuidado extremo ao escolher e instalar acessórios na sua motocicleta e consultar um revendedor Suzuki se houver alguma questão. Também, quando estiver instalando qualquer acessório tenha certeza de que eles estão cumprindo o limite de bagagem do veículo. Para mais informações da capacidade de bagagem, verifique a seção "Bagagem" na página xx-xx

AVISO

Instalação imprópria de acessórios ou modificações da sua motocicleta podem causar mudanças na direção o que pode ocasionar uma batida.

- **Nunca utilize acessórios impróprios, e tenha certeza de que qualquer acessório esteja devidamente instalado**
- **Todas as partes e acessórios adicionados a esta moto devem ser partes genuínas da Suzuki designadas para o uso nesta motocicleta**
- **Instale e use-os de acordo com as instruções**
- **Se houver alguma questão, contate um revendedor Suzuki.**

Diretrizes da instalação de acessórios

- Instalar acessórios que afetam a aerodinâmica como uma carenagem, para-brisa, encostos, bauleto e baú de viagem, menos possível, e o mais próximo possível do centro de gravidade da motocicleta. Verifique se os suportes de montagem e outros equipamentos de hardware estão rigidamente montados
- Inspeção para a devida distância ao solo e ângulo do banco. Inspeção se o acessório não interfira a operação da suspensão, direção ou outro controle de operações.
- Acessórios equipados no guidão ou na área do garfo dianteiro podem criar sérias situações de problema de estabilidade. Este peso extra irá fazer com que a motocicleta seja menos sensível para seu controle de direção. O peso pode causar oscilações na parte da frente causando problemas de instabilidade. Acessórios adicionados no guidão ou na parte da frente da máquina devem ser o mais leve possível.
- Não empurre um trailer ou um carro. Esta motocicleta não é designada para empurrar um trailer ou um carro
- Alguns acessórios podem dificultar do motorista achar a posição correta, ou pode deteriorar por conta do tempo de uso. Verifique se você pode conseguir obter a posição correta para dirigir.
- Selecione apenas acessórios eletrônicos dos quais não excedam a capacidade do sistema eletrônico da motocicleta. Sobrecargas severas podem causar dano a fiação ou criar situações perigosas. Use acessórios genuínos da Suzuki.

BAGAGEM

Limite da bagagem

- Colocar bagagem na motocicleta irá fazer com que a direção e características de segurança da motocicleta mudem em com comparação de quanto o veículo não tem bagagem.
- Nunca exceda a classificação do peso bruto do veículo desta motocicleta. A classificação do peso bruto do veículo é o peso máximo combinado da máquina, acessórios, bagagem, motorista e passageiro. Quando selecionando seus acessórios, tenha em mente que o peso do motorista e o peso dos acessórios. O peso adicional dos acessórios pode criar não só uma condição insegura de direção, mas também pode afetar a instabilidade da direção

Classificação do peso máximo bruto: 420 kg (926 lbs)

Na pressão do pneu:

Dianteiro: 250 kPa (2.50 kgf/cm², 36 psi)

Traseiro: 290 kPa (2.90 kgf/cm², 42 psi)

AVISO

Sobrecarregar bagagem imprópria podem causar perda de controle da motocicleta e uma batida
Siga as instruções citadas sobre os limites de bagagem e bagagem neste manual

Diretrizes de bagagem

Esta motocicleta é primariamente identificada para carregar itens pequenos quando você não está transportando um passageiro. Siga as diretrizes de bagagem abaixo

- Quando a bagagem estiver no assento traseiro, fixe-o firmemente em um lugar com tiras de borracha, etc. Não sobrecarregue a bagagem
- Balanceie a bagagem entre o lado esquerdo e o direito da motocicleta e aperte-o seguramente.
- Mantenha o peso da carga baixo e o mais próximo possível do centro da motocicleta.
- Ajuste as configurações da suspensão até o necessário
- Não posicione itens largos ou pesados no guidão, garfo dianteiro ou para-choque traseiro.

- Não posicione compartimentos para bagagem, caixa de bagagem ou outros itens que sobressaiam o final da rabetada fora do corpo da motocicleta
- Verifique se ambas as rodas estão propriamente infladas para a pressão do pneu especificada para suas condições de bagagem. Refira-se ao “Pressão do pneu e bagagem” na página xx-xx
- Transportar a bagagem imprópria pode fazer com que reduza sua habilidade de se balancear e a direção da sua motocicleta. Dirija mais lentamente quando carregando bagagem ou com acessórios equipados.

AVISO

Se a bagagem encostar no cano de exaustão quente, silenciador ou no motor, pode fazer com que a bagagem ou motocicleta pegar fogo. Quando transportando a bagagem na motocicleta, não permita que ela toque em partes quentes.

Aviso

Posicionar objetos no espaço atrás da carenagem pode interferir na direção e pode causar uma perda de controle. Não carregue nenhum objeto no espaço de trás da carenagem.

Modificações

Não faça modificações impróprias. Modificações relacionadas a estrutura ou funcionamento desta motocicleta pode prejudicar seu manobrimento, aumentar o barulho do exaustor, ou reduzir a vida útil da motocicleta. Em adição, modificações como esta podem ser nocivas as outras pessoas.

A estrutura desta moto é feita de liga de alumínio. Portanto, nunca faça nenhuma modificação que envolva furar ou danificar a estrutura pois isto fragiliza a estrutura significativamente. Isto pode resultar em uma operação de veículo insegura e em subsequência uma batida. A Suzuki não será responsável em nenhum jeito por ferimentos pessoais ou dano pela motocicleta causado pela modificação da estrutura da motocicleta da moto. Parafuse acessórios que não modificarão a estrutura de nenhuma maneira podem ser instalados, desde que você não exceda o limite de bagagem descrito nesta seção.

Modificações feitas na motocicleta não são cobertas pela garantia.

- Esta motocicleta segue com as regularizações da emissão. É equipado com um conversor catalizador que limpa os gases do exaustor. Alterando o silenciador pode fazer com que esta moto não cumpra com as normas de regulações de emissão. Consulte uma revendedora Suzuki quando for reposicionar o silenciador.
- Silenciadores são gravados com “Suzuki” uma marca para indicar que são peças genuínas da Suzuki.
- Não modifique por si só o motor ou remova partes. Consulte um revendedor Suzuki sobre o ajuste do motor.
- Nós recomendamos que você use partes genuínas da Suzuki e especificadas/recomendado óleo e lubrificantes para sua motocicleta. Partes genuínas são rigidamente inspecionadas e são feitas especialmente para motocicletas Suzuki.

- Cumpra com os limites de peso quando estiver colocando a bagagem ou acessórios na motocicleta

Aviso

Modificação na estrutura de liga de alumínio, como perfuração ou soldagem, enfraquecem a estrutura. Isso pode resultar em uma condição de operação insegura e pode ocasionar uma batida. Nunca faça nenhuma modificação na estrutura



Controles, equipamentos e ajustes
Nome das partes e layout do diagrama (Índice por imagem)
Localidade das partes

Em volta do guidão da GSX-S1000

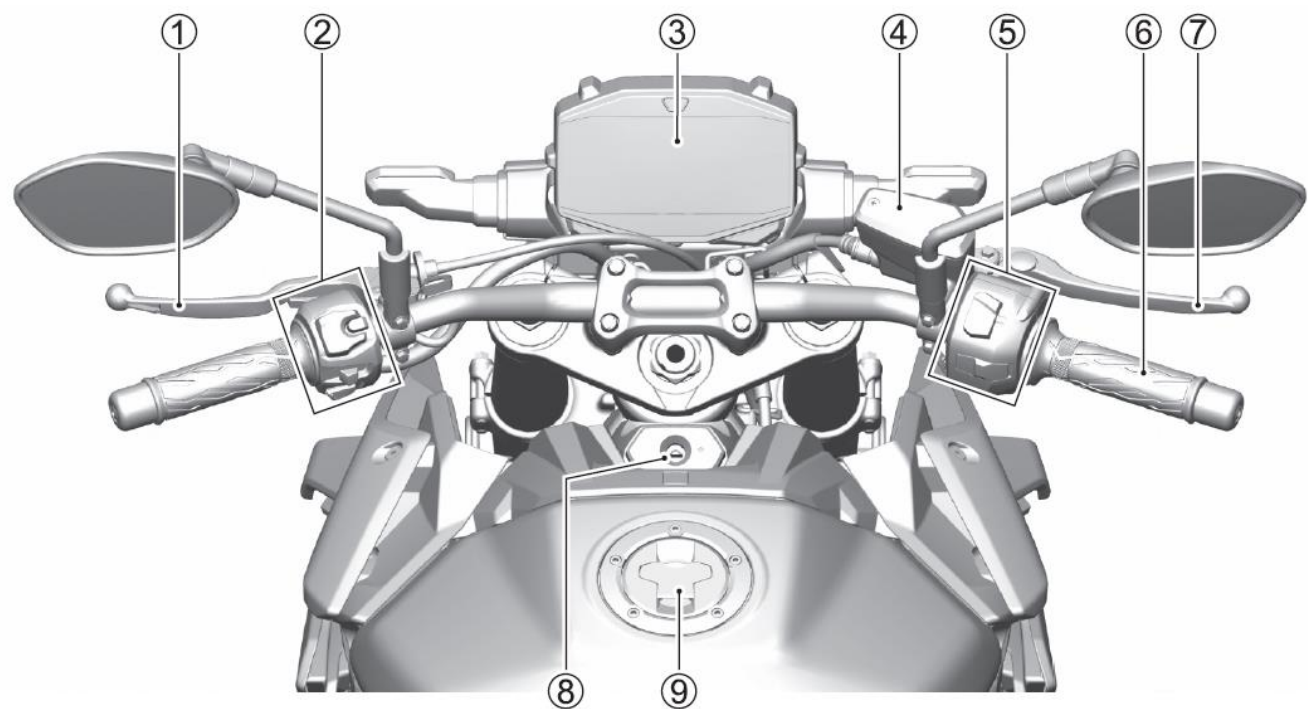

Em volta do guidão da GSX-S1000

1. Manete de embreagem
2. Interruptores da empunhadura esquerda
3. Instrumento do painel
4. Reservatório de fluido do freio dianteiro
5. Interruptores da empunhadura direita
6. Punho do acelerador
7. Manete do freio dianteiro
8. Interruptor de ignição
9. Tampa do tanque de combustível

Em volta do guidão da GSX-S1000

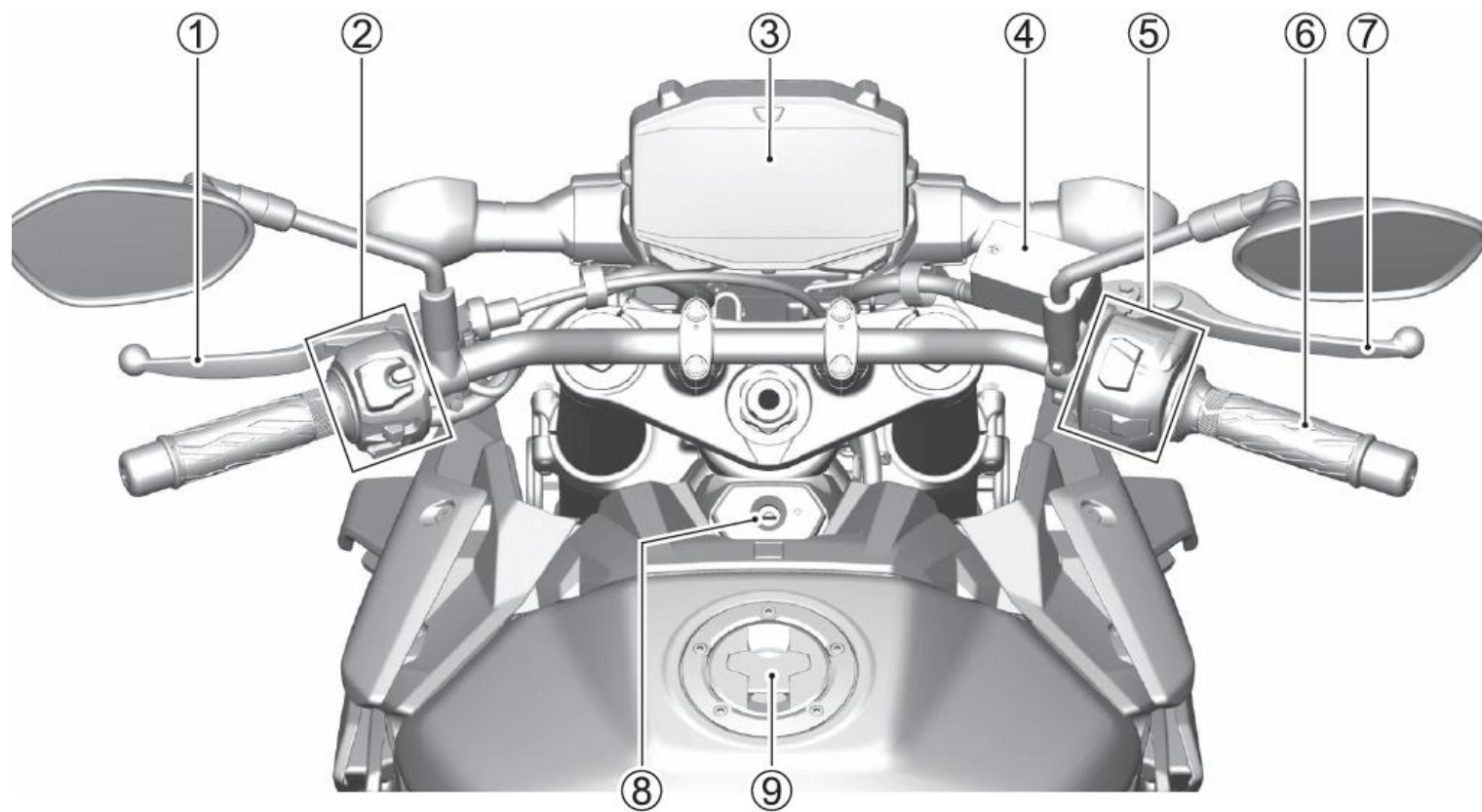

Vista lateral da esquerda GSX-S1000

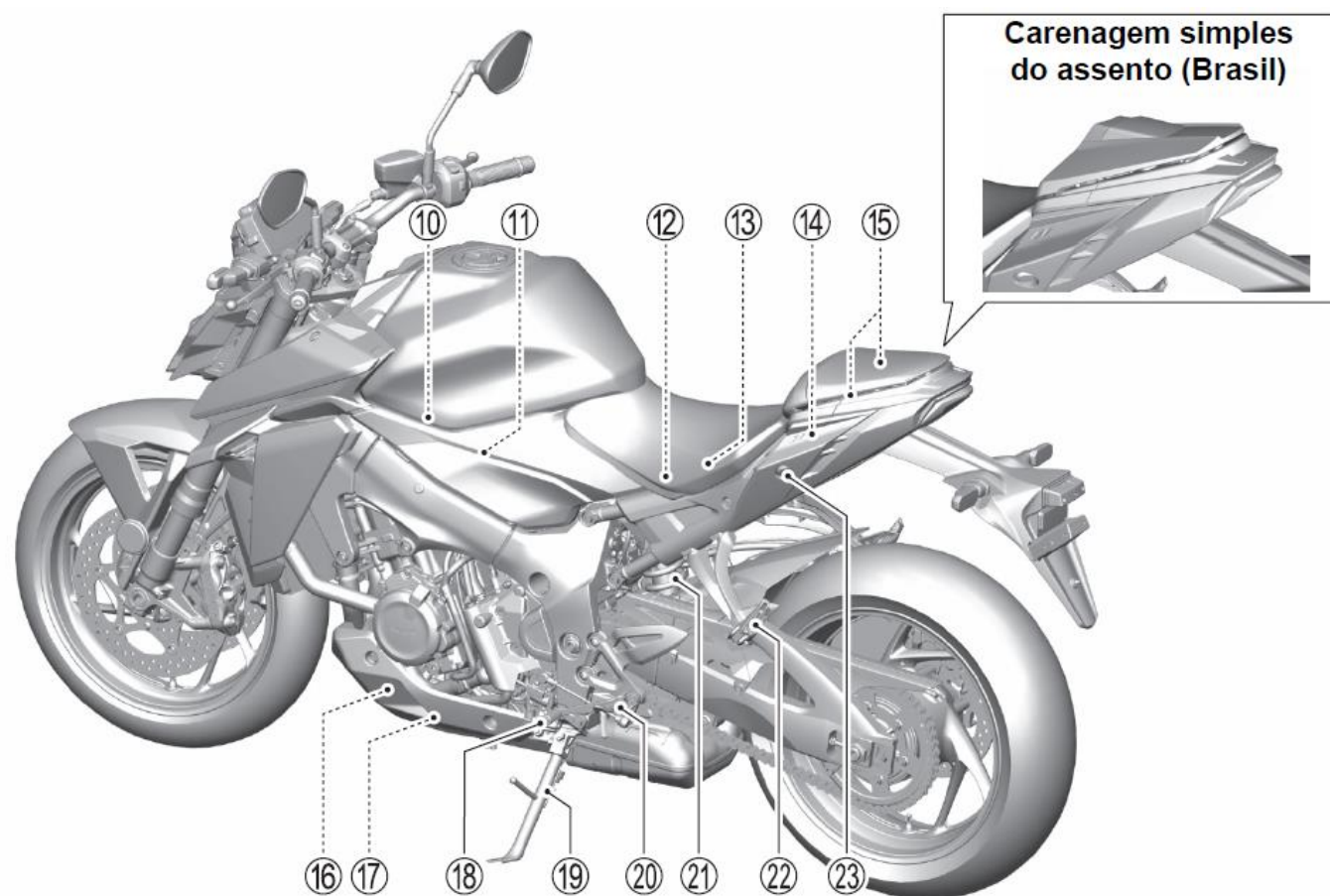

Vista lateral da esquerda GSX-S1000

10. Filtro de ar
11. Bujão drenador do filtro de ar
12. Bateria
13. Fusíveis
14. Ferramentas
15. porta-capacetes
16. Filtro de óleo do motor
17. Bujão drenador de óleo do motor
18. Manete de troca de marcha
19. Cavalete lateral
20. Descanso para os pés
21. Suspensão traseira
22. Descanso para os pés do passageiro
23. Tranca do assento

Visão lateral da direita GSX-S1000

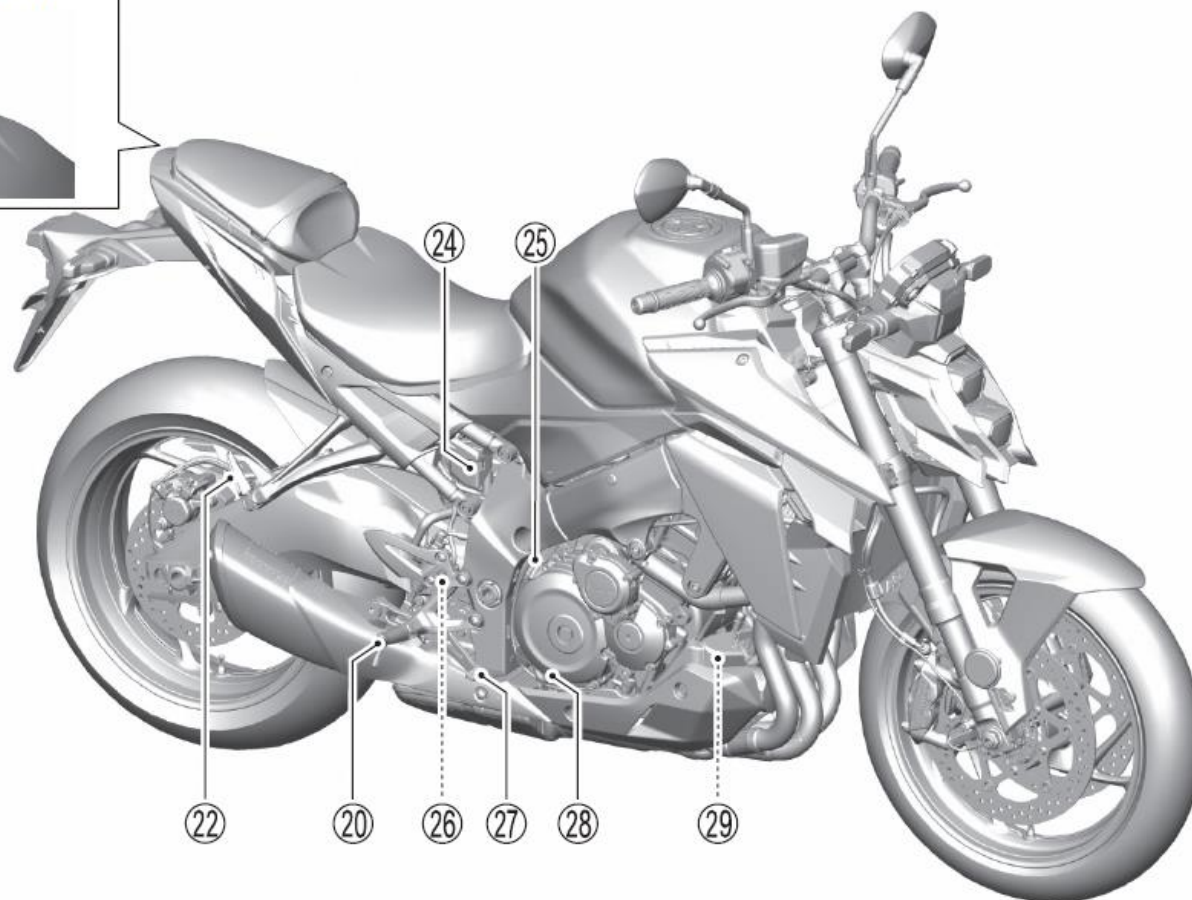

Visão lateral direita da GSX-S1000

- 24. Reservatório do fluido de freio traseiro
- 25. Tampa do reservatório do óleo do motor
- 26. Interruptor da luz de freio traseira
- 27. Pedal de freio traseiro
- 28. Janela de inspeção do óleo do motor
- 29. Reservatório do refrigerador do motor

Interruptores do manete

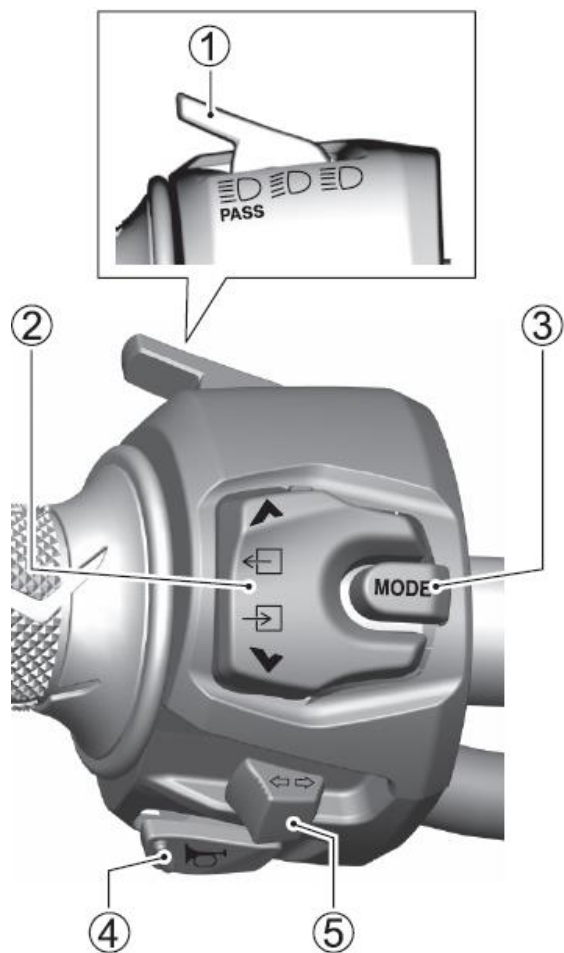

MANETE ESQUERDO

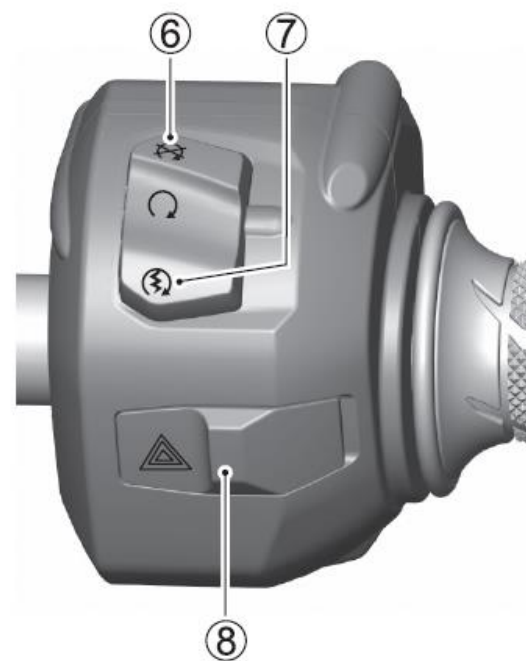

MANETE DIREITO

2-11

Manete esquerdo

1. Interruptor dimmer/ Interruptor da luz dianteira/ interruptor do contador de tempo por volta
2. Interruptor de seleção
3. Interruptor de modo
4. Interruptor da buzina
5. Interruptor da seta

Manete direito

6. Interruptor de parada do motor
7. Interruptor de partida elétrica
8. Interruptor de aviso de perigo

Luzes indicadoras e de aviso

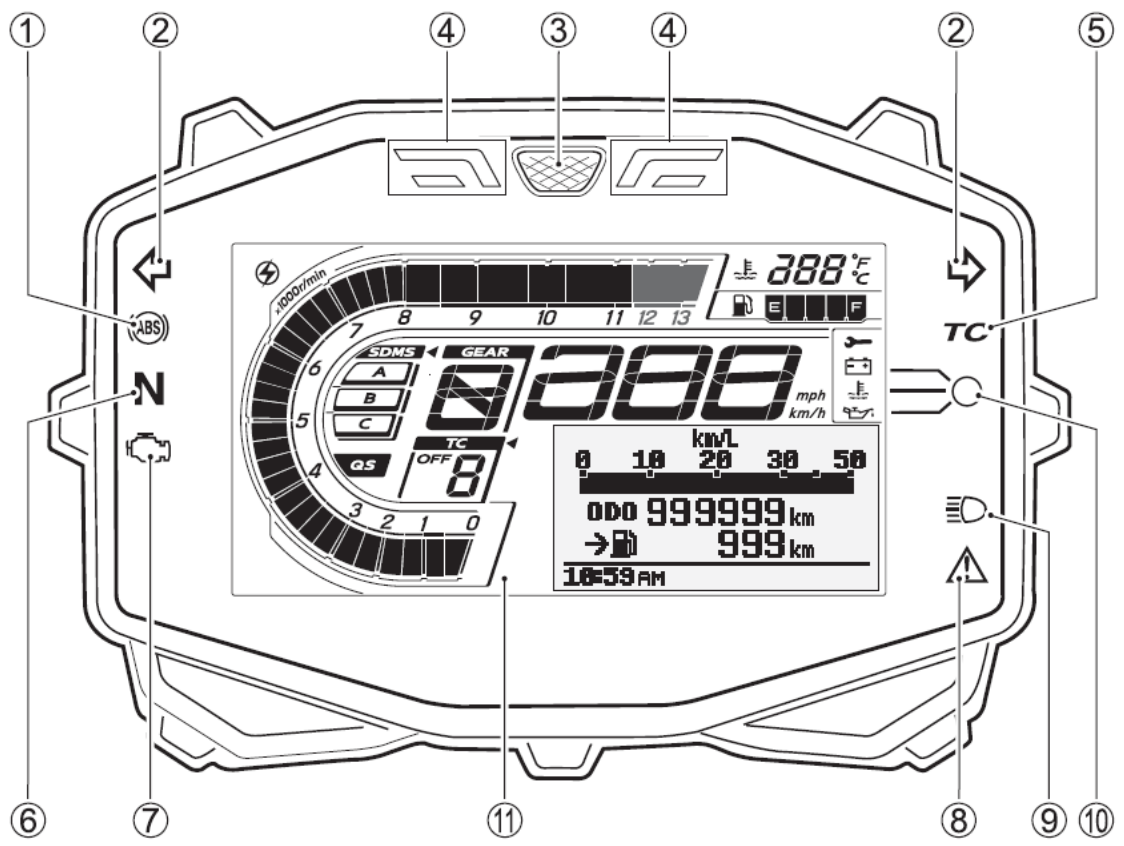

1. Luz indicadora do ABS
2. Luz indicadora da seta
3. Luz indicadora do rpm do motor (principal))
4. Luz indicadora do rpm do motor (Substituta)
5. Luz indicadora do controle de tração
6. Luz indicadora do neutro
7. Luz indicadora de mal funcionamento
8. Luz indicadora de aviso principal
9. Luz indicadora de feixe de luz alto
10. Luz indicadora de aviso de mal funcionamento da carga da bateria/ pressão do óleo/ temperatura do refrigerador
11. Tela de cristal líquido

Tela de cristal líquido

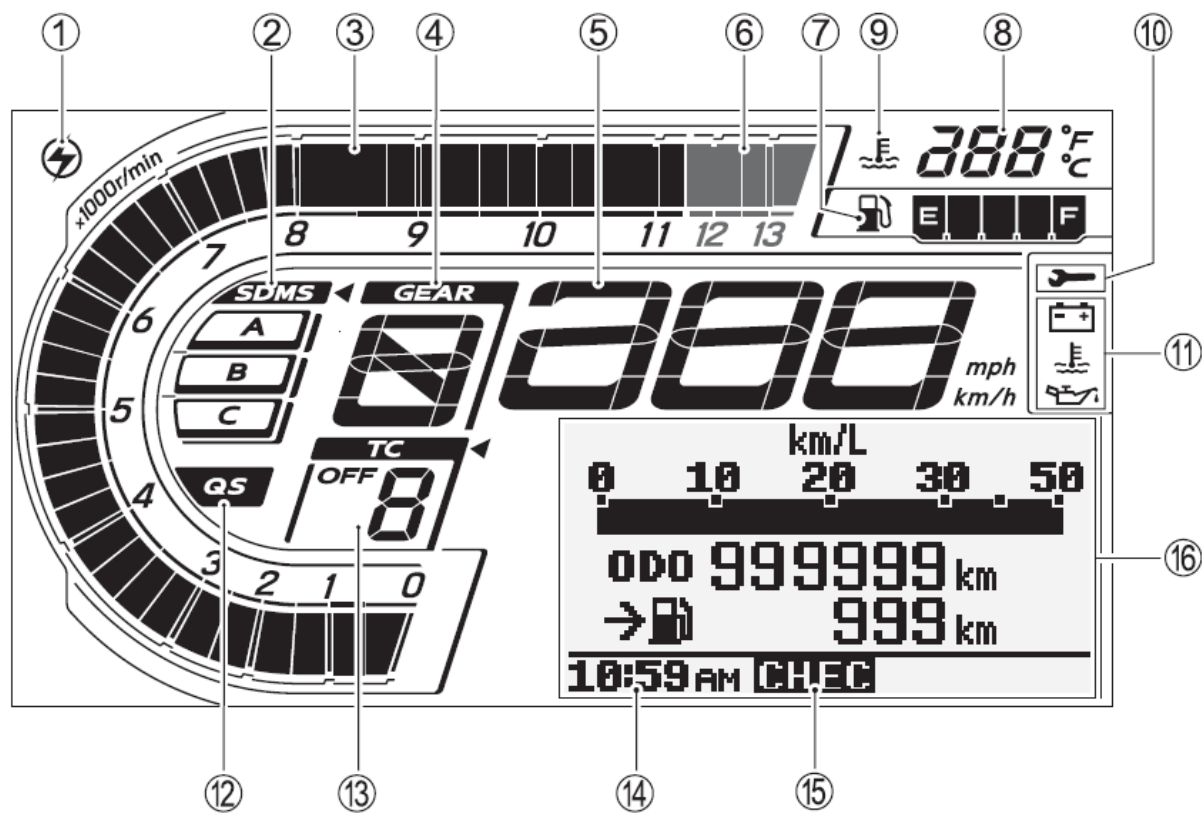

1. Indicador do rpm do motor
2. Indicador do seletor do modo de direção Suzuki (SDMS) (GSX-S1000)
3. Taquímetro
4. Indicador de posição da marcha
5. Velocímetro
6. Zona vermelha
7. Indicador do nível de combustível
8. Indicador da temperatura do refrigerador do motor
9. Símbolo indicador de temperatura da temperatura do refrigerador do motor
10. Indicador do lembrete de manutenção
11. Símbolo indicador de aviso do mal funcionamento da carga da bateria/ pressão do óleo/ temperatura do refrigerador do motor
12. Indicador do Quick Shift (GSX-S1000)
13. Indicador do sistema de controle de tração
14. Relógio
15. Tela de diagnósticos
16. Tela multifunções

Tela de multifunções
Modo de pilotagem

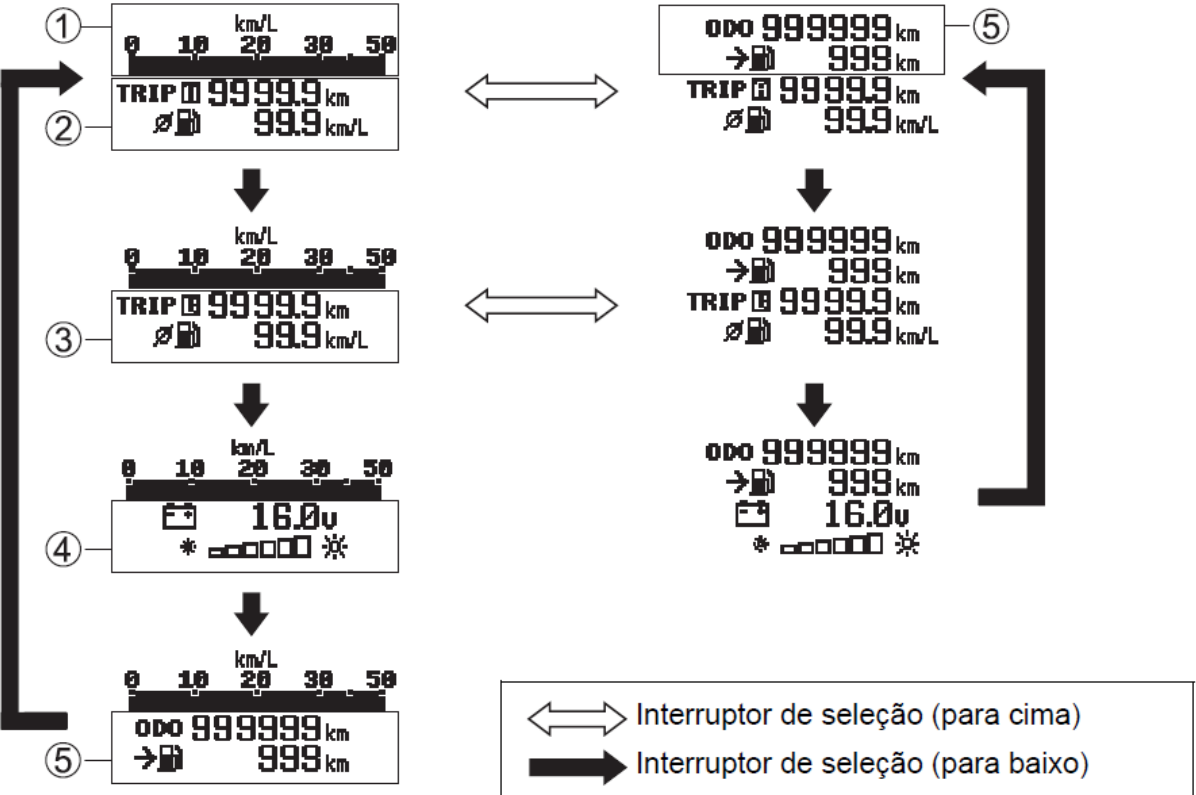

Opere o interruptor de seleção (Para baixo ou para baixo ou para cima) para configurar cada item na tela de multifunções.

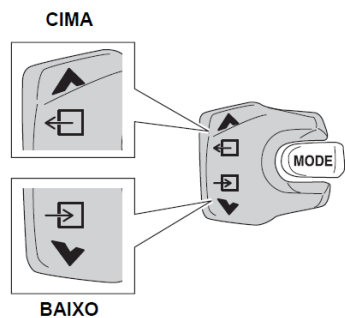

1. Medição da consumação de combustível instantâneo
2. Contador de metros por viagem/ Medidor de consumação de combustível em média A
3. Contador de metros por viagem/ Medidor de consumação de combustível em média B
4. Voltímetro/ Brilho do instrumento do painel
5. Hodômetro/ Medidor de alcance

Configurações de modo

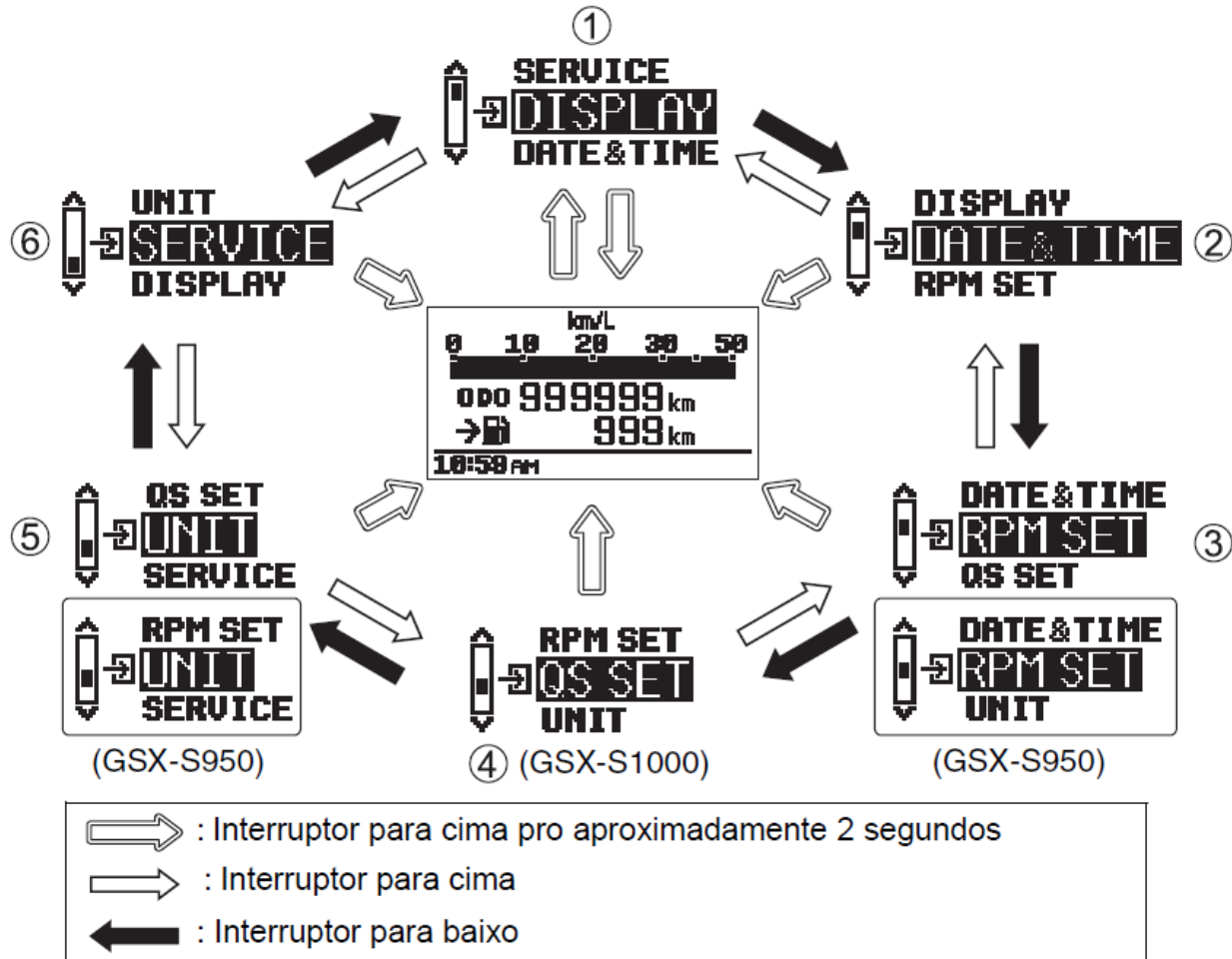

Opere um interruptor de seleção (Para cima ou para baixo) para selecionar cada item na tela de multifunções.

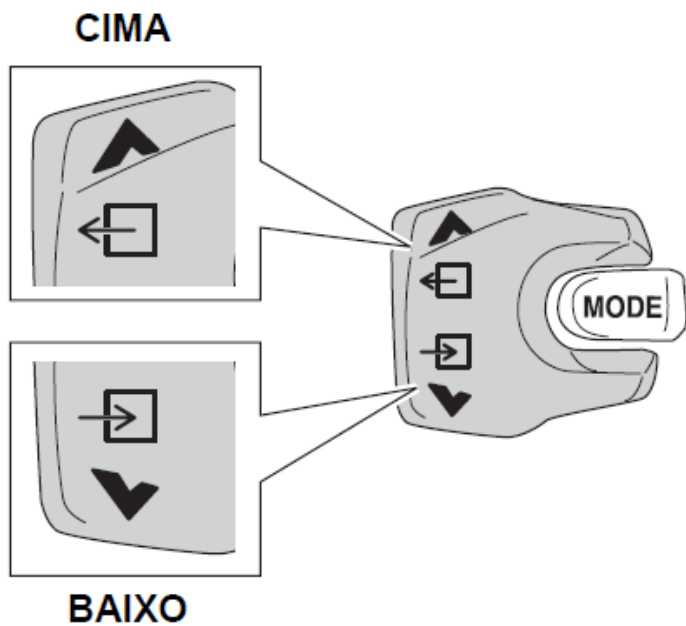

1. Tela
Selecione 2 modos (Pilotagem, tempo de volta) para conteúdos normais da tela.
2. Data e tempo
Selecione a data e o tempo.
3. Configurações do rpm
Configure a luz indicadora do rpm do motor
4. Configuração o QS (Quick Shift)
Configure o Quick Shift
5. Unidade
Configure as unidades
6. Manutenção
Configure o intervalo de notificação da manutenção

Painel do instrumento

Tela inicial

Quando você girar o interruptor de ignição para a posição "ON", a tela irá agir como o seguinte:

- Todos os segmentos da tela de cristal líquido (1) aparecem e logo após a tela normal
- As luzes dos indicadores a seguir se acendem por 3 segundos
 - Luz indicadora de mal funcionamento (2)
 - Luz indicadora de aviso principal (3)
 - Luz indicadora do rpm do motor (PRINC.) (4)
 - Luz indicadora do rpm do motor (SUBST) (5)
- As seguintes luzes indicadoras se acenderão
 - Luz indicadora de mal funcionamento da carga da bateria/ temperatura do refrigerador do motor/ pressão do óleo (6)
 - Luz indicadora de ABS (7)
 - Luz indicadora do controle de tração (8)

INFORMAÇÃO: Refira-se à explicação de cada indicador nesta seção para a condição de desligamento

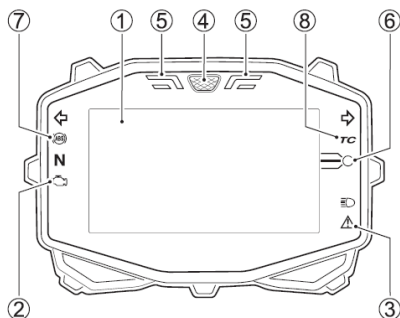

Luz indicadora da seta "↔"

Opere o interruptor de seta para direita ou esquerda para fazer a seta piscar.

INFORMAÇÃO: Se a seta não estiver operando devidamente devido ao filamento da lâmpada ou falha no circuito, a luz indicadora pisca mais rapidamente para notificar ao motorista que há um problema.

Luz indicadora do rpm (PRINC.), (SUB).

Quando a velocidade do motor alcançar o valor selecionado, a luz indicadora do rpm do motor (PRINC.) (1), (SUBST.) (2) se acendem ou piscam para indicar quando subir a marcha. Métodos de configurações de velocidade podem ser trocados nas configurações da luz indicadora do rpm do motor. Para mais detalhes veja a "seção de RPM"

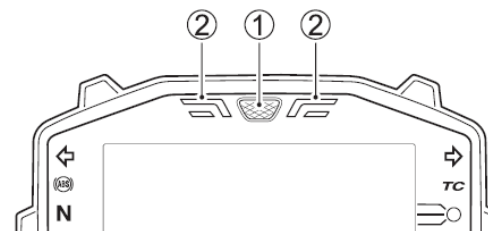

Luz indicadora do controle de tração "TC"

A operação do indicador do controle de tração (TC) difere dependendo das configurações da motocicleta. Para detalhes, observe "SISTEMA DE CONTROLE DE TRAÇÃO"

O indicador de controle de tração:

- Se acende quando o interruptor de ignição estiver no modo ON, e desliga quando a velocidade alcança aproximadamente 10km/h e o controle de tração estiver operável
- Pisca quando o sistema de controle de tração está ativo.
- Pisca constantemente enquanto o sistema de controle de tração estiver selecionado no "OFF".

Se o indicador de controle de tração (TC) acender outra hora que não for quando é dada a partida no motor, estacione a motocicleta em um lugar seguro e desligue o motor. Aguarde um curto período de tempo, inicie o motor, e então verifique se o indicador de controle de tração (TC) e o indicador de mal funcionamento acendem quando a motocicleta está sendo pilotada à 10 km/h ou mais rápido.

- A motocicleta está funcionando corretamente se o indicador de controle de tração desliga quando a motocicleta está sendo pilotada a 10 km/h ou mais rápido.
- A motocicleta não está funcionando corretamente se o indicador de controle de tração não desliga mesmo se a motocicleta estiver sendo pilotada a 10 km/h ou mais. Se a luz não apagar, consulte seu revendedor Suzuki.

Aviso

Quando o sistema de controle de tração não estiver funcionando devidamente, o indicador de mal funcionamento e de tração de controle se acendem ao mesmo tempo. O sistema de controle de tração não opera nestas circunstâncias.

Quando estes indicadores se acendem ao mesmo tempo, configure o sistema de tração para OFF, e consulte seu revendedor Suzuki.

Luz indicadora da posição neutra “N”

A luz indicadora verde acende quando a transmissão estiver no neutro. A luz irá desligar quando você trocar para qualquer marcha que não seja o neutro.

Luz indicadora de mal funcionamento “”

Quando o interruptor de ignição estiver ON, a luz indicadora de mal funcionamento aparece por 3 segundos como uma verificação de lâmpada, e então desligue.

Para mais detalhes, verifique “Tela de diagnósticos”.

INFORMAÇÃO

Continuar a pilotar a motocicleta mesmo com a luz indicadora de mal funcionamento acesa ou piscando pode afetar a direção ou o dispositivo de emissão.

Quando a luz pisca enquanto o motor estiver ligado, pare a motocicleta em um local seguro imediatamente para evitar danos ao conversor catalítico. Se você dirigir a motocicleta sob estas circunstâncias, pilote em baixa velocidade sem abrir o acelerador muito e então tenha sua motocicleta inspecionada por um revendedor Suzuki.

INFORMAÇÃO: Se a luz indicadora de mal funcionamento estiver ligada ou piscando, consulte seu revendedor Suzuki imediatamente.

Luz indicadora de aviso principal “”

Quando o interruptor de ignição estiver selecionado no ON, a luz indicadora de aviso principal se acende por 3 segundos como uma verificação de lâmpadas, e então desliga.

Quando um problema relacionado aos seguintes ocorre, a luz indicadora de aviso principal se acende:

- Motor – relacionado a falha
- Falha dos interruptores do manete
- Motocicleta caiu

Para mais detalhes, veja a seção de “Tela de diagnósticos”

INFORMAÇÃO: Se a luz indicadora de aviso principal estiver acesa, consulte um revendedor Suzuki imediatamente.

Luz indicadora de feixe alto da iluminação “”

Esta luz indicadora azul irá acender quando o feixe alto do farol dianteiro for ativado.

Luz indicadora de mal funcionamento da carga da bateria/Temperatura do refrigerador do motor/pressão do óleo

Quando o interruptor de ignição é ligado, a luz indicadora de mal funcionamento da carga da bateria/Temperatura do refrigerador do motor/pressão do óleo (1), acende, e normalmente, deligará quando o motor der partida.

Os indicadores individuais acendem quando os seguintes mal funcionamentos ocorrem.

- A temperatura do refrigerador excede 120°C
- Pressão do óleo do motor cai.
- Performance da bateria está baixa

O símbolo indicador de aviso da pressão do óleo (2), símbolo indicador de aviso da temperatura do refrigerador do motor (3) e o símbolo indicador de aviso do mal funcionamento da carga da bateria aparecem na tela de cristal líquido.

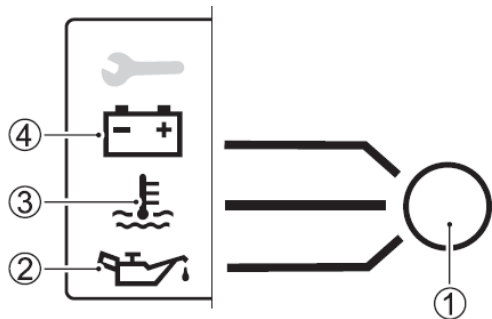

Símbolo indicador de aviso da pressão do óleo “”

Quando o interruptor de ignição é ligado, a luz indicadora da pressão do óleo é acesa, e o símbolo indicador de aviso da pressão do óleo aparecem ao mesmo tempo. Normalmente, ambos a luz indicadora da pressão do óleo, e o símbolo indicador de aviso da pressão do óleo desligam quando o motor dá partida.

INFORMAÇÃO

Após dar partida no motor, acelerar ou pilotar a motocicleta com a luz indicadora de aviso da pressão do óleo acesa, pode afetar negativamente o motor.

Tenha certeza de que a luz indicadora de aviso da pressão do óleo esteja desligada antes de operar o acelerador ou pilotar a motocicleta.

INFORMAÇÃO

Pilotar a motocicleta ou fazer esforço no motor quando a luz indicadora da pressão do óleo estiver acesa, pode danificar o motor.

Se a luz indicadora de aviso da pressão do óleo acender, indicando baixa pressão do óleo, desligue o motor imediatamente. Verifique o nível de óleo e adicione óleo se necessário. Se houver uma boa quantidade de óleo e a luz ainda não ter desligado, tenha seu revendedor autorizado Suzuki ou um mecânico qualificado para inspecionar sua motocicleta.

Símbolo indicador de aviso da temperatura do refrigerador do motor

“”

Para mais detalhes, observe a seção de “Indicador da temperatura do refrigerador do motor.”

Símbolo indicador de aviso de mal funcionamento da carga da bateria

“”

Este símbolo indicador acende quando a performance está baixa, induzindo com que tenha sua bateria inspecionada ou recarregada.

INFORMAÇÃO: Consulte um revendedor Suzuki sobre o carregamento de sua bateria.

Luz indicadora do ABS “(ABS)”

- Este indicador normalmente acende quando o interruptor de ignição estiver no “ON” e desligar a motocicleta após ela exceder 10 km/h
- Se houver algum problema com o ABS, esta luz indicadora acende. O ABS não opera quando a luz indicadora de ABS esteve acesa

Aviso

O ABS não funciona se a luz indicadora do ABS estiver acesa. Aplicando excessivamente ou repentinamente o freio enquanto a luz indicadora do ABS estiver acesa pode fazer com que as rodas travem, o que pode causar uma perda de controle.

Tenha sua motocicleta inspecionada por um revendedor Suzuki instantaneamente.

Aviso

Pilotar a motocicleta com a luz indicadora do ABS acesa pode ser perigoso.

Se a luz indicadora do ABS piscar ou acender enquanto pilota, pare a motocicleta em um local seguro e gire o interruptor de ignição para a posição “OFF”. Aguarde alguns minutos, gire o interruptor para a posição “ON”, e verifique se a luz indicadora acende

- Se a luz indicadora desligar após iniciar a dirigir, o ABS está funcionando.
- Se não desligar após iniciar a pilotagem, o ABS não estiver funcionando. Você deve ter o sistema verificado por um revendedor Suzuki o mais cedo possível.

INFORMAÇÃO:

- Se a luz indicadora do ABS desligar após você começar a pilotar a motocicleta, mas sim antes de você começar a pilotar, verifique o funcionamento da luz indicadora do ABS girando o interruptor de ignição para “ON” e “OFF”
- A luz indicadora do ABS pode desligar se o motor é acelerado em alta velocidade antes de começar a pilotar.

Velocímetro

O velocímetro indica a velocidade da motocicleta em quilômetros por hora ou milhas por hora

INFORMAÇÃO:

- Alterando entre km/h e mph é feito selecionando a seção “Unidade” no menu da tela de multifunções.
- Selecione km/h ou mph como apropriado, para cumprir com as regulações do tráfego.
- Verifique a tela do velocímetro após trocar as unidades



Taquímetro

O taquímetro indica a velocidade do motor por meio das rotações por minuto (r/min)

<Zona vermelha>

A zona vermelha (1) indica o alcance da velocidade do motor em excesso da velocidade do motor permissível. Operar o motor na zona vermelha irá fazer com que a pilotagem não seja mais suave e pode afetar negativamente a vida do motor

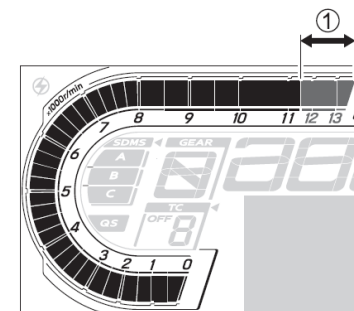

Indicador de temperatura do refrigerador do motor

Esta motocicleta é seqüiada com uma tela de cristal líquida (LCD) que vem com um indicador de temperatura do refrigerador (1), um símbolo indicador de temperatura do motor (2), uma luz indicadora de aviso da temperatura do óleo do moto (3), e um símbolo indicador de aviso da temperatura do refrigerador do motor.

As seguintes informações aparecem quando a temperatura do refrigerador do motor não está em 20°C ou mais e menos de 120°C.

Temperatura do refrigerador do motor está menor que 20°C

- Indicador de temperatura do refrigerador do motor (1) aparece no formato de “---”.

Temperatura do refrigerador do motor está em 120°C ou mais e menor de 125°C.

- Indicador da temperatura do refrigerador do motor (1) e o símbolo indicador de aviso da temperatura do refrigerador do motor (2) pisca.

- Luz indicadora de aviso da temperatura do refrigerador do motor (2) acende.

- Símbolo indicador de aviso da temperatura do refrigerador do motor (4) aparece.

Temperatura do refrigerador do motor está maior do que 125°C

-Indicador da temperatura do refrigerador do motor (1) pisca com a tela de HI

- Símbolo indicador de temperatura do refrigerador do motor (2) pisca.

- Luz indicadora de aviso da temperatura do refrigerador do motor acende (3)

Símbolo indicador de aviso da temperatura do refrigerador do motor (4) aparece

Se o indicador de temperatura do motor mostrar “HI” pare o motor e verifique o nível de refrigerador no reservatório após o motor ter esfriado.

INFORMAÇÃO

Pilotar a motocicleta enquanto estiver sobreaquecendo pode causar danos ao motor.

Se a luz indicadora de aviso da temperatura do refrigerador do motor acender, desligue o motor e permita-o que esfrie. Não dê partida no motor até a luz indicadora de aviso da temperatura do refrigerador do motor apagar.

Indicador da posição da marcha

O indicador de posição de marcha mostra a posição da marcha. Este indicador mostra “N” quando a transmissão está no neutro

INFORMAÇÃO: Quando a tela indica “CHEC” na área de tela de multifunções, o indicador de posição da marcha não indica um número, mas indica “-”.



Indicador de nível de combustível “ ”

O indicador do nível de combustível mostra a quantidade restante de gasolina no tanque.

- O indicador de nível de combustível mostra todos os 5 segmentos quando o tanque de gasolina estiver cheio.
- A marca (1) pisca quando o nível de combustível desce para baixo de 4.8 L
- A marca e o segmento piscam quando combustível desce para baixo de 1.9 L



Tanque de combustível	Aproximad. 1.9 L	Aproximad. 4.8 L	Cheio
Segmentos			
Marca			

INFORMAÇÃO

Utilizar toda a gasolina no tanque de combustível irá danificar o conversor catalítico.

Reabasteça o tanque antes de esgotar.

INFORMAÇÃO:

- O indicador de nível de combustível não irá indicar corretamente quando a motocicleta estiver posicionada no cavalete lateral. Gire o interruptor de ignição para o modo "ON" quando a motocicleta estiver de pé
- A tela do indicador de nível de combustível pode alterar quando pilotando a motocicleta em superfícies inclinadas. Sempre verifique o nível de combustível enquanto a motocicleta estiver reta.
- Se a marca de combustível pisca, encha o tanque de combustível imediatamente. Também, o último segmento do indicador do nível de combustível pisca quando o tanque estiver quase vazio.

Indicador de lembrete de manutenção "🔧"

Você pode ser lembrado quando o próximo serviço é, configurando a data ou a distância quando for alcançada, o indicador de lembrete de manutenção aparece.

Para mais detalhes, veja a seção "SERVIÇO".

INFORMAÇÃO: Consulte um revendedor Suzuki para as devidas configurações do indicador de lembrete de manutenção.

Tela de multifunções

A tela de multifunções sempre mostra a hora.

Modo rodoviário

No modo "Rodoviário", você pode selecionar os itens mostrados na parte superior e na inferior da tela para um dos seguintes itens.

Parte superior

- Medidor de consumo de combustível instantâneo
- Hodômetro/Hodômetro parcial

Parte inferior

- Hodômetro/Hodômetro parcial
- Hodômetro total A/ Medidor de consumo de combustível em média A
- Hodômetro total B/ Medidor de consumo de combustível em média B
- Voltímetro/ Brilho do instrumento do painel

INFORMAÇÃO: Quando o hodômetro/ hodômetro parcial é selecionado na parte superior da tela, o hodômetro/ hodômetro parcial não pode ser selecionado na parte inferior.

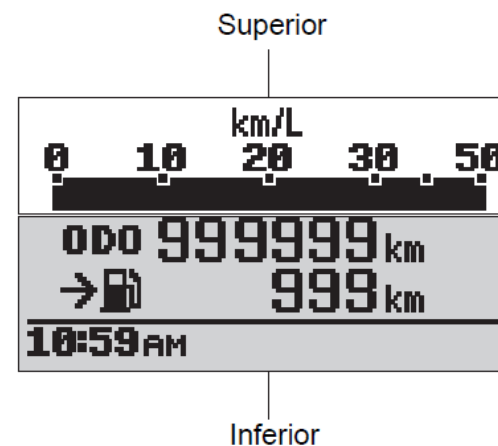

Aviso

Alterar a tela enquanto pilota pode ser perigoso. Remover a mão do guidão pode reduzir suas habilidades de controle com a motocicleta.

Nunca altere a tela enquanto pilota. Troque ou confirme as configurações quando a motocicleta estiver parada.

Relógio

O tempo é mostrado usando um sistema de 12—horas, AM/PM

10:59 AM

É ajustado selecionando "Data e tempo" no menu da tela de multifunções.

INFORMAÇÃO: Mesmo quando o interruptor de ignição é desligado algumas correntes de eletricidade podem fluir pelo instrumento do painel consumindo a bateria. Desconecte a bateria se você não irá pilotar a motocicleta por mais de 2 meses. Para mais detalhes, veja a seção de "Bateria".

Tela de diagnósticos

A tela de diagnósticos mostra a informação de falha atual. Se qualquer um dos seguintes é exibido, imediatamente contate um revendedor autorizado Suzuki para ter sua motocicleta inspecionada.

- (1) Falha de comunicação entre os controles



- (2) Falha detectada relacionada ao motor



- (3) Motocicleta caiu



- (4) Falha nos interruptores do guidão



INFORMAÇÃO: O motor não pode dar partida quando "CHEC" é exibido. Inspeção os itens abaixo. Se o "CHEC" for exibido e não desaparecer, tenha seu revendedor autorizado Suzuki para inspecionar sua motocicleta.

- Tem algum fusível estourado?
- Os conectores do medidor estão conectados?

Medidor de consumo de combustível instantâneo

O medidor de consumo de gasolina instantâneo mostra a consumo instantânea da gasolina enquanto a motocicleta é pilotada.



Consumação de gasolina não é mensurada enquanto a motocicleta está estacionada.

A distância indicada por km/L vai de 0 a 50, a distância indicada por L/100 km vai de 0 a 25, e a distância indicada por MPG US, IMP vai de 0 a 99.

INFORMAÇÃO: A exibição do hodômetro trava em 999999 quando a distância total excede 999999.

Medidor de distância pilotada (2)

O medidor de distância pilotada exibe a distância pilotada estimada baseada no combustível restante com um alcance de 1 a 999 km. O medidor de distância pilotada é recalculado quando reabastecer o combustível, mas a indicação pode não alterar quando uma pequena quantidade de combustível é adicionada.

O medidor de distância pilotada não será recalculado quando a motocicleta é posicionada no cavalete lateral. Verifique a distância pilotada estimada quando o cavalete lateral estiver retraído. Quando a bateria é desconectada, o medidor de distância pilotada será reiniciado. Quando isto acontecer, o medidor indicará " - - " até a motocicleta for pilotada por uma certa distância.

INFORMAÇÃO:

- A distância pilotada é em base de um valor estimado. A tela pode ser diferente da distância que realmente foi pilotada, então recomendamos que você reabasteça previamente.
- O medidor não usa os valores da consumação em média de combustível para calcular a distância pilotada e o resultado do cálculo pode não ser o mesmo indicado pelo medidor de consumação em média de combustível.

Hodômetro parcial/ Medidor de consumação em média do combustível

① TRIP 9999.9 km
② 99.9 km/L

Hodômetro parcial (1)

- Após reiniciar, a distância pilotada é mostrada em km ou milhas.
- Existem 2 modelos, MEDIDOR A e MEDIDOR B. O alcance da tela é de 0.0 – 9999.9. Quando 9999.9 é excedido, a tela retorna ao 0.0
- Para resetar um medidor ao zero, pressione e segure o botão de seleção (para baixo) por 2 segundos enquanto a tela indica o Hodômetro total A ou B, que você quiser reiniciar. Quando você reiniciar o hodômetro total A ou B, o medidor de consumação de combustível também será reiniciado.

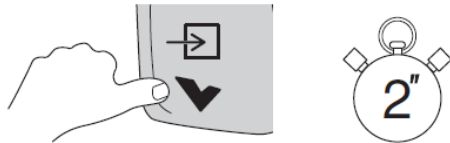

- Quando o medidor de consumação de combustível em média é reiniciado, a consumação em média do combustível como “- . -” até a distância selecionada for pilotada.

INFORMAÇÃO: Quando o hodômetro total exceder 9999.9 o hodômetro total irá retornar a 0.0 e iniciar a contagem novamente.

Medidor de consumação do combustível em média (2)

- Este medidor mostra a consumação de combustível pela distância pilotada para ambos a viagem A e a viagem B. Mostra nos seguintes alcances.
 - MPG US e IMP alcance de exibição: 0.1 – 99.9
 - Km/L alcance de exibição: 0.1 – 99.9
 - L/100 km alcance de exibição: 2.0 – 99.9
- Para reiniciar a consumação do combustível em média, reinicie o hodômetro total. Quando o hodômetro total é exibido em 0.0, a consumação de combustível em média é exibida com “- . -”

INFORMAÇÃO: A tela mostra os valores estimados, que podem não ser os verdadeiros valores.

Voltímetro/Brilho do instrumento de painel

① 16.0v
② [ícone de brilho]

Voltímetro (1)

O voltímetro mostra a voltagem da bateria dentro da faixa de 10.0 até 16.0V.

INFORMAÇÃO:

- O valor exibido pode diferir dos valores de outros instrumentos.
- Se a voltagem estiver sendo exibida em menos de 12.0V frequentemente, tenha sua motocicleta inspecionada por um revendedor Suzuki autorizado.

Brilho do instrumento de painel

Configure o medidor do brilho do instrumento do painel. Pressionando o interruptor de seleção (para cima) irá alterar o brilho do instrumento do painel em 6 passos. O indicador de brilho indica o brilho de “=” (mínimo) até “= ” (Máximo)

INFORMAÇÃO: Quando o interruptor de modo é pressionado enquanto ajusta o brilho do painel do instrumento, a tela altera para a seleção do modo de tração; portanto, o brilho do painel de instrumento não pode mais ser ajustado. Neste caso, pressione o interruptor de modo novamente para cancelar a seleção do modo de tração, e então o brilho do painel de instrumento pode ser ajustado

Configurações de cada item na tela de mal funcionamentos

(1) Tela

O conteúdo mostrado enquanto pilota é configurado usando o seguinte procedimento.

1. Da tela de "MENU", selecione o item "TELA" e pressione o interruptor de seleção (para baixo) por volta de 2 segundos. "TELA" começará a piscar e você será redirecionado a tela de configurações da "DISPLAY".

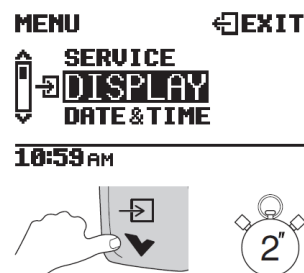

2. Nas configurações da "TELA", qualquer um dos 2 modos, "RODOVIA" e "TEMPO DE VOLTA" pode ser selecionado. Pressionando o interruptor de seleção (para baixo ou para cima), a flecha indica o movimento das seleções e o modo selecionado é sublinhado.

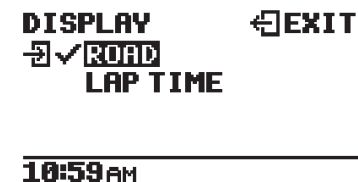

3. Para confirmar a seleção, pressione o interruptor de seleção (para baixo) por volta de 2 segundos. Quando confirmado, a marca de verificação "✓" se movimenta para o modo confirmado.

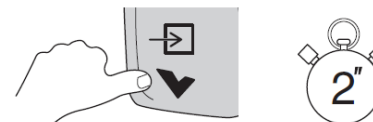

INFORMAÇÃO: Pressionando o interruptor de seleção (para cima) por volta de 2 segundos durante o modo de seleção nas configurações da "TELA", a seleção é completa e a tela retorna a sua exibição do "MENU".

Modo de TEMPO DE VOLTA

No modo de "TEMPO DE VOLTA", os números de voltar durante a pilotagem são medidos. O número de voltas pode ser medido até 99 vezes. Uma volta é indicada de 00:00.00 até 59:59.99.

Medidas do tempo da volta inicial

A medida do tempo de volta inicial tem Partida-manual e Partida-automática. Pressione o interruptor de seleção (para cima) para alterar entre a Partida-automática e a Partida-manual.

Partida-manual

Pressione o interruptor de contagem do tempo de volta no manete esquerdo para iniciar a medição

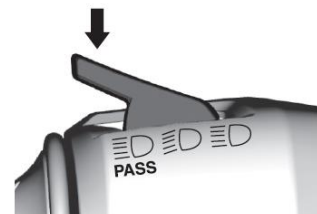

Quando a contagem inicia, "M INICIO" na tela muda para "VOLTA01"

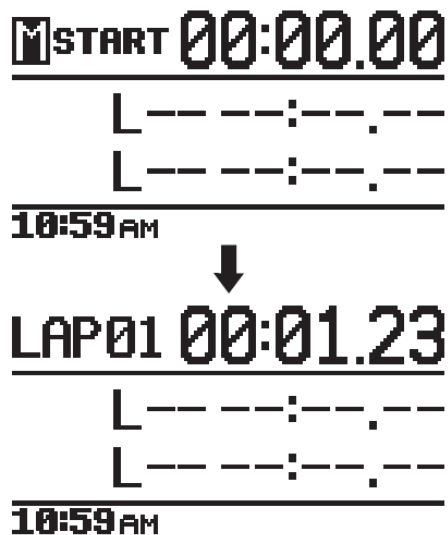

Partida-automática

Quando o sensor detecta que a velocidade da motocicleta estiver mais que 5km/h, a medição é iniciada.

Quando a contagem inicia, "A INÍCIO" na tela muda para "VOLTA01"

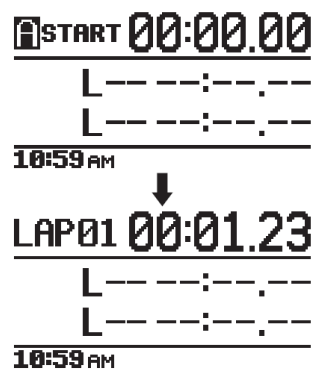

Confirmando o tempo de volta

1. Após a contagem iniciar, pressione o interruptor de contagem de voltas para confirmar o tempo de volta da VOLTA01.

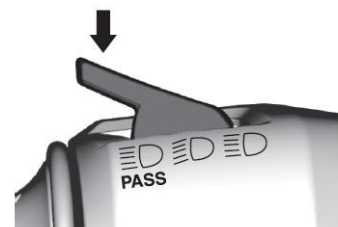

2. O número de voltas pisca e a volta é indicada por 5 segundos

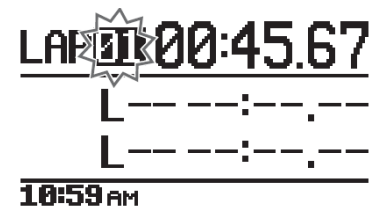

INFORMAÇÃO: Mesmo enquanto o número de volta estiver piscando, o tempo de volta é continuamente contado.

3. A VOLTA01 é indicada na segunda linha e a tela se move para a medição da próxima volta (VOLTA02). Tempos de voltas confirmados são indicados para cima de 2 voltas. A volta que mais demorou sempre é indicada na segunda linha da tela.

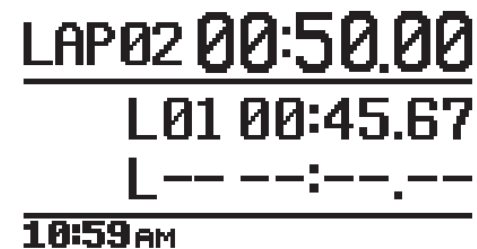

A tela pode ser alterada para indicar a "BL" ("Melhor volta" em inglês). Pressionando o interruptor de seleção (para baixo), a terceira linha da tela é alterada para "BL".

LAP03 00:59.99
L02 00:50.00
BL01 00:45.67
10:59 AM

Para a VOLTA03 em andamento, a diferença do melhor tempo pisca na segunda linha na tela, e aparece por volta de 5 segundos.

LAP03 00:59.99
+14.32
BL01 00:45.67
10:59 AM

Quando o melhor tempo é atualizado, "Melhor volta" pisca, e então aparece de novo por volta de 5 segundos.

LAP03 00:45.00
BEST LAP
BL01 00:45.67
10:59 AM

Para da medição do tempo de volta

Após o contador iniciar, pressione o interruptor de seleção (para cima) para parar o contador

LAP09 59:59.99
INFO
L08 59:59.99
L07 59:59.99
10:59 AM

INFORMAÇÃO: Para reiniciar a contagem, pressione o interruptor de seleção (para cima) novamente.

Verificando o tempo das voltas (INFO DAS VOLTAS)

Verifique o tempo das voltas gravadas.

Enquanto o contador estiver parado, pressione o interruptor de seleção (para baixo) por volta de 2 segundos, "INFO" começa a piscar e então a tela troca para o indicador de "LAP INFO"

LAP09 59:59.99
INFO
L08 59:59.99
L07 59:59.99
10:59 AM

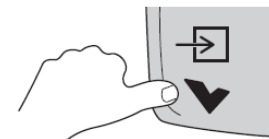

O tempo das voltas gravados e o melhor tempo são indicados. Pressione o interruptor de seleção (para baixo ou para cima) para verificar o tempo das voltas gravadas. A tela indica 3 voltas a cada tempo.

Quando 3 ou mais voltas são gravadas, marcas de flechas (▲▼▲▼) aparecem enquanto verificando o tempo das voltas. Marcas de flecha (▲▼) indica antes/depois as 3 voltas ou as próximas 3 voltas. Marcas de flechas (▲▼) fazem com que você consiga ver desde a primeira até a última volta.

LAP INFO	←BACK
▲	01 59:59.99
LAP TIME	02 59:59.99
▼	03 59:59.99
BEST LAP	99 59:59.99

10:59 AM

Para retornar à medição do tempo de volta, pressione o interruptor de seleção (para cima) por volta de 2 segundos. "BACK" começa a piscar e a tela retorna ao estado de parada de contagem.

Reiniciando tempos de volta

Para reiniciar todos os tempos de volta gravados, siga os seguintes passos.

1. Enquanto a contagem está parada, pressione o interruptor de seleção (para baixo) por volta de 2 segundos, "INFO" começa a piscar e a tela muda para o indicador de "LAP INFO"

LAP INFO 59:59.99
L08 59:59.99
L07 59:59.99
10:59 AM

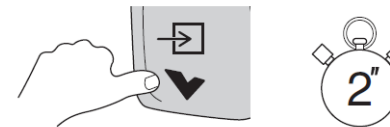

2. Pressionando o interruptor de seleção (para baixo) por volta de 2 segundos, "DELTE" aparecerá na tela.

```
LAP INFO      ←BACK
LAP TIME 01 59:59.99
          02 59:59.99
          03 59:59.99
BEST LAP 99 59:59.99
DELETE →YES NO
10:59 AM
```

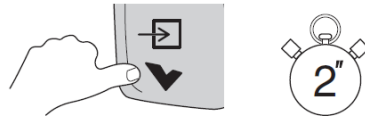

3. Selecione "YES" e pressione o interruptor de seleção (para baixo) por volta de 2 segundos, e então "YES" começa a piscar e todos os tempos das voltas são reiniciados, e a tela retorna ao estado que estava antes da contagem iniciar.

```
LAP INFO      ←BACK
LAP TIME 01 59:59.99
          02 59:59.99
          03 59:59.99
BEST LAP 99 59:59.99
DELETE →YES NO
10:59 AM
```

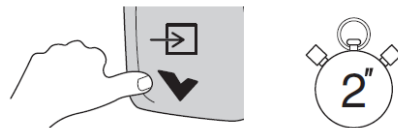

INFORMAÇÃO: Para cancelar o reiniciação do tempo das voltas, pressione o interruptor de seleção (para baixo) e selecione "NO".

Quando o tempo da volta LAP02 não existe

Após a contagem ser iniciada, pressione o interruptor de seleção (para cima) para parar a contagem.

Enquanto a contagem é parada, pressione o interruptor de seleção (para baixo) por volta de 2 segundos, e então "RESET" começará a piscar e o tempo da volta é reiniciado para 00:00.00.

INFORMAÇÃO: Após reiniciar o tempo das voltas, pressione o interruptor de seleção (para cima) por volta de 2 segundos para retomar ao "MENU".

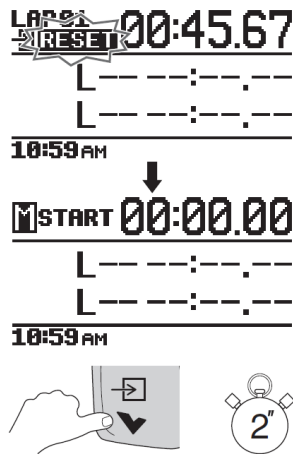

(2) Data e tempo

<Data/Ajuste do tempo>

Selecione a data e o tempo usando os seguintes procedimentos.

1. Do "MENU", selecione "DATE & TIME" e pressione o interruptor de seleção (para baixo) por volta de 2 segundos. "DATE & TIME" começará a piscar e então a tela irá trocar para a tela de configurações.

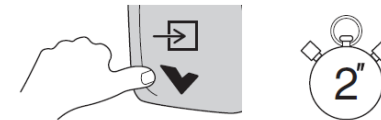

2. Pressione o interruptor de seleção (para cima ou para baixo) para selecionar o ano, mês, dia, horário ou minutos. O item selecionado será sublinhado.

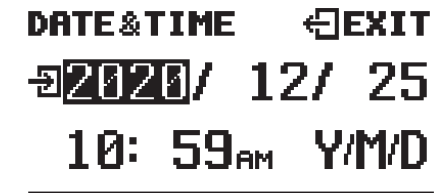

3. Pressione o interruptor de seleção (para baixo) por volta de 2 segundos para fazer com que as marcas de flecha (↖, ↘) apareçam acima e abaixo do indicador.

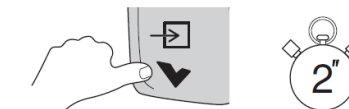

4. Pressione o interruptor de seleção (para cima ou para baixo) para selecionar o ano, mês, dia, hora e minutos.

<Configurações da hora>

A ordem do ano, mês, e dia podem ser selecionadas pelos 3 seguintes padrões.

- A/M/D (ano, mês e dia)
- M/D/A (Mês, dia e ano)
- D/M/A (Dia, mês e ano)

5. Pressione o interruptor de seleção (para baixo) por volta de 2 segundos. As macas de flecha (▲▼) acima e abaixo a indicação irá desaparecer e então as configurações serão confirmadas antes de retornar a tela de configuração.

INFORMAÇÃO:

- Quando o interruptor de seleção (para cima) é pressionado por volta de 2 segundos enquanto configurando, a etapa de configuração é terminada e a tela retorna para o "MENU".
- A configuração é também encerrada quando o interruptor de ignição é desligado enquanto configurando ou o interruptor não é operado por 10 segundos. Neste caso, a configuração é encerrada.
- O ano pode ser selecionado de 2020 até 2099
- Quando os terminais da bateria são desconectados e reconectados, a data e o tempo são reiniciados. Neste caso, configure-os novamente.

(3) Configurando o rpm

Quando a velocidade do motor selecionada é atingida, a luz indicadora do rpm do motor (PRINC.) e a (SUBST.) se acende ou pisca.

Para selecionar a velocidade do motor, siga os seguintes passos.

1. Do "MANU", selecione "RPM SET" e pressione o interruptor de seleção (para baixo) por volta de 2 segundos. "RPM SE" começa a piscar e a tela altera para tela de configurações



(GSX-S950)

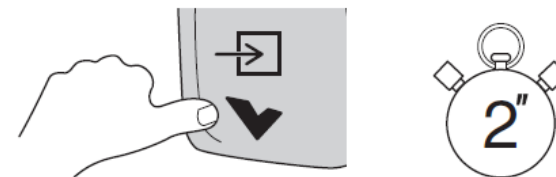

2. Pressionando o interruptor de seleção (para cima ou para baixo), a flecha indica o movimento das seleções e o item selecionado é sublinhado.

```

RPM SET      ←EXIT
  MODE      ↵←:O:→
  MAIN       10000 rPM
  SUB        1500 rPM
  BRIGHT     □□□□□□
  10:59 AM
  
```

INFORMAÇÃO: Quando "OFF" é selecionado nas configurações de "MODE", "MAIN", "SUB", e "BRIGHT" não podem ser selecionados. Neste caso, selecione LIGHT "O" ou BLINK "⚡" na configuração de "MODO". A tela de configuração tem os seguintes itens de 1 à 4.

1. MODE

Selecione a iluminação (LIGHT, BLINK, OFF) da luz indicadora principal do rpm do motor (branca) LED e substitutiva (verde, amarelo) LED

2. Principal

Selecione o tempo de iluminação do LED principal (branco).

3. Substituta

Selecione o tempo de iluminação do LED substituto (verde, amarelo).

4. Brilho

Selecione o brilho do LED principal (branco)

INFORMAÇÃO:

- Quando um terminal da bateria for desconectado, tenha certeza de configurar a luz indicadora do rpm do motor.
- Quando o interruptor de seleção (para cima) é pressionado por volta de 2 segundos enquanto configurando, a configuração é terminada e retorna ao "MENU". Neste caso, as configurações selecionadas na hora do encerramento serão adotadas.
- A configuração também é terminada quando o interruptor de ignição é desligado ou o interruptor não é operado por 10 segundos.

Configurações de MODE (Modo de iluminação)

Configure o modo de iluminação da luz indicadora do rpm do motor seguindo os seguintes procedimentos.

1. Enquanto "MODE" é selecionado, pressione o interruptor de seleção (para baixo) por volta de 2 segundos para ir para tela de configurações

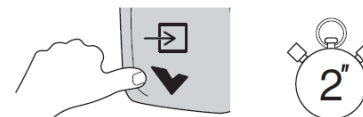

2. Pressione o interruptor de seleção (para cima ou para baixo) para selecionar o modo de iluminação (LIGHT, BLINK, OFF) da luz indicadora do rpm do motor. O indicador do rpm do motor "⚡" é interligado com a seleção o de LIGHT ou BLINK.

```

RPM SET      ←EXIT
  MODE      ↵←:O:→
  MAIN       10000 rPM
  SUB        1500 rPM
  BRIGHT     □□□□□□
  10:59 AM
  
```

3. Pressione o interruptor de seleção (para baixo) por volta de 2 segundos para confirmar a configuração e retornar a tela de configurações.

O padrão dos indicadores da luz indicadora do rpm do motor e do indicador do rpm do motor "⚡" são mostradas abaixo.

MODE	ILUMINAR "O"	PISCAR "⚡" Piscar	DESLIGA DA
LED PRINCIPAL	O	⚡ Piscar	-
LED SUBST.	O	O	-
Indicador do rpm do motor "⚡"	⚡	⚡	-

Configurações principais (Pré ajuste do led principal do rpm do motor)

Selecione o pré ajuste da luz indicadora do rpm do motor (PRINC.) utilizando os seguintes procedimentos.

1. Enquanto "MAIN" for selecionado, pressione o interruptor de seleção (para baixo) por volta de 2 segundos para se mover até a tela de configurações.

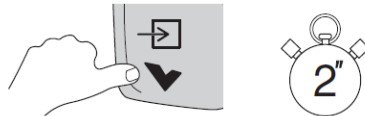

2. Pressione o interruptor de seleção (para cima ou para baixo) para pré ajustar o rpm. O alcance das configurações vai de 40000 rpm até 11500 rpm com aumentos de 250 rpm. O taquímetro indica o rpm pré ajustado.

```
RPM SET          EXIT
MODE             :O:
MAIN             <10000>
SUB              1500
BRIGHT          □□□□□
10:59AM
```

3. Pressione o interruptor de seleção (para baixo) por volta de 2 segundos para confirmar as configurações e retornar a tela de configurações.

Configurações substituto (Pré ajuste do led substituto do rpm do motor)

Selecione o pré ajuste da luz indicadora do rpm do motor (SUB.) utilizando os seguintes procedimentos.

1. Enquanto "SUB" for selecionado, pressione o interruptor de seleção (para baixo) por volta de 2 segundos para se mover até a tela de configurações.

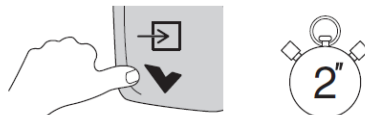

2. Pressione o interruptor de seleção (para cima ou para baixo) para selecionar o rpm pré ajustado.

O alcance do pré ajuste do rpm do LED SUB é como o seguinte:

250 rpm ↔ 500 rpm ↔ 1000 rpm ↔ 1500 rpm ↔ 2000 rpm
↔ 2500 ↔ 3000 rpm

```
RPM SET          EXIT
MODE             :O:
MAIN             10000
SUB             <1500>
BRIGHT          □□□□□
10:59AM
```

3. Pressione o interruptor de seleção (para baixo) por volta de 2 segundos para confirmar as configurações e retornar a tela de configurações.

Exemplo: quando o LED principal estiver pré ajustado em 10000 rpm.

Alcance do pré ajuste do LED SUBST.	LED SUBST.		LED PRINC. (Branco)
	(Verde)	(Amarelo)	
250	9500	9750	10000
500	9000	9500	10000
1000	8000	9000	10000
1500	7000	8500	10000
2000	6000	8000	10000
2500	5000	7500	10000
3000	4000	7000	10000

Exemplo: Quando a luz indicadora do rpm do motor (LED PRINCIPAL) é selecionada à 10000 rom, e o (LED SUBSTITUTO) é selecionado para 500 rpm.

Rpm do motor (r/min) e pré ajuste do rpm	LED SUBST.		LED principal (Branco)	
	(Verde)	(Amarelo)		
rpm do motor < 9000	–	–	–	
$9000 \leq \text{rpm do motor} < 9500$	○	–	–	
$9500 \leq \text{rpm do motor} < 10000$	○	○	–	
$10000 \leq \text{rpm do motor}$	○	○	○	 Piscar

Brilho (Luminosidade do LED principal do indicador do rpm do motor)
 Selecione o brilho da luz indicadora do rpm do motor (Principal)

1. Enquanto "BRIGHT" é selecionado, pressione o interruptor de seleção (para baixo) por volta de 2 segundos para ir para a tela de configurações

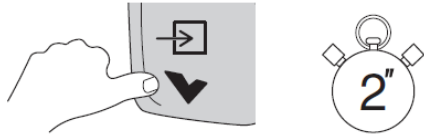

2. Pressione o interruptor de seleção (para baixo ou para cima) para configurar o brilho. O alcance de ajuste é em 6 passos do "□" (mais baixo) até o "▣▣▣▣▣" (mais alto).



3. Pressione o interruptor de seleção (para baixo) por volta de 2 segundos para confirmar a configuração e voltar a tela inicial.

(4) Configurando o QS (QUICK SHIFT) (GSX-S1000)

Selecione as configurações de modo para o "QS" para <OFF (desligado)> ou <ON (ligado)> utilizando os seguintes procedimentos. Uma vez que o "Quick shift" for selecionado, o acelerador e o manete de embreagem não são requeridos na operação de troca de marcha.

1. Para o "MENU", selecione "QS SET" e pressione o interruptor de seleção (para baixo) por volta de 2 segundos. O "QS SET" começará a piscar e se mover para a tela de configurações.

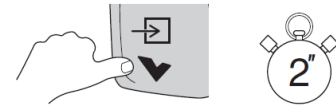

2. Pressione o interruptor de seleção (para cima ou para baixo) para selecionar o modo.

MODO <OFF>

O "QS" está indisponível.

- Pressione o interruptor de seleção (para cima) para selecionar o <OFF>.



MODO <ON>

O "Quick shift" está disponível.

- Pressione o interruptor de seleção (para baixo) para selecionar o <ON>.



Quando o <ON> é selecionado, o indicador do Quick Shift "QS" (1) acende.



(5) Unidade

Selecione as unidades de velocidade, distância, consumo e temperatura da água usando os seguintes procedimentos.

1. Do "MENU", selecione "UNIT" e pressione o interruptor de seleção (para baixo) por volta de 2 segundos. "UNIT" começará a piscar e irá se mover à tela de configurações.



(GSX-S950)

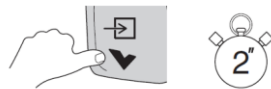

2. Pressione o interruptor de seleção (para cima ou para baixo) para selecionar as unidades a serem utilizadas. O item selecionado será sublinhado.

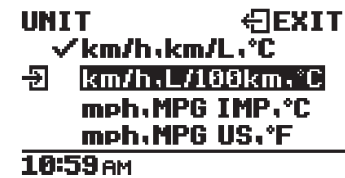

3. Pressione o interruptor de seleção (para baixo) por volta de 2 segundos. A marca de verificação "✓" movimentada de acordo com a unidade selecionada.

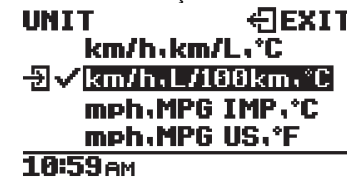

INFORMAÇÃO:

- No caso da medição em km (km/h) somente (km/h, km/L, °C), (km/h, L/100km, °C) podem ser selecionados.
- Quando o interruptor de seleção (para cima) é pressionado por volta de 2 segundos enquanto configurando, a configuração é encerrada e a tela retorna ao "MENU". Neste caso as configurações na hora do encerramento são adotadas.

(6) Manutenção

"SERVICE REMINDER" é uma função que avisa quando é sua próxima manutenção é, devido a um indicador de distância e um indicador de luminosidade.

Aviso

Continuar a pilotar a motocicleta sem realizar a devida manutenção pode afetar negativamente a motocicleta e pode causar uma batida

Use o lembrete de manutenção para lembrar você quando é o tempo de ter a manutenção realizada. Pergunte ao seu revendedor Suzuki para realizar a manutenção e reiniciar o lembrete de manutenção

INFORMAÇÃO: Consulte seu revendedor Suzuki para as configurações apropriadas para o lembrete de manutenção.

Para verificar a data e a distância que estão selecionadas, selecione "SERVICE" do "MENU" e pressione o interruptor de seleção (para baixo) por volta de 2 segundos. "SERVIÇO" começará a piscar e a você irá para a tela de configurações.

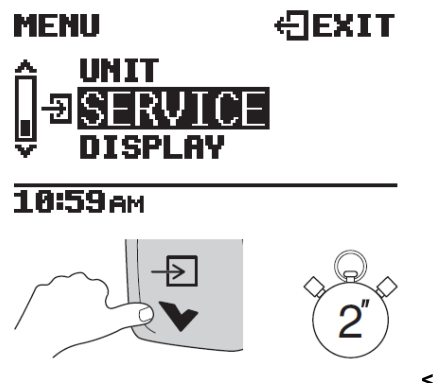

<Antes do lembrete de aviso aparecer>

- A data selecionada é indicada.
- A distância restante é indicada

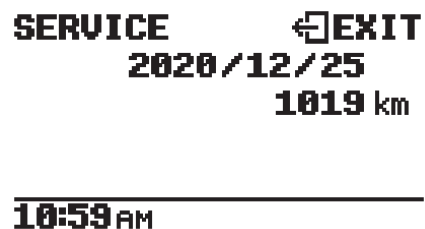

<Quando o indicador do lembrete de serviço acende>

- As marcas "I" e a "!" são indicadas quando a data selecionada ou a distância foi alcançada.
- Sem considerar qual dos dois alcançou primeiro, distância ou data, a distância é indicada com "-km" ou "-mile" e a data é indicada com a data selecionada.
- Quando o interruptor de ignição é ligado, você será notificado que o intervalo de manutenção foi atingido, por 3 segundos.

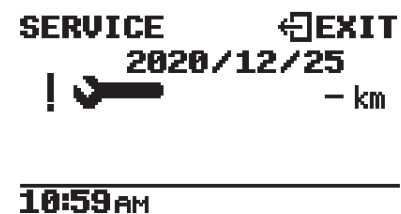

<Abrindo a tela de avisos avançados>

Quando 1 mês ou 1000 km restam antes da data ou distância selecionada, um aviso avançada do intervalo de manutenção (Data de inspeção, distância restante) é indicada por 3 segundos quando o interruptor de ignição é ligado.



<Abrindo a tela de alarme>

Se o indicador de lembrete de manutenção aparecer, uma tela de alarme é indicada por 3 segundos quando o interruptor de ignição é ligado.

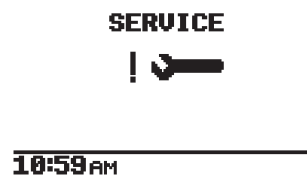

Configurações do sistema de assistência de direção

Seletor de modo de condução Suzuki

“SDMS” é um aparelho que permite que o motor possa escolher características de modos de direção A, B ou C para se adequar as preferências do motorista, com uma longa variedade de opções de modos de direção incluindo: alta velocidade e rodovias congestionadas.

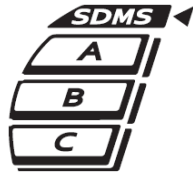

Características do modo de condução

Poder do motor

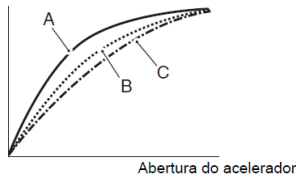

Modo-A

O modo A fornece uma resposta de acelerador brusca em todas as aberturas do acelerador para obter a potência máxima do motor.

Modo-B

O modo B proporciona uma resposta mais suave do acelerador do que o modo A até às aberturas do acelerador central.

Modo-C

O modo C fornece uma resposta mais suave do acelerador do que o modo B até às aberturas do acelerador alto.

Configurando os modos

Quando o interruptor de ignição estiver ligado, a motocicleta irá estar no modo de direção que foi selecionado da última vez que a ignição foi desligada. Siga o procedimento abaixo para operar o seletor de modo Suzuki.

1. Pressione e segure o interruptor de modo (1) por volta de 2 segundos para ir ao estado de seleção de modo

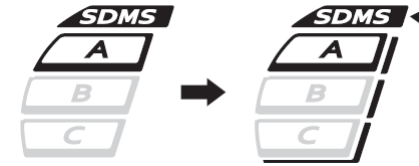

2. Feche completamente o punho do acelerador. Pressione o interruptor de seleção (2) (para cima ou para baixo) para selecionar um modo. Pressionando o interruptor de seleção (2) (para cima) o indicador muda de ordem para C > B > a. Pressionando o interruptor de seleção (2) (para baixo) o indicador muda a ordem para A > B > C.

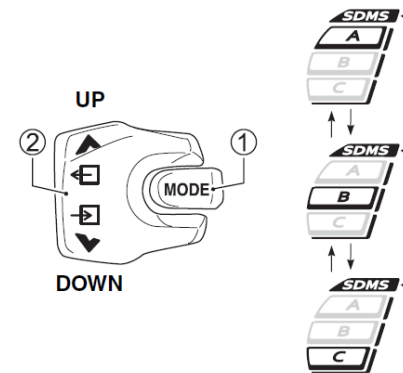

3. O indicador de seletor de modo de condução Suzuki. Quando o interruptor de modo (1) é pressionado, o estado de seleção de modo é cancelado.

Aviso

Operando o SDMS enquanto a motocicleta estiver sendo pilotada troca a velocidade motor e a saída, e pode afetar de maneira negativa a estabilidade da condução.

Opere o SDMS apenas enquanto a motocicleta estiver parada.

INFORMAÇÃO:

- Operar o seletor de modo de condução Suzuki enquanto dirige com o punho do acelerador aberto pode mudar a velocidade motor por conta da mudança das características de potência do motor.
- O indicador de modo de seleção de condução Suzuki pisca quando a operação de troca do modo de condução é falha.
- Quando o modo estiver para ser alterado, faça isto com o acelerador fechado. Quando o acelerador está aberto, é indisponível a troca do modo
- Se o modo não pode ser alterado, o indicador pisca quando o interruptor de seleção (2) (para cima ou para baixo) é pressionado.

Sistema de tração de controle

Quando o sistema de controle de tração sente a aceleração durante a rotação da roda traseira, controla automaticamente a saída da potência do motor para restaurar a potência de aderência do pneu traseiro. A luz indicadora do controle de tração "TC" pisca quando o sistema de controle de tração é controlado pela saída de potência do motor.

Aviso

Confiar muito no sistema de controle de tração pode ser perigoso.

O sistema de controle de tração provém controle para limitar a rotação da roda traseira em certas condições. O sistema não pode controlar a rotação da roda traseira resultantes de uma virada em alta velocidade, ângulo de inclinação excessivo, operação de freio ou efeito do freio-motor. Tenha certeza de operar a motocicleta em uma velocidade apropriada de acordo com suas habilidades de condução, clima e condições da rodovia.

Aviso

Quando utilizando pneus de outro tamanho sem ser especificado, o sistema de controle de tração será incapaz de controlar a potência do motor normalmente.

Quando reposicionando os pneus, tenha certeza de utilizar os pneus especificados.

INFORMAÇÃO:

- Quando o sistema de controle de tração estiver controlando a saída de potência do motor, o som do motor e do exaustor irá mudar.
- Quando os pneus traseiros e dianteiros não estiverem em contato total com a superfície da rodovia, como quando pilotando em uma rua com buracos, o sistema de controle de tração irá controlar a saída de potência do motor.
- Quando o sistema de controle de tração estiver controlando a saída de potência do motor, a velocidade do motor não irá aumentar mesmo se o punho do acelerador for operado para aumentar a potência do motor. Se isto acontecer, feche o acelerador completamente para restaurar as condições normais.

(GSX-S1000)

O sistema de controle de tração pode ser desligado ou pode ser configurado em até 5 configurações de sensibilidade (Modo 1 ao Modo 5)

O sistema de controle de tração regula a saída do motor para reduzir a derrapagem da roda. O nível de sensibilidade do menor modo é de 1 e a do maior modo é de 5.



Configurações do modo

1. Pressione o interruptor de modo (1) para ir até o estado de seleção de modo



2. Feche o punho do acelerador completamente. Pressione o interruptor de seleção (para cima ou para baixo) para selecionar um modo.

(GSX-S1000)

- Pressionando o interruptor de seleção (2) (para cima), o indicador troca do modo 5 para OFF.
- Pressionando o interruptor de seleção (2) (para baixo), o indicador troca do OFF para o modo 5

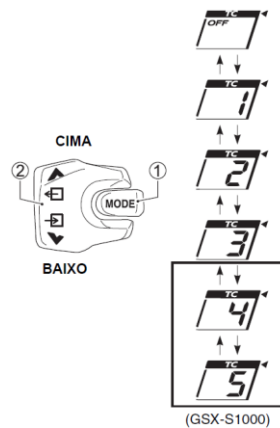

Aviso

Se concentrar nos medidores e nos interruptores enquanto pilota é perigoso.

Se você deve alterar o modo do sistema de controle de tração enquanto pilota, tenha certeza de prestar atenção suficiente para se manter seguro nas redondezas.

INFORMAÇÃO:

- *Tenha certeza de manter o acelerador totalmente fechado quando alterando o modo. Se a alteração do modo não for possível por conta do acelerador não estiver totalmente fechado, o modo selecionado no sistema de controle de tração irá piscar.*
- *Se o modo não puder ser alterado, o indicador pisca quando o interruptor de seleção (2) (para cima ou para baixo) é pressionado.*

Interruptor de ignição

Posições

Existem 4 posições para o interruptor de ignição; ON (1), OFF (2), LOCK (3) e P (4).

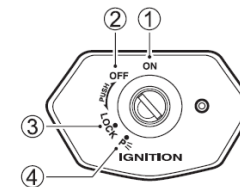
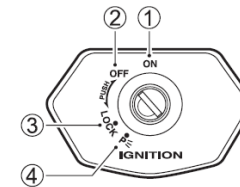

(Modelo com imobilizador equipado)

INFORMAÇÃO:

- O buraco da chave (1) pode ser coberto girando a tampa (2).

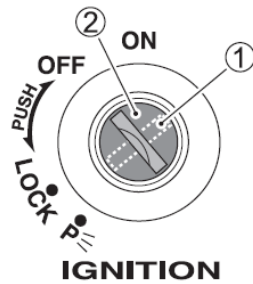

- Alinhe a posição do buraco da tampa com o buraco da chave quando inserindo a chave.



Aviso

Operar a chave enquanto a motocicleta está se movimentando pode resultar em uma batida.

Operar a chave somente após a parada da motocicleta.

Aviso

Quedas causadas pelo impacto ou deslize podem resultar em um mal funcionamento da motocicleta. Mal funcionamento na motocicleta podem resultar em incêndios, ou podem resultar em ferimentos de partes removíveis como a roda traseira.

Se a motocicleta cair, desligue o interruptor de ignição imediatamente e para todos os dispositivos. Cair pode causar danos em partes não visíveis, tenha sua motocicleta inspecionada por um revendedor Suzuki.

INFORMAÇÃO

Operar o interruptor de ignição enquanto pilota irá fazer com que seu motor pare de funcionar suavemente e pode afetar negativamente o motor e o conversor catalítico

Não opere o interruptor de ignição enquanto a motocicleta estiver sendo pilotada.

Desligado (Posição "OFF")

- O motor para
- As luzes desligam
- A chave pode ser removida

Ligado (Posição "ON")

- O motor pode ser iniciado e a motocicleta está disponível para ser pilotada.
- As seguintes luzes ligam: Farol dianteiro, Farol traseiro, Luz de posição e Luz da placa de licença.
- A chave não pode ser removida.

Trancado (Posição "LOCK")

- O guidão é travado
- As luzes não acendem
- A chave pode ser removida

Para prevenir furtos, trave o guidão quando sair da motocicleta. Nós recomendamos também usar uma trava para a corrente.

<Travando>

1. Gire o guidão totalmente para a esquerda.
2. Enquanto empurrando a chave para dentro, gire para OFF até LOCK.
3. Remova a chave

INFORMAÇÃO:

- *Mova o guidão para esquerda e para direita, e verifique se eles estão trancados com firmeza.*
- *Se o guidão estiver difícil de trancar, gire a chave enquanto movimentando-os levemente para a direita.*

Posição "P" (Estacionando)

Quando estacionando a motocicleta, tranque a direção e gire a chave para a posição "P". A chave agora pode ser removida e a luz de posição, luz da placa de licença e o farol traseiro irão permanecer acesos e a direção será trancada. Esta luz de posição é para uma visibilidade melhor ao estacionar sua motocicleta a noite.

Aviso

Girar a ignição para a posição "P" (estacionar) ou "LOCK" enquanto a motocicleta está em movimento é perigoso. Mover a motocicleta enquanto a direção estiver trancada é perigoso. Você pode perder seu balanço e cair, ou você pode derrubar a motocicleta.

Pare a motocicleta e posicione-a no cavalete lateral antes de trancar a direção. Nunca tente movimentar a motocicleta enquanto a direção estiver travada.

Imobilizador (se equipado)

Compara se a identificação da chave inserida é aquela que foi registrada no ECM da motocicleta, e determina se deve ou não ligar o motor.

Quando o interruptor de ignição (1) é ligado, o ECM (2) direciona o controle contido na chave (3) para transmitir a identificação (4). (Neste momento o número de vezes que o indicador indica o número o número de chaves registradas na motocicleta (6)) Em resposta, a chave manda a identificação (5), e se o ECM aparecer a identificação correta, o motor pode ser iniciado, e as luzes indicadora acenderam por 2 segundos (7).

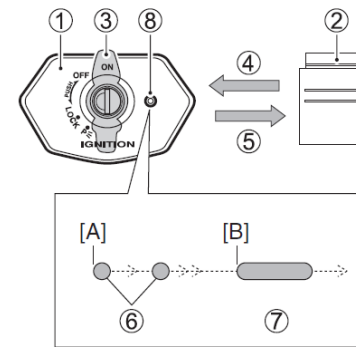

[A] Interruptor de ignição é ligado

[B] Moto pode ser iniciado

⑧ Indicador do imobilizador

INFORMAÇÃO:

- *Se o indicador continuar a piscar sem parar, então a chave é incorreta ou ocorreu um erro de transmissão. Desligue o interruptor de ignição, e refaça a operação.*
- *Inicialmente 2 chaves são registradas na motocicleta. 2 chaves adicionais podem ser registradas. O número de vezes que o indicador piscar indica quantas chaves estão registradas na motocicleta.*
- *Se ambas as chaves forem perdidas, 2 chaves reservas e o ECM devem ser trocados. Tenha certeza de guardar as chaves reservas em um local seguro.*
- *Quando inserindo a chave, levar uma chave reserva para esta motocicleta ou uma chave imobilizadora compatível de outra motocicleta trancada pela antena do imobilizador pode fazer com que o sistema do imobilizador pare de funcionar normalmente. Não atrele 2 ou mais chaves compatíveis ao imobilizador*
- *Itens de metal, itens magnéticos e itens que transmite sinais de rádio tem um efeito de deterioramento no transmissor do imobilizador. De acordo, não atrele o imobilizador a um porta-chaves ou coloque perto a chave.*

Interruptor do guidão

Interruptor dimmer

/Interruptor do pisca-pisca dianteiro

/Interruptor do contador de tempo de volta

Interruptor dimmer

Altera o farol o nível do feixe do farol dianteiro entre feixe-alto e feixe-baixo.

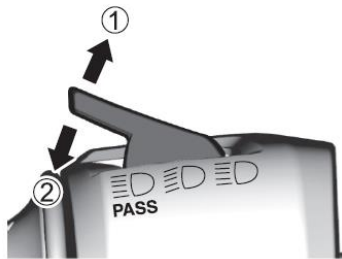

① Feixe-alto

② Lamejador / Contador de tempo de volta

Feixe-alto “ Empurre o interruptor para fora de você para alterar para o feixe-alto.

Feixe-baixo “ Puxe o interruptor contra você para alterar para feixe-baixo.

Interruptor do lamejador/ Interruptor de contagem do tempo da volta

Posição “ Esta posição tem 2 funções;

- Pressione o interruptor para piscar o farol dianteiro no modo feixe alto.
- Use o interruptor para medir o tempo de voltas. Refira-se a seção do instrumento do painel para mais detalhes.

INFORMAÇÃO

O calor do farol dianteiro pode derreter a lente ou danificar objetos.

Não deixe objetos em frente ao farol dianteiro ou ao farol traseiro, ou cubra o farol dianteiro e o traseiro com um pano.

INFORMAÇÃO

Se fita é aplicada no farol dianteiro, o local onde a fita foi aplicada pode derreter devido ao calor da luz.

Não aplique fita no farol dianteiro.

INFORMAÇÃO: Selecione o farol dianteiro para feixe-baixo se há veículos que se aproximam ou veículos que viajam à sua frente.

Interruptor de modo

O interruptor de modo opera de acordo com as seguintes instruções:

- Seletor de modo de direção Suzuki (SDMS)
- Operação do sistema de controle de tração

Interruptor da buzina “ Enquanto o interruptor é pressionado, a buzina faz barulho.

Interruptor da seta “ Use-a como um sinal quando estiver virando à esquerda ou à direita, ou quando trocando de faixa.

Virada à direita “ Selecione o interruptor para a direita para fazer a luz da seta piscar para a direita. Empurre o interruptor para dentro para cancelar a operação da seta.

Virada à esquerda “ Selecione o interruptor para a esquerda para fazer a seta piscar para a esquerda. Empurre o interruptor para dentro para cancelar a operação da seta.

Aviso

Deixar a seta ligada pode fazer com que outros entendam errado suas intenções de viagem da direção, e causar batidas.

O interruptor da seta não desliga automaticamente. Após o uso, tenha certeza de empurrar o interruptor para dentro para cancelar a operação da seta.

Interruptor da parada do motor/ interruptor de partida elétrica

Interruptor de parada do motor

Pare o motor imediatamente em situações emergenciais como uma queda. Posicione o interruptor de ignição na posição "OFF" (PARADO) para motor. Normalmente deixe na posição "OFF".

Posição "OFF"

Circuitos elétricos relacionados ao motor são conectados.

- O motor pode ser iniciado.

Posição "ON"

Circuitos elétricos relacionados ao motor não estão conectados.

- O motor para.
- O motor não pode ser iniciado.

INFORMAÇÃO

Alterar o interruptor de parada do motor de "OFF" para "ON" ou de "ON" para "OFF" para "ON" enquanto dirige pode danificar o motor ou o conversor catalítico (se equipado)

INFORMAÇÃO: Quando o interruptor de parada do motor é utilizado para o motor, tenha certeza de desligar o interruptor de ignição. Deixar o interruptor de ignição ligado pode fazer com que a bateria pare de funcionar.

Interruptor de partida elétrica "START"

Pressionar o interruptor de partida elétrica faz com que o iniciador do motor girar e iniciar o motor.

Para mais detalhes verifique a seção de "Partida do motor"

INFORMAÇÃO:

- O motor não pode parar quando o interruptor de parada do motor está na posição "OFF".
- A motocicleta é equipada com uma funcionalidade de partida fácil então quando você pressiona o interruptor de partida elétrico a partida do motor irá se manter por alguns segundos mesmo se você soltar o interruptor de partida. Após alguns segundos o motor inicia, e a partida do motor para.

Interruptor do pisca alerta "HORN"

O interruptor do pisca alerta é utilizado em situações de emergência, como quando um mal funcionamento estiver ocorrendo. Mover o interruptor para a direita irá piscar todas as setas.

INFORMAÇÃO: Não utilize o pisca alerta exceto em situações de emergência. Usá-lo quando o motor é parado pode fazer com que a bateria acabe.

Partida do motor

Procedimento de partida

Utilize os seguintes procedimentos para dar partida ao motor.

1. Tenha certeza que a transmissão está no neutro
2. Verifique se o interruptor de parada do motor está na posição "OFF"
3. Ligue o interruptor de ignição.
4. Verifique se a luz indicadora de mal funcionamento apagou.
5. Com o punho do acelerador fechado, pressione o interruptor de partida elétrica. Verifique a seção de "Sistema de partida fácil Suzuki" para mais informações.
6. Antes de pilotar, tenha certeza que o cavalete lateral está totalmente retraído. Veja a seção de "Cavalete lateral/Sistema de bloqueio interno da ignição" para mais informações.

INFORMAÇÃO: Esta motocicleta tem um sistema de bloqueio interno da ignição e um circuito de partida. O motor pode dar partida apenas se:

- A transmissão estiver no neutro
- A transmissão estiver na marcha, o cavalete lateral estiver totalmente retraído e a embreagem sendo apertada.

INFORMAÇÃO: Esta motocicleta apresenta sistema de partida fácil Suzuki, permitindo você de dar a partida no motor com uma simples empurrada no interruptor de partida elétrica. Para mais detalhes, verifique a seção de "Sistema de partida fácil Suzuki".

Quando estiver difícil de dar partida no motor:

Abra o acelerador por volta de 1/8 e então gire e pressione o interruptor de partida elétrica.

Aviso

O Gás do exaustor contém monóxido de carbono, é um gás perigoso com a difícil detecção por conta de ser incolor e inodoro. Respirar monóxido de carbono pode causar a morte ou graves ferimentos.

Nunca de partida no motor ou deixe-o ligado em um ambiente fechado ou quando tem pouca ou nenhuma ventilação.

INFORMAÇÃO

Girar continuamente o iniciador do motor por 5 segundos ou mais consome uma enorme quantidade de poder e pode fazer com que a bateria acabe.

Não empurre e segure o interruptor de partida elétrica por 5 segundos ou mais ou utilize o sistema de partida fácil Suzuki para girar o iniciador do motor continuamente.

INFORMAÇÃO

Após dar partida no motor, abrir o acelerador ou pilotar a motocicleta com a luz indicadora da pressão do óleo acesa, pode afetar negativamente o motor.

Tenha certeza de que a luz indicadora da pressão do óleo desligou antes de abrir o acelerador ou pilotar a motocicleta.

INFORMAÇÃO

Se você der partida no motor com o indicador da posição da marcha e o indicador do neutro provendo informações erradas, danos no motor podem ocorrer.

Antes de dar partida no motor, verifique se o indicador de posição de marcha e o indicador do neutro estão provendo as informações abaixo. Se eles não estiverem provendo as informações descritas abaixo, tenha sua motocicleta inspecionada por um revendedor Suzuki imediatamente.

- Quando o indicador de posição de marcha mostrar N, o indicador do neutro está ativo.
- Quando o indicador de posição de marcha mostra um dos (1, 2, 3, 4, 5, 6) o indicador do neutro desliga.

INFORMAÇÃO: Quando dando partida no motor, você deve apertar a embreagem se a marcha estiver em qualquer posição que não seja neutro.

INFORMAÇÃO: Quando a motocicleta cair, um sistema para o motor. A luz indicadora de aviso principal também se acende. Para reiniciar o motor, após endireitar a motocicleta, temporariamente desligue o interruptor de ignição, e então ligue novamente. Quando a luz indicadora de mal funcionamento for embora o motor pode ser iniciado novamente.

INFORMAÇÃO

Se você segurar o interruptor de partida elétrica para baixo enquanto o indicador de mal funcionamento estiver aceso, a bateria pode acabar.

Não segure o interruptor de partida elétrica para baixo enquanto o indicador de mal funcionamento estiver aceso.

Sistema de partida fácil Suzuki

Você pode dar partida no motor com uma simples empurrada no interruptor de partida elétrica. O iniciador do motor continua a girar mesmo após você tirar a mão do interruptor, e para alguns segundos após o motor dar partida.

- Se a posição da marcha estiver no neutro você pode dar -partida no motor sem apertar a embreagem.
- Se a posição da marcha estiver em qualquer coisa exceto neutro você deve apertar o manete de embreagem completamente para dar partida ao motor.

Em alguns casos o motor pode não dar partida devido a posição do cavalete lateral e da marcha. Para mais detalhes verifique "Cavalete lateral/ sistema de bloqueio interno da ignição"

INFORMAÇÃO: Dependendo da condição da bateria, o motor pode não iniciar facilmente pelo sistema de partida fácil Suzuki. Se o motor estiver com dificuldades em dar a partida, aperte o manete de embreagem completamente com a transmissão no neutro e então continue pressionando o interruptor de partida elétrica para iniciar o motor. Se o motor falhar ao iniciar, a bateria provavelmente irá descarregar. Neste caso, carregue ou troque a bateria

Devido aquecimento

Nas seguintes circunstâncias, permita tempo suficiente em modo de marcha lenta para aquecer antes de pilotar.

- Quando você não tiver usado sua motocicleta por um período extenso
- Em temperaturas extremamente baixas (-10°C ou menos) em regiões frias)

Em quaisquer outras circunstâncias, sem considerar o ambiente, comece a dirigir logo após dar partida no motor.

INFORMAÇÃO

Imediatamente após dar partida no motor, acelerar o motor, aceleração repentina, ou frear bruscamente pode causar um mal funcionamento do motor.

Deixe o motor ligado por um período de algumas dezenas de segundos ou até mesmo minutos para esquentá-lo antes de pilotar.

INFORMAÇÃO

Deixar o motor ligado por um longo período de tempo sem pilotar, para carregar a bateria, etc., pode fazer com que o motor sobreaqueça. O sobreaquecimento pode danificar partes do motor e fazer com que o tubo de escape altere sua coloração.

Pare o motor se você não tiver intenções de pilotar naquela hora.

Cavelete lateral/ Sistema de bloqueio interno da ignição

A motocicleta tem um sistema para prevenir que os pilotos se esqueçam de retrain o cavelete lateral e então pilotar com ele para baixo. O sistema opera da seguinte maneira.

<Quando o cavelete lateral estiver para baixo>

- O motor não pode ser iniciado quando a motocicleta estiver engatada. (a motocicleta pode ser iniciada se a motocicleta estiver no neutro)
- Posicionar a motocicleta na marcha enquanto o motor estiver ligado, desliga o motor.

<Quando o cavelete lateral estiver totalmente para cima>

Movimentar o cavelete lateral para baixo enquanto o motor estiver ligado e a motocicleta estiver engatada para parar o motor.

Aviso

Se você mover o cavelete lateral para baixo enquanto pilota a motocicleta, o motor irá parar, o que pode causar uma batida

Nunca mova o cavelete lateral para baixo enquanto pilota a motocicleta.

INFORMAÇÃO:

- Se o cavelete lateral não estiver completamente para cima o motor irá parar quando você trocar de marcha do neutro para qualquer outra.
- Lubrifique o cavelete lateral se ele não estiver operando suavemente.

Reabastecendo

Procedimento de reabastecimento

Use os seguintes procedimentos para reabastecer com gasolina.

1. Abra a cobertura da tampa do tanque de combustível.
2. Insira a chave e gire-a para a direita para destrancar.

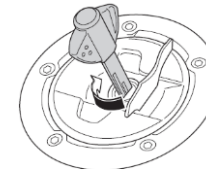

3. Abra a tampa.



4. Reabasteça com gasolina. Não encha acima do nível da borda inferior (1) da entrada. Encher acima do nível da borda inferior da entrada pode permitir que gasolina vaze.

Capacidade do tanque de combustível: 19.0 L

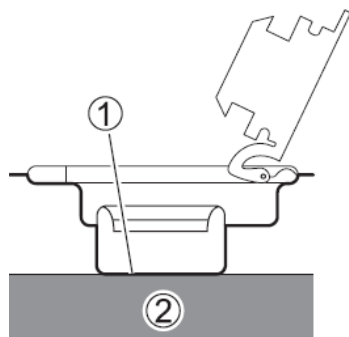

② Combustível

5. Puxe a tampa para baixo, e então gire a chave para a esquerda e remova. A chave não pode ser removida se a tampa não estiver trancada.

Aviso

Encher demais o tanque de combustível pode fazer com que a gasolina vaze da motocicleta. Gasolina é bem inflamável e o vazamento da gasolina pode causar um incêndio.

- Quando reabastecendo com gasolina, pare o motor e não leve chamas para as proximidades.
- Tenha certeza de reabastecer em espaço aberto
- Antes de abrir a tampa do tanque de combustível, Toque em uma parte de metal da motocicleta ou na bomba de gasolina para eliminar a eletricidade estática de seu corpo. Se você estiver estaticamente carregado a estática pode descarregar com uma faísca, fazendo com que a gasolina pegue fogo.
- Reabasteça com gasolina você mesmo, fora do alcance de outras pessoas
- Após reabastecer, feche a tampa do tanque de combustível firmemente até fazer um som de clique.
- Limpe qualquer gasolina derramada com um pano.

INFORMAÇÃO

Se o motor desenvolver algum problema como falta de aceleração ou potência insuficiente, A causa pode ser devido ao combustível que a motocicleta estiver utilizando.

Nestes casos, tente um posto de combustível diferente. Se a situação não muda mesmo com a alteração, consulte seu revendedor Suzuki.

INFORMAÇÃO

Gasolina derramada contendo álcool pode danificar as superfícies pintadas da sua motocicleta.

Seja cuidadoso para não derramar nenhum combustível quando enchendo o tanque de combustível. Limpe a gasolina derramada imediatamente.

Trocando a marcha

Descrição

Esta motocicleta tem uma transmissão de 6 velocidades, com o neutro localizado entre a 1ª e a 2ª marcha.

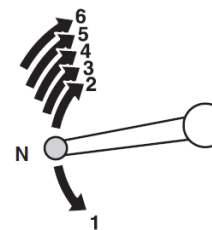

INFORMAÇÃO:

- Quando a transmissão estiver no neutro, a luz indicadora verde no painel de instrumento estará acesa. Todavia, mesmo com a luz iluminada, cautelosamente e de forma lenta solte o manete de embreagem para fazer com que tenha certeza que a transmissão está positivamente no neutro.
- Quando a seleção de modo <QUICK SHIFT> estiver <ON> a operação do manete de embreagem não é requerida na operação de troca de marcha após dar a partida no motor. Para mais informações detalhadas verifique a seção de "QUICK SHIFT"

Procedimento de troca de marcha

A transmissão é feita para permitir que o motor funcione suavemente em sua faixa de velocidade normal de operação. Quando pilotando, troque as marchas para combinar com a situação. Não deslize a embreagem para ajustar a velocidade de sua motocicleta fazendo isto causará danos à embreagem. Quando reduzindo a velocidade, trocar a marcha para baixo para combinar com a velocidade do motor.

1. Antes de dar partida, retraia o cavalete lateral.
 2. Aperte o manete de embreagem completamente e opere o manete de troca de marcha para tocar as marchas para a 1ª marcha e se movimentar suavemente.
 3. Troque as marchas de acordo com a velocidade da motocicleta.
- Retorne o punho do acelerador temporariamente e aperte o manete de embreagem completamente antes de trocar de marcha.
Opere o manete de troca de marcha levemente com os dedos, mova-o firmemente até sentir um barulho de clique.

Aviso

Abaixar a marcha quando a velocidade do motor estiver muito alta pode:

- Fazer com que a roda traseira derrape e perca tração devido ao elevado freio motor, resultando em uma batida; ou
- Forçar o motor a sobre acelerar em uma marcha pequena, resultando em danos ao motor.

Reduza a velocidade antes de descer a marcha

Aviso

Descer a marcha enquanto a motocicleta estiver inclinada em uma virada pode fazer com que a roda traseira derrape e uma perca de controle.

Reduza sua velocidade e desça antes de entrar em uma virada.

INFORMAÇÃO

Segure a motocicleta parada com o acelerador e operações do manete de embreagem em inclinações podem danificar a embreagem da motocicleta.

Utilizes os freios quando parando a motocicleta em inclinações

INFORMAÇÕES

Operação incorreta da troca de marcha ou pilotar com seu pé no manete de troca de marcha pode causar danos ao motor.

- Não performe a operação de troca de marcha com o manete de embreagem não apertado firmemente
- Não aplique força excessiva no manete de troca de marcha
- Não pilote com seu pé no manete de troca de marcha.

INFORMAÇÃO:

- Quando trocando de marcha mova o manete firmemente até você sentir o clique do manete.
- Não aumente a velocidade do motor excessivamente. Fazer isto irá afetar negativamente a vida do motor.
- Não pilote em velocidades excessivas.
- Se algo parecer estranho em sua motocicleta enquanto pilota, tenha seu revendedor Suzuki para verificar imediatamente sua motocicleta.
- Tome cuidado enquanto pilota para ter certeza de que a velocidade do motor não entre na zona vermelha.
- É fácil de entrar na zona vermelha quando acelerando o motor ou uma aceleração repentina na 1ª ou 2ª marcha, então um cuidado particular é requerido nestas situações.
- Se a velocidade do motor entrar na zona vermelha, feche o acelerador imediatamente para reduzir a velocidade do motor.
- Quando a posição da marcha muda para o neutro enquanto dirige, o limitador da velocidade do motor funciona para proteger o motor e os sistemas de potência, limitando a velocidade do motor.

O que é "QUICK SHIFT" (GSX-S1000)

O "QUICK SHIFT" é uma função que ajuda na operação de troca de marcha durante a pilotagem da motocicleta.

Uma vez que o "QUICK SHIFT" foi selecionado na tela do instrumento do painel, a operação de troca de marcha é disponível sem o uso do punho do acelerador ou o manete de embreagem durante a pilotagem.

Quando a motocicleta começa a se mover desde de o status de parada, ou é parado com a marcha engatada, é requerido para você usar o manete de embreagem para performar a operação de troca de marcha.

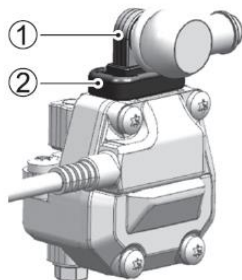

- 1 Sensor do nível de marcha
2 Homocinética

INFORMAÇÕES

Falha ao observar as seguintes regras de observações podem resultar em danos ao sensor de troca de marcha e componentes relacionados

- Não desmonte o sensor de troca de marcha ou a homocinética.
- Não utilize solventes orgânicos como produto de limpeza de peças ou gasolina no sensor de troca de marcha e componentes relacionados.
- Não exponha o sensor de troca de marcha e proximidades a áreas de limpeza de pressão alta.

INFORMAÇÕES

Quando qualquer parte relacionada ao mecanismo de troca de marcha são alterados ou modificados, o "Quick shift" pode não operar corretamente. Também, diferente da transmissão automática o "Quick shift" não realiza a operação de troca de marcha automaticamente. Operando o sistema em marchas lenta com um RPM muito alto pode colocar uma grande carga em unidades como a transmissão.

Perfome a operação de troca de marcha você mesmo de acordo com a velocidade do motor ou da motocicleta.

Procedimento de operação do "Quick shift" (GSX-S1000)

1. Selecione as configurações de modo do "QS SET" para o <ON> na tela do painel de instrumento. Para mais detalhes veja a seção de "QS SET" (GSX-S1000).
2. Aperte o manete de embreagem completamente para mudar a marcha para 1ª posição.

INFORMAÇÃO: Mesmo quando o "Quick shift" precisa ser selecionado, o procedimento da operação do manete de troca de marcha não é alterado a partir das configurações. Se a troca de marcha estiver para ser realizada independentemente das configurações do "QUICK SHIFT" mova o manete de troca de marcha seguramente até o fim da viagem.

3. Quando a operação de troca de marcha estiver para ser realizada após a motocicleta começar a se movimentar, não utilize o manete de embreagem, mas mova o manete de troca de marcha.

- Quando a operação de troca de marcha estiver para ser realizada, a motocicleta ajusta a velocidade do motor de acordo com a situação do tempo, então a operação do punho do acelerador não é requerida.
- O "QUICK SHIFT" é ativado quando a velocidade do motor excede 2000 r/min.
- Quando a operação de troca de marcha estiver para ser realizada, mova o manete de troca de marcha até sentir que está no final da viagem.
- Quando o indicador do "Quick shift" pisca, o "Quick shift" não está disponível.

INFORMAÇÃO: "O "QUICK SHIFT" pode não operar quando a temperatura do ambiente está baixa. Se isto acontecer, de partida no motor e permita que o motor esquente antes de tentar novamente. Se o "Quick shift" continuar não operando, contate seu revendedor Suzuki.

INFORMAÇÃO

Quando a operação de troca de marcha é realizada nos seguintes casos sem a utilização do manete de embreagem, o motor ou o sistema de direção pode ser danificado. Nos seguintes casos, use o manete de embreagem.

- O "Quick shift" foi selecionado no modo <<OFF>.
- A velocidade do motor está em 2000 r/min ou menos

INFORMAÇÃO: Durante a pilotagem, o indicador do “Quick shift” pisca quando a operação de troca de marcha é performada com a velocidade do motor em 2000 r/min ou menos.

4. Quando a motocicleta é parada, pare-a com o manete de embreagem apertado.

INFORMAÇÃO:

- Mesmo quando a operação de troca de marcha é performada continuamente utilizando o “Quick shift” a operação de troca de marcha deve ser feita corretamente passo por passo.
- Quando a operação de troca de marcha é performada sem o uso do manete de embreagem e com um ângulo de abertura da aceleração constante, a operação do “Quick shift” pode ser performada suavemente.

Problemas que requerem manutenção do revendedor

Contate seu revendedor Suzuki sempre que qualquer dos seguintes problemas ocorram.

- “Quick shift” não opera quando o motor está quente.
- Manete do sensor de troca de marcha grudando
- Homocinética do sensor de níveis da troca de marcha está rasgado.

Manete de freio

Descrição

O freio dianteiro é aplicado apertando o manete de freio contra o punho do acelerador.

Esta motocicleta é equipada com um sistema de disco de freio e pressão excessiva não é necessária para diminuir a velocidade propriamente. A luz de freio irá acender quando o manete for apertado para dentro. O espaço entre o manete de freio e o punho pode ser ajustado em 5 configurações.

Ajuste

1. Empurre o manete de freio para frente e rotacione o ajustador (1) para a posição desejada.
2. Alinhe os números no ajustador com a “marca de alinhamento” (2).

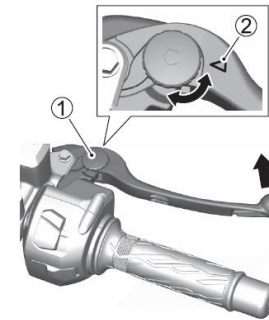

(GSX-S1000)

INFORMAÇÃO:

- Ajuste alinhando as protuberâncias no manete com o recuo no ajustador.
- O ajustador é posicionado na 3ª posição da fábrica.

Aviso

Ajustado a posição do manete de freio enquanto pilota pode causar uma batida.

Ajuste o manete de freio apenas quando parado.

Pedal do freio traseiro

Descrição

Pisar no pedal de freio traseiro (1) aplica o freio traseiro. A luz de freio acende ao mesmo tempo

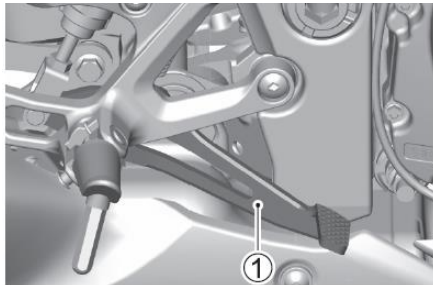

Assento

Assento dianteiro

Remoção

1. Remova o assento traseiro
2. Remova o parafuso (1).

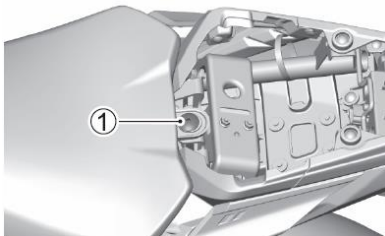

3. Levante a parte final traseira do assento e deslize-a para trás.

Instalação

Deslize os ganchos do assento nas travas do gancho do assento e aperte o parafuso seguramente.

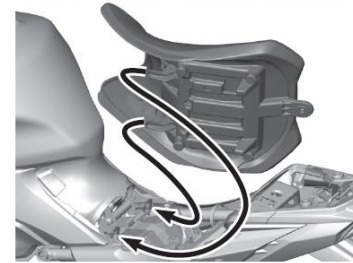

Aviso

Falha ao instalar o assento devidamente pode permitir que o assento se mova e causar uma perda de controle do motorista.

Fixe o assento seguramente em sua devida posição

Assento traseiro e trava do assento

Remoção

1. Para remover o assento traseiro, insira a chave de ignição na tranca do assento e gire no sentido horário.
2. Levante a parte da frente do assento e deslize para frente

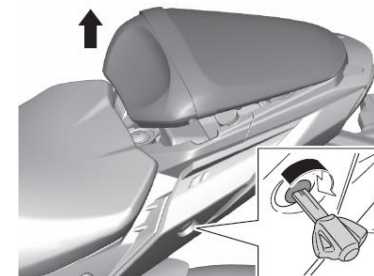

Instalação

1. Deslize os ganchos do assento nos retentores dos ganchos do assento.
2. Empurre para baixo firmemente até o assento fixar na posição trancada.

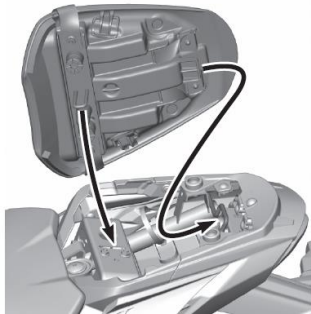

INFORMAÇÃO:

- Levante o assento gentilmente e verifique se está trancado.
- Cuidado é requerido, pois se o assento estiver trancado com a chave posicionada embaixo dele você será incapaz de recuperar a chave.

Aviso

Se o assento não estiver anexado corretamente ele pode se mover, interferindo na pilotagem.

Tranque o assento firmemente na posição correta.

Carenagem do assento simples

Como instalar

1. Remova o assento traseiro.
2. Deslize os ganchos nos retentores de gancho do assento.
3. Empurre para baixo firmemente até a carenagem fixar na devida posição.

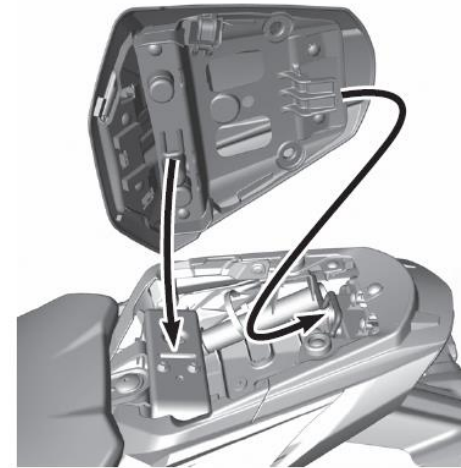

INFORMAÇÃO:

- Verifique se a carenagem está trancada
- Cuidado é necessário, pois se a carenagem estiver trancada com a chave posicionada embaixo dela, você será incapaz de recuperar a chave.

Porta-capacetes

Existe um porta-capacete embaixo do assento traseiro. Para utilizá-los, remova o assento, prenda seu capacete ao porta-capacetes e coloque o assento novamente.

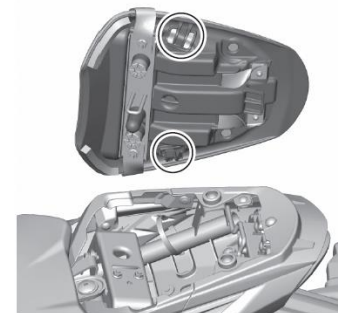

Aviso

Pilotar com um capacete anexado ao porta-capacetes pode interferir no controle do piloto.

Nunca carregue um capacete fixado ao porta-capacete. Fixe o capacete seguramente em cima do assento se você deve carregá-lo.

Faixas do bagageiro

As faixas do bagageiro são guardadas embaixo do assento traseiro. Extraia as faixas dos ganchos e reinstale o assento com as faixas para fora. Gancho nas alças para fixar a bagagem no assento.

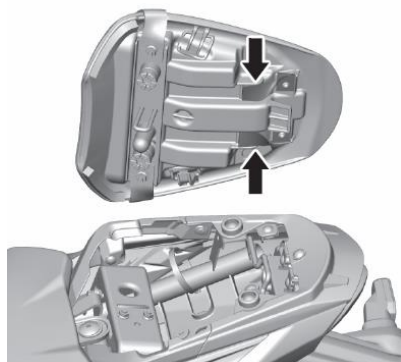

Porta-documentos

Um porta-documentos -e disponível quando o assento traseiro é removido. Posicione o manual do proprietário (1) em uma bolsa plástica e guarde aqui

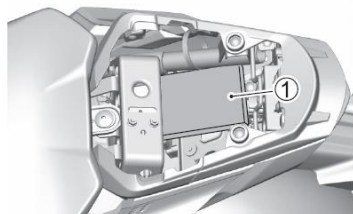

Cavelete lateral

O cavelete lateral é utilizado quando estacionando a motocicleta. A motocicleta é equipada com um cavelete lateral.

Para posicionar a motocicleta no cavelete lateral, posicione seu pé direito no final do cavelete lateral e empurre para baixo firmemente até os pivôs do apoio estiverem completamente através de seu arco e vem a descansar contra sua parada.

Para mais detalhes verifique a seção de cavelete lateral/ sistema de bloqueio interno de ignição.

Aviso

Pilotar com o cavelete lateral retraído incompletamente pode resultar em uma batida quando você virar à esquerda.

Verifique a operação do cavelete lateral/ sistema de bloqueio interno da ignição antes de pilotar. Sempre retraia o cavelete lateral completamente antes de dar partida.

INFORMAÇÃO: Quando estacionando a motocicleta, escolha uma superfície que é o mais dura e plana o possível. Se você não pode evitar estacionar em uma descida, e posicione-a na 1ª marcha para fixar as rodas no local.

Ajuste da suspensão

Descrição

As configurações padrões para ambas suspensões (GSX-S1000) traseiras e dianteiras são selecionados para combinar com várias condições de direção como de baixa velocidade ou alta e pouco peso ou muito peso na motocicleta. As configurações da suspensão podem ser ajustadas e afinada de acordo com a sua preferência.

INFORMAÇÃO

Girar os ajustadores a força pode danificar a suspensão

Não gire os ajustadores além de seus limites naturais.

Suspensão dianteira (GSX-S1000)

Aviso

Ajuste de suspensão desigual pode causar uma direção ruim e instabilidade.

Ajuste os garfos direitos e esquerdos igualmente.

INFORMAÇÃO

Quando um garfo dianteiro empoeirado é ajustado, vazamento de óleo pode ocorrer devido à aderência do ajustador ou danos no selo.

Antes do ajuste, limpe a sujeira completamente do garfo dianteiro.

Ajuste da pré carga da mola

Para ajustar a pré carga da mola, gire o ajustador (1) no sentido horário ou anti-horário

- Girar o ajustador no sentido horário irá aumentar a pré carga da mola.
- Girar o ajustador no sentido anti-horário irá diminuir a pré carga da mola.

INFORMAÇÃO: Ajuste ambos os ajustadores direitos e esquerdos na mesma posição.

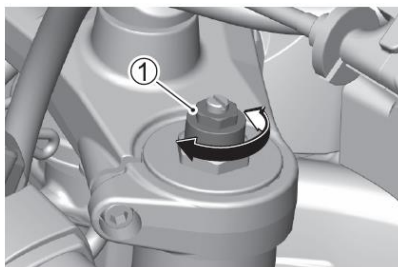

Existem 5 linhas ranhuradas na lateral do ajustador para referência. Posição 0.5 fornece o mínimo de pré carga da mola e a posição 5.5 fornece o máximo de pré carga. Esta motocicleta é entregue da fábrica com seu ajustador selecionado na posição 2.5.

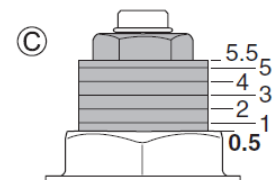
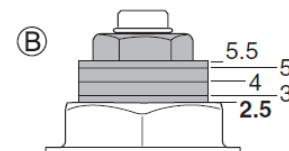
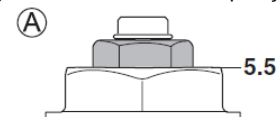

Ⓐ Posição 5.5

Ⓑ Posição 2.5

Ⓒ Posição 0.5

Ajuste da força do amortecimento

A força de ressalto e compressão do amortecimento podem ser individualmente ajustadas girando os respectivos ajustadores.

Os ajustadores da força de ressalto do amortecimento (2) são localizados em cima da suspensão dianteira. Os ajustadores de força de compressão do amortecimento (3) são localizados na parte de baixo da suspensão dianteira.

Para ajustar a força de amortecimento, selecione o ajustador para as configurações padrões e então ajuste o ajustador para a posição desejada

INFORMAÇÃO:

- Não desprenda a base do ajustador (4), ou o óleo do garfo dianteiro irá gotejar por dentro da base do ajustador.
- Ajuste ambos o direito e o esquerdo na mesma posição.

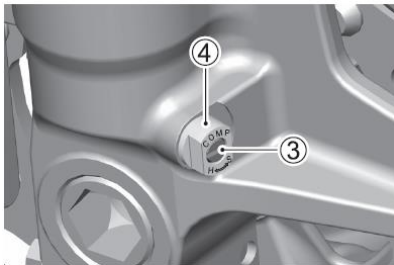
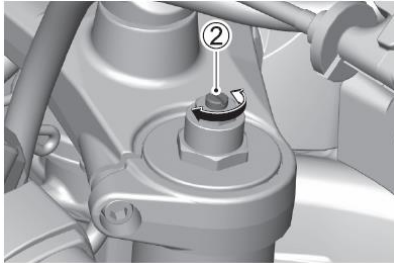

<Configurações padrões da força de ressalto do amortecimento>

Para selecionar o ajustador da força de ressalto do amortecimento para a posição padrão, gire o ajustador no sentido horário até ele parar e então gire no sentido anti-horário até escutar 8 cliques.

- Gire o ajustador no sentido horário da posição inicial para enrijecer a força de amortecimento
- Gire o ajustador no sentido anti-horário da posição inicial para suavizar a força de amortecimento

A força de ressalto do amortecedor pode ser ajustada por no máximo 11 cliques, da configuração mais firme até a mais suave.

A força de amortecimento deve ser ajustada gradualmente, 1 clique de cada vez, para afinar a suspensão.

<Configurações padrão da força de compressão do amortecedor>

Para configurar o ajustador da força de compressão do amortecedor para o padrão, gire o ajustador no sentido horário até ele parar e então gire-o no sentido anti-horário 2 vezes.



- Gire o ajustador no sentido horário da posição padrão para enrijecer a força do amortecimento.
- Gire o ajustador no sentido anti-horário da posição padrão para suavizar a força de amortecimento.

A força de compressão do amortecedor pode ser ajustada em no máximo 3 voltas, da configuração mais enrijecida para a mais suave.

A força do amortecedor deve ser ajustada gradualmente, girando 1/8 de cada vez, para afinar a suspensão.

Suspensão traseira

Aviso



**Esta unidade contém gás nitrogênio de alta pressão.
Errar a operação pode causar uma explosão**

- **Mantenha fora do alcance de fogo e calor.**
- **Leia o manual do proprietário para mais informações.**

INFORMAÇÃO: Peça ao seu revendedor Suzuki para descartar sua unidade de suspensão traseira.

INFORMAÇÃO

Forçar o ajustador a girar pode danificar a suspensão

Não rotacione o ajustador além de seu limite.

INFORMAÇÃO

Ajustar o amortecedor traseiro enquanto estiver empoeirado pode fazer com que areia entre no ajustador, ou faça com que o vazamento de óleo danifique a selagem de óleo.

Lave antes de ajustar para remover areia e qualquer outra sujeira suficientemente.

Ajuste da pré carga da mola

A pré carga da mola da suspensão traseira é ajustável para compensar para o piloto, bagagem, estilo de condução e condições da rodovia. Para ajustar a pré carga da mola da suspensão traseira, gire o ajustador (1). A pré carga mola é ajustável em 7 posições.

Para alterar as configurações da pré carga da mola, posicione a motocicleta no cavalete lateral. Torça o anel de tensão da mola para a posição desejada com o ajustador providos na caixa de ferramentas. A posição 1 provem a tensão da mola mais suave e a posição 7 a mais enrijecida.

Esta motocicleta é entregue da fábrica com seu ajustador selecionado na posição 3.

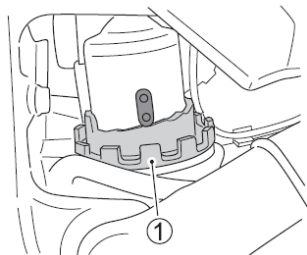

Ajuste da força de amortecimento

O ajustador força de ressaltos do amortecimento (2) é localizada na parte de baixo da unidade de suspensão traseira. Para ajustar a força de amortecimento, selecione o ajustador para as configurações padrões e então ajuste até a posição desejada.

Para selecionar o ajustador de força de ressaltos do amortecedor para a posição padrão, gire o ajustador no sentido horário até ele parar e então anti-horário 1 vez.

- Gire o ajustador no sentido horário da posição inicial para enrijecer a força do amortecedor
- Gire o ajustador no sentido anti-horário da posição inicial para suavizar a força do amortecimento.

O alcance do ajuste da força de amortecimento é em torno de 1.8 giros, da configuração mais enrijecida até a mais suave.

A força de amortecimento deve ser ajustada gradualmente, 1/8 giros de cada vez, para afinar a suspensão

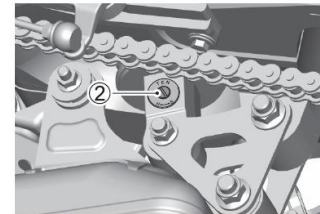

Inspeção e manutenção

Descrição

Inspeção e manutenção regular são essenciais para a segurança ao pilotar sua motocicleta, e para assegurar que dure um longo período de tempo. As seguintes tarefas de inspeções de manutenção são normalmente feitas com frequência. Faça as inspeções periódicas mesmo quando você não usar sua motocicleta por um período estendido. Inspeção sua motocicleta cuidadosamente quando começar a usá-la novamente depois de um longo período sem o uso. Siga as diretrizes no quadro. Os intervalos entre serviços periódicos em quilômetros e meses são mostrados. No final de cada intervalo, tenha certeza de realizar a lista de manutenção.

Aviso

Manutenção imprópria ou falha ao realizar a manutenção recomendada pode causar uma batida.

Mantenha sua motocicleta Suzuki em boas condições. Pergunte ao seu revendedor Suzuki ou um mecânico qualificado para realizar a manutenção nos itens com asterisco (*). Você deve realizar a manutenção dos itens não marcados referindo-se as instruções nesta seção, se você tiver alguma experiência em mecânica. Se você não tem certeza de como fazer qualquer uma destas manutenções, peça ao seu revendedor Suzuki para fazer a manutenção

Aviso

Inspeccionar o veículo com o motor ligado é perigoso, por conta de suas mãos ou roupas pode entrar em contato com o motor em movimento causando sérios ferimentos. Desligue o motor quando for inspecionar qualquer coisa tirando os faróis, interruptor de parada do motor e o acelerador.

Aviso

O gás do exaustor contém monóxido de carbono, que é um gás perigoso e de difícil detecção por conta de ser inodoro e incolor. Respirar monóxido de carbono pode causar morte ou ferimentos graves. Nunca inicie o motor em um local fechado onde há pouca ou nenhuma ventilação.

Aviso

Para inspeções enquanto pilota, mantenha atenção suficiente na situação dos arredores do tráfego. Reduza a velocidade para menor que o normal, e realize a inspeção onde tem um tráfego reduzido.

Aviso

Realizar manutenções além de sua competência sem o conhecimento de um especialista pode causar batidas ou desligamentos totais.

Para sua segurança, realize manutenções que estejam na sua área de conhecimento e competência. Consulte um revendedor Suzuki independente da dificuldade.

Aviso

Por conta da presença de gasolina e outros óleos inflamáveis, tem um risco de fogo se houver alguma fonte de ignição nas proximidades enquanto realizando a manutenção.

Não fume ou leve uma chama para perto da motocicleta quando realizando a manutenção.

CUIDADO

O cano de exaustão ou o silenciador e o motor ficam quentes quando o motor está ligado. Tocá-los antes de esfriar pode causar queimaduras.

Quando realizando a manutenção perto do tubo de escape, silenciador ou motor, espere até eles esfriarem o suficiente para poder tocá-los antes de iniciar a manutenção.

INFORMAÇÃO

Realizar a manutenção com sua motocicleta em uma localização instável pode resultar na motocicleta cair durante o processo.

Realize a manutenção em uma localização com uma superfície plana e sólida.

INFORMAÇÃO

Fazer serviço nas partes elétricas com o interruptor de ignição ligado pode danificar as partes elétricas quando o circuito elétrico é cortado.

Desligue o interruptor de ignição antes de executar a manutenção elétrica para evitar um curto-circuito.

INFORMAÇÃO

Um reposicionamento das partes mal executado pode fazer com que sua motocicleta danifique mais rapidamente e encurte a vida útil de sua motocicleta. Quando reposicionando partes do seu veículo, utilize apenas partes que são genuínas da Suzuki.

INFORMAÇÕES:

- *O quadro de manutenção especifica o requerimento mínimo para a manutenção. Se você utilizar sua motocicleta sob condições severas, performe a manutenção com mais frequência do que mostrado no quadro. Se você tiver qualquer dúvida sobre os intervalos de manutenção, consulte um revendedor Suzuki ou um mecânico qualificado.*
- *Recicle ou descarte devidamente o óleo usado.*

Quadro de manutenção

Intervalo: Este intervalo deve ser julgado por número de meses ou leitura do hodômetro, o que vier primeiro.

Item	Intervalo	meses	2	12	24	36	48
		km	1000	6000	12000	18000	24000
		milhas	600	3750	7500	11250	15000
Elemento do filtro de ar			–	I	I	R	I
*Parafusos do cano de escape e parafuso do silenciador			T	–	T	–	T
* Válvula de controle do exaustor			I	–	I	–	I
*Limpeza da válvula			–	–	–	–	I
* Velas de ignição			–	I	R	I	R
Mangueira de combustível (☞ 3-48)			–	I	I	I	I
			*Troque a cada 4 anos				
*Sistema de controle evaporativo de emissões (se equipado)			–	–	I	–	I
*Óleo do motor			R	R	R	R	R
Filtro de óleo do motor			R	–	–	R	–
* Sistema PAIR			–	–	I	–	I
*Limpeza do corpo do acelerador			–	–	I	–	I
*Sincronização da válvula do acelerador			–	–	I	–	I
* Refrigerador do motor	“SUZUKI SUPER LONG LIFE COOLANT” (Blue)		Troque a cada 4 anos ou 48000 km				
	“SUZUKI LONG LIFE COOLANT” (Green) or an engine coolant other than “SUZUKI SUPER LONG LIFE COOLANT” (Blue)		–	–	R	–	R
Mangueira do radiador			–	I	I	I	I

Item	Intervalo	meses	2	12	24	36	48
		km	1000	6000	12000	18000	24000
		milhas	600	3750	7500	11250	15000
Folga do cabo da embreagem		-					
Corrente de transmissão							
		Limpe e lubrifique a cada 1000 km					
*Freios							
Mangueira de freio		-					
		* Troque a cada 4 anos					
Fluido do freio		-					
		* Troque a cada 2 anos					
Rodas		-					
* Guidão			-		-	-	
* Garfos dianteiros		-	-		-	-	
* Suspensão traseira		-	-		-	-	
* Parafusos e porcas do chassi		T	T	T	T	T	T
Lubrificação		Lubrifique a cada 1000 km					

INFORMAÇÃO: I= Inspeccionar, limpar, ajustar, trocar ou lubrificar o quanto necessário;
R= Trocar; T= Apertar

Inspeção antes da pilotagem

Verifique as condições de sua motocicleta para ajudar a ter certeza que você não tem problemas mecânicos ou ficar preso em algum local enquanto pilota. Tenha certeza que sua motocicleta está em boas condições para a segurança pessoal do motorista, passageiro, e proteção da motocicleta.

Aviso

Se você opera esta motocicleta com rodas impróprias ou pressão do pneu irregular, você pode perder o controle da motocicleta. Isto irá aumentar o risco de uma batida.

Sempre utilize pneus do tamanho e tipo especificados neste manual do proprietário. Sempre mantenha uma devida pressão do pneu como descrito na seção de inspeção e manutenção

Aviso

Falha ao inspecionar devidamente sua motocicleta antes de pilotar aumenta as chances de ocorrer uma batida ou algum dano no equipamento.

Sempre inspecione sua motocicleta cada vez que a usa para ter certeza que está numa condição segura de operação. Refira-se a seção Inspeção e manutenção deste manual do proprietário.

Aviso

Verificar a manutenção dos itens quando o motor está ligado pode ser perigoso. Você pode se ferir gravemente se suas mãos ou roupas entrarem em contato com o motor.

Desligue o motor quando performando a verificação da manutenção, exceto quando for verificar os faróis, o interruptor de parada do motor e o acelerador.

O QUE VERIFICAR	Verificar por:
Direção	<ul style="list-style-type: none">• Suavidade• Sem restrições de movimento• Sem espaçamento ou perdas
Acelerador	Operação suave e retorno do manete de aceleração para a posição fechada
Embreagem	<ul style="list-style-type: none">• Função correta da alavanca• Ação progressiva e suave
Freios	<ul style="list-style-type: none">• Devida operação da alavanca e do pedal• Nivel de fluido no reservatório tem de estar acima do mínimo• Sem esponjosidade• Sem vazamento de fluido• Pastilhas de freio não desgastadas até a linha limite
Suspensão	Movimento suave
Combustível	Combustível o suficiente para a distância planejada
Corrente de direção	<ul style="list-style-type: none">• Tensão e folga correta• Lubrificação adequada• Sem desgaste excessivo

O QUE VERIFICAR	Verificar por:
Rodas	<ul style="list-style-type: none"> • Pressão correta • Profundidade do piso certa • Sem rasgos ou craquelamento
Óleo do motor	Nível correto
Sistema de refrigeração	<ul style="list-style-type: none"> • Nível de refrigerador correto • Sem vazamento do refrigerador
Iluminação	Operação correta de todas as luzes indicadoras
Buzina	Função correta
Interruptor de parada do motor	Função correta
Cavalete lateral / Bloqueio interno da ignição	Devida operação

Ferramentas

Lista

Um kit de ferramentas fornecido e localizado em baixo do assento traseiro. Após utilizar o kit de ferramentas, instale-o usando o seguinte procedimento.

1. Coloque as ferramentas na caixa na direção mostrada na ilustração

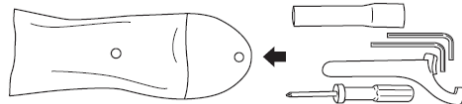

2. Guarde o kit de ferramentas na direção como mostrado na ilustração, e fixe com uma faixa.

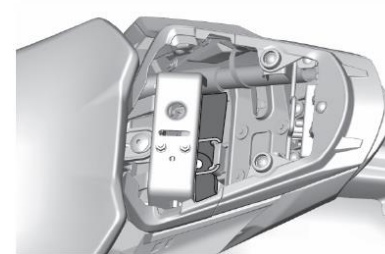

Tanque de combustível

Levantando

Levante o tanque de combustível usando o seguinte procedimento.

1. Posicione a motocicleta no nível do solo.
2. Remova o assento traseiro e dianteiro referindo-se à seção de "Assentos".
3. Remova parafuso e os fixadores. Desenganche os ganchos e remova o conjunto da tampa do quadro de cobertura (2) deslizando a cobertura para frente.

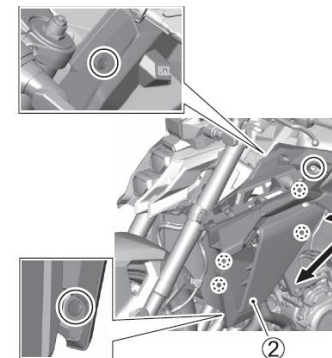

5. Remova os parafusos e os fixadores. O quadro de cobertura tem fixadores atrás da cobertura em locais marcados com retângulos. Desenganche os ganchos e remova o quadro de cobertura da direita e da esquerda (3).

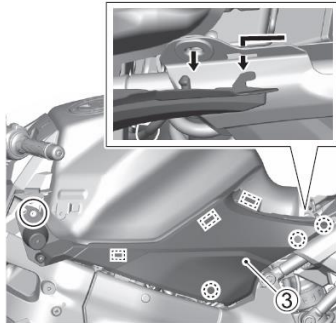

6. Remova os parafusos e fixadores da direita e da esquerda. Desenganche os ganchos e puxe para cima a tampa superior do tanque de combustível (4).

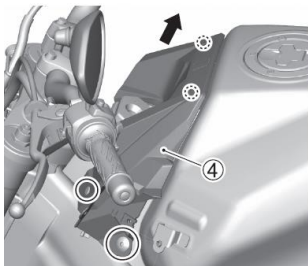

7. Desenganche os ganchos e remova o conjunto de coberturas do tanque de gasolina inferior (5).

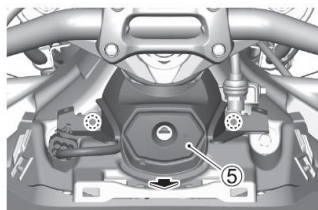

8. Remova os parafusos de montagem do taque de combustível.

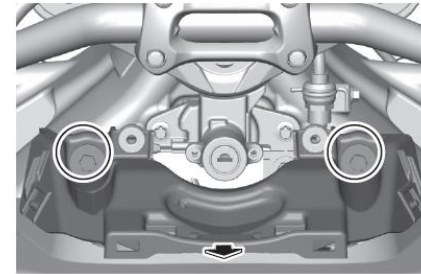

9. Levante a parte dianteira do tanque de combustível e deixe-a apoiada como mostrado acima. Coloque o final do círculo da vareta de apoio na porca do guidão.

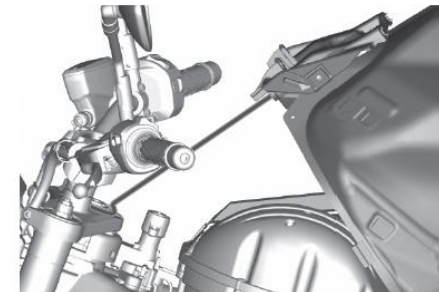

INFORMAÇÃO: Uma vareta de apoio está disponível no seu revendedor Suzuki. O número da peça vareta de apoio é 44560-23H000.

Aviso

Se você levantar o tanque de combustível enquanto estiver cheio, combustível pode sair para fora pela tampa do tanque de combustível, criando um incêndio.

Reduza o nível de combustível para menos de $\frac{1}{4}$ antes de levantar o tanque de combustível. O indicador de combustível no instrumento do painel irá piscar ou ficar aceso quando o nível do combustível for menos de $\frac{1}{4}$.

Lubrificação

Pontos de lubrificação

Uma devida lubrificação é importante para uma operação suave e uma longa vida de cada peça da motocicleta e também para uma direção segura. É bom praticar a lubrificação da motocicleta após uma longa e dura pilotagem e após ficar molhado durante uma chuva ou lavá-lo.

<i>INFORMAÇÃO</i>
Lubrificar interruptores elétricos pode danificá-los
Não aplique graxa ou óleo em interruptores elétricos.

Os pontos de lubrificação principais estão indicados abaixo.

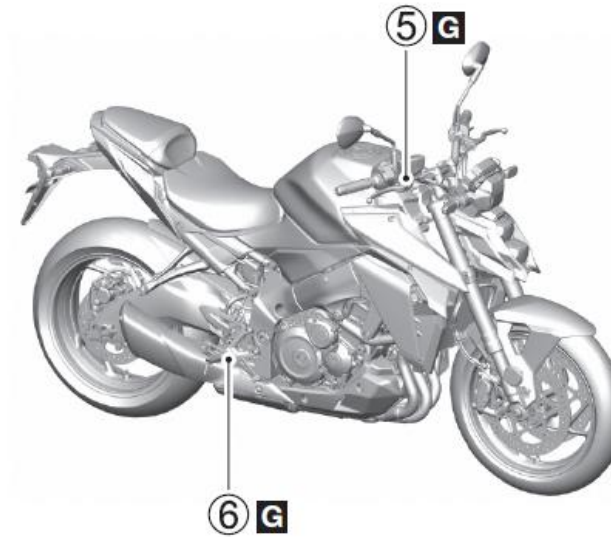
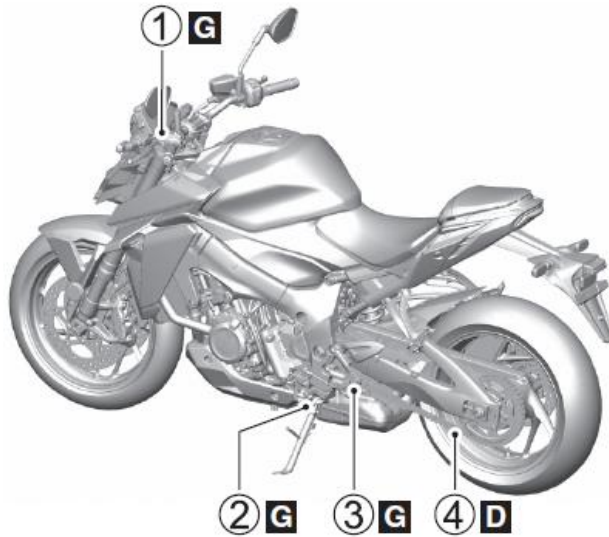

G – Graxa

D – Lubrificante da corrente de transmissão

- (1) Pivô do manete da embreagem
- (2) Pivô do cavalete lateral e gancho da mola
- (3) Pivô do manete de troca de marcha e pivô do descanso para os pés
- (4) Corrente de transmissão
- (5) Pivô do manete de freio
- (6) Pivô do pedal de freio e pivô dos apoios para os pés

Bateria

Descrição

A bateria é do tipo selada e requer manutenção. Tenha seu revendedor para verificar o estado da recarga periodicamente.

O símbolo do lixo com X (A) localizado no rótulo da bateria indica que uma bateria usada deve ser coletada separadamente de desperdício doméstico ordinário. O símbolo químico de "Pb" (B) indica que a bateria contém mais de 0.004% de chumbo.

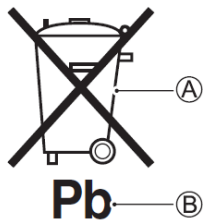

Tendo certeza que a bateria usada foi descartada ou reciclada corretamente, você irá ajudar a prevenir consequências negativas em potencial para o meio ambiente e a saúde humana, o que pode em outro caso ser causada por descarte inapropriado da bateria. A reciclagem dos materiais irá ajudar a conservar recursos naturais. Para informações mais detalhadas sobre o descarte ou reciclagem da bateria usada, consulte seu revendedor Suzuki.

INFORMAÇÃO:

- Para carregar uma bateria do tipo selado, use um carregador de bateria aplicável para uma bateria do tipo selado.
- Se você não consegue carregar a bateria, consulte seu revendedor Suzuki autorizado
- Selecione o mesmo tipo da bateria anterior quando for troca-la
- Recarregue a bateria uma vez por mês se sua motocicleta não for usada por um longo período de tempo

Aviso

A bateria contém ácido sulfúrico diluído, que pode causar cegueira ou queimaduras severas.

Não derrube a bateria quando removendo-a. Quando trabalhando perto da bateria, vista luvas e equipamento de proteção adequado para proteger os olhos. Se ácido sulfúrico entrar em seus olhos, lave-os imediatamente com grandes quantidades de água por pelo menos 15 minutos e então consulte um doutor. Se ácido sulfúrico entrar em contato com a sua pele ou roupas, remova suas roupas e lave-as imediatamente em grande quantidade de água. Guarde em uma localização fora do alcance de crianças.

Aviso

Postos de bateria, terminais, e acessórios relacionados contém chumbo e componentes de chumbo. Chumbo é nocivo para sua saúde e pode entrar no seu fluxo sanguíneo.

Limpe as mãos após mexer com quaisquer peças que contém chumbo.

Aviso

Baterias produzem gás hidrogênio inflamável o que pode explodir se se exposto a chamas ou faíscas.

Mantenha chamas e faíscas fora do alcance da bateria. Nunca fume enquanto trabalhando perto de uma bateria.

Aviso

Passar pano na bateria com um pano seco pode causar uma faísca por conta da eletricidade estática, o que pode causar um incêndio.

Limpe a bateria com um pano umedecido para evitar que a força estática se construa.

INFORMAÇÃO

Exceder a taxa de carga máxima da bateria pode diminuir sua vida útil.

Nunca exceda a taxa máxima de recarga da bateria. Consulte um revendedor Suzuki se algo não estiver claro.

Remoção

Para remover a bateria, siga o procedimento abaixo:

1. Apoie a motocicleta no seu cavalete lateral
2. Desligue o interruptor de ignição.
3. Remova o assento traseiro e dianteiro referenciando-se a seção de assentos
4. Desconecte o terminal negativo (-) (1).
5. Desconecte o terminal positivo (+) (2).
6. Remova a faixa (3).
7. Remova a bateria (4).

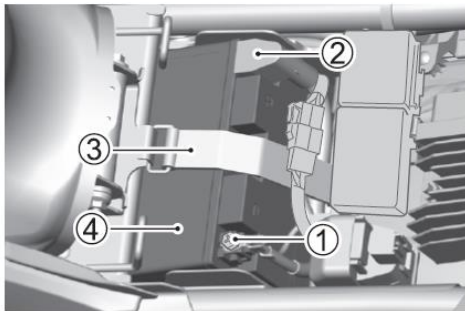

INFORMAÇÕES

Se os terminais da bateria entrarem em contato com o quadro quando removendo ou instalando a bateria, pode causar um curto-circuito.

Quando mexendo na bateria, seja cuidadoso para não trazer os terminais da bateria para perto do quadro

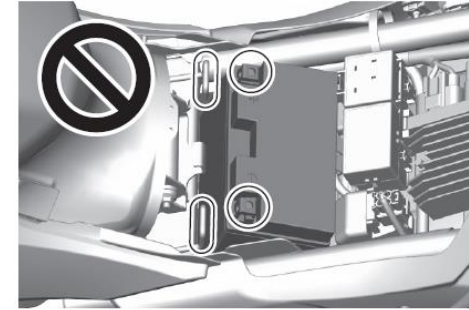

8. Limpe qualquer pó branco que estiver aderindo à seção de terminal para fora com água morna. Se ocorreu uma corrosão severa, tire-a com uma lixa.

INFORMAÇÃO:

- Quando removendo os cabos da bateria, tenha certeza de que o interruptor de ignição está desligado e remova o lado negativo (-) primeiro. Quando anexando os cabos da bateria, anexe o lado positivo (+) primeiro.
- Aperte para que não tenha nenhuma folga na seção de terminais, e anexe o terminal positivo (+) na tampa firmemente.
- Quando trocando a bateria, consulte um revendedor Suzuki

Instalação

Para instalar a bateria:

1. Após a limpeza, aplique uma fina camada de graxa ao setor de terminal, e então instale a bateria na ordem ao contrário da remoção
2. Conecte os terminais da bateria seguramente e e=reinstale a tampa.

INFORMAÇÃO Tenha certeza de reiniciar o indicador do rpm do motor no painel do instrumento quando os terminais da bateria forem reconectados.

INFORMAÇÃO

A inversão dos fios de chumbo da bateria pode danificar o sistema de cobrança e a bateria.

Sempre anexe o fio vermelho de chumbo ao terminal positivo (+) e o preto (ou preto com um traço branco) ao terminal negativo (-)

Vela de ignição

Descrição

Para a verificação da vela de ignição ou procedimento de troca, consulte seu revendedor Suzuki ou um mecânico qualificado.

Filtro de ar

Descrição

O elemento de filtro de ar deve ser mantido limpo para provir uma boa potência do motor e um bom rendimento de combustível. Se você utilizar sua motocicleta sob condições normais e de baixo estresse, você deverá revisar o filtro de ar como especificado. Se você dirigir em áreas empoeiradas, molhadas ou com lama, você irá precisar inspecionar o filtro de ar muito mais frequentemente.

Use o seguinte procedimento para remover o elemento e inspeciona-lo.

Aviso

Operar o motor sem um elemento do filtro de ar no lugar pode ser perigoso. Uma chama pode espirrar do motor para a caixa de entrada de ar e sem o elemento de filtro de ar não é possível para-la. Danos severos no motor podem ser causados se poeira entrar no motor devido a pilotar com o motor sem o elemento do filtro de ar.

Nunca ligue o motor sem o elemento de filtro de ar no lugar.

INFORMAÇÃO

Falha ao inspecionar o elemento do filtro de ar frequentemente se o veículo é usado em condições empoeiradas, molhadas ou com lama pode danificar sua motocicleta. O elemento do filtro de ar pode ficar entupido sob essas condições, e o motor pode ser danificado.

Sempre inspecione o elemento do filtro de ar após pilotar em condições severas. Torque o elemento se necessário. Se água entrar na caixa do filtro de ar, imediatamente inspecione o elemento e limpe o interior da caixa

Elemento do filtro de ar

Remoção

1. Levante o tanque de combustível. Veja a seção de "Tanque do combustível" 2. Remova a faixa (1). Remova o ECM (2) do filtro de ar.

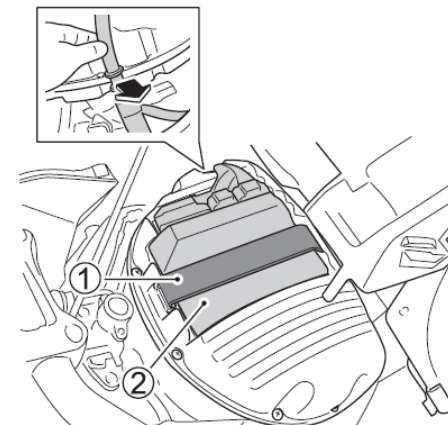

3. Remova os 10 parafusos e remova a tampa do filtro de ar (3)

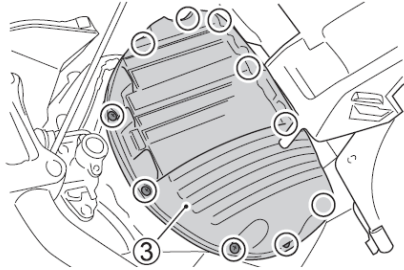

4. Remova os parafusos do elemento do filtro de ar (4).

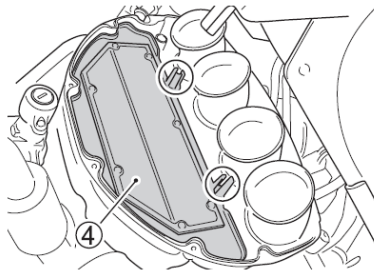

5. Inspecciona as condições do elemento do filtro de ar. Troque o elemento do filtro de ar periodicamente.

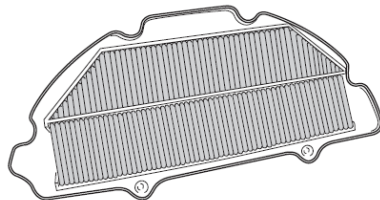

INFORMAÇÃO

Ar comprimido pode danificar o elemento do filtro de ar.

Não sopre ar comprimido no elemento do filtro de ar

Instalação

1. Reinstale o elemento do filtro de ar em ordem ao contrário da remoção.

INFORMAÇÃO

Um elemento do filtro de ar rasgado irá permitir que poeira entre no motor e pode danificar o motor.

Torque o elemento do filtro de ar se estiver rasgado. Cuidadosamente examine o elemento do filtro de ar por ranhuras durante a limpeza.

INFORMAÇÃO

Falha ao posicionar o elemento do filtro de ar devidamente, pode permitir que poeira ultrapasse o elemento do filtro de ar. Isto irá causar danos no motor.

Tenha certeza de instalar o elemento do filtro de ar.

2. Reinstale o tanque de combustível.

INFORMAÇÃO: Verifique se a mangueira drenadora do tanque de combustível e a mangueira respiradora não estão dobradas antes de reinstalar o tanque de combustível.

Limpeza do parafuso drenador do filtro de ar

Remoção

Todo ano, verifique para ver de água ou óleo tenha se acumulado no tubo drenador do filtro de ar anexado com a parte de baixo da caixa do filtro de ar. Se poeira ou água tenham se acumulado, remova o tubo drenador do filtro de ar (1) e então remova qual poeira e água acumulada.

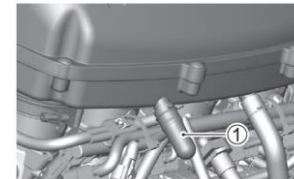

Instalação

Anexe o tubo drenador do filtro de ar firmemente.

Óleo do motor

Descrição

A vida do motor depende da quantidade e qualidade do óleo. Verificar o nível de óleo diariamente e periodicamente trocar são duas das mais importantes manutenções para ser performada.

INFORMAÇÃO: Antes de adicionar, drenar, ou trocar o óleo do motor, leia os avisos no reservatório de óleo do motor e as instruções nesta seção.

Selecionando o óleo do motor

Suzuki recomenda o uso de óleo MOBIL

Verificando o nível de óleo do motor

Verifique os níveis de óleo do motor com o seguinte procedimento

1. Posicione a motocicleta no nível do solo com o cavalete lateral
2. Inicie o motor e permita que fique no modo de marcha lenta por três minutos.
3. Pare o motor e aguarde três minutos
4. Apoie a motocicleta em pé, e verifique se a superfície do óleo do motor na visualização pelo vidro no lado direito do motor está entre a marca "F" (Nível superior) (1) e "L" (Nível inferior) (2).

Se o óleo estiver acima "F" (nível superior) (1) ou abaixo de "L" (Nível inferior) (2) ajuste o nível de óleo para ficar entre "F" e "L".

- Se o óleo estiver abaixo de "L (Nível inferior) (2), adicione óleo.

- Se o óleo estiver acima do "F" (Nível superior) (1), drene óleo para ajustar o nível. Consulte um revendedor Suzuki para informações em como drenar o óleo.

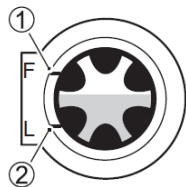

PERIGO

O cano de escape ou silenciador e o motor ficam quentes quando o motor está ligado e após sua parada. Toca-los antes de esfriarem pode causar queimaduras.

Quando performando a manutenção em partes próximas, aguarde até tubo de escapamento ou silenciador e o motor tenham esfriado suficientemente para tocar antes de começar sua manutenção.

INFORMAÇÃO

Operar a motocicleta com muito ou pouco óleo pode danificar o motor

Posicione a motocicleta no nível do solo. Verifique o nível de óleo do motor pela janela de inspeção antes de cada uso do veículo. Tenha certeza que o nível de óleo do motor esteja sempre acima da linha do "L" e abaixo da linha do "F".

Adicionando óleo do motor

Siga os procedimentos a seguir para adicionar óleo no motor.

1. Deixe o motor em modo de marcha lenta por 3 minutos em uma área plana, e então pare o motor.
2. Aguarde três minutos, e então remova a tampa do reservatório do óleo. (3)

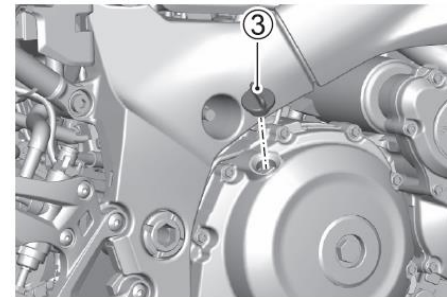

3. Segure a motocicleta em pé, e adicione óleo para que a superfície do óleo do motor está entre "F" (nível superior) (1) e "L" (Nível inferior) (2)

4. Anexe a tampa (3) firmemente.

Aviso

Crianças e animais podem se machucar engolindo óleo novo ou usado.

Mantenha óleo usado e novo e filtros de óleo usados fora do alcance de crianças e animais.

Aviso

Breve contato com óleo pode irritar sua pele.

Para minimizar sua exposição ao óleo usado, vista uma camisa de manga comprida e uma luva a prova de umidade (como luvas de lavar louças) quando trocando o óleo. Se o óleo entrar em contato com a sua pele, lave com bastante água e sabão. Lave qualquer roupa ou panos que estão molhados com óleo. Recicle ou descarte de forma correta filtro de óleos usados.

INFORMAÇÃO

Se qualquer poeira entrar na abertura do reservatório de óleo, pode danificar seu motor.

Verifique se não há poeira, lama ou materiais de fora aderindo-se ao reservatório de óleo, e tenha certeza que o material não entre por via da abertura do reservatório de óleo.

INFORMAÇÃO: Limpe qualquer óleo espirrado completamente.

Trocando o óleo do motor e o filtro de óleo

Altere o óleo do motor e o filtro do óleo em tempos marcados. O motor deve sempre estar aquecido quando o óleo é alterado para que o óleo drene facilmente. O procedimento é como a seguir:

1. Posicione a motocicleta no cavalete lateral.
2. Remova a tampa do reservatório de óleo (3).
3. Remova o parafuso drenador (4) e a junta (5) de baixo do motor e drene o óleo do motor para um receptor de drenagem.

CUIDADO

Óleo de motor quente e o cano de escape pode queimar você.

Aguarde até o parafuso drenador de óleo e o cano de escape esfriarem o suficiente para tocá-los com as suas mãos antes de drenar o óleo

INFORMAÇÃO

Girar o motor enquanto drenando o óleo do motor irá causar um revestimento menor das peças e pode afetar negativamente o motor.

Não use o interruptor de partida elétrica durante a troca do óleo do motor.

INFORMAÇÃO

- Recicle ou descarte devidamente o óleo usado.
- Antes de começar o trabalho, verifique se não há nenhuma poeira, lama ou objetos de fora dentro do reservatório de óleo ou na superfície de montagem do óleo.

4. Remova os parafusos e remova a carenagem na parte esquerda em baixo

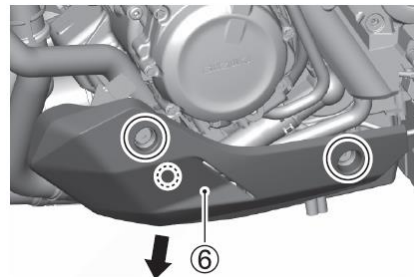

5. Gire o filtro de óleo (7) no sentido anti-horário e remova-o com uma chave de fenda Suzuki "Do tipo de tampa" ou uma chave de fenda para filtros do devido tamanho.

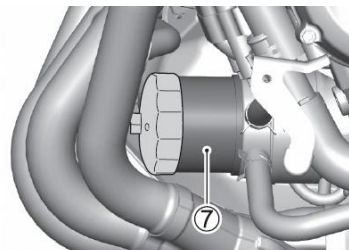



Chave de fenda do filtro de óleo disponível em um revendedor Suzuki (Número da parte 09915-40620)

6. Limpe a superfície de montagem (8) no motor quando o novo filtro for colocado com um pano limpo.

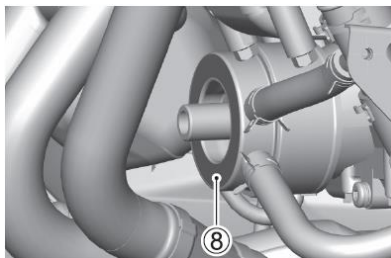

7. Esfregue um pouco de óleo de motor em volta da junta de borracha (9) no novo filtro de óleo.

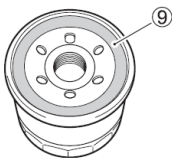

8. Parafuse o novo filtro com as mãos até a junta do filtro entre em contato com a superfície de montagem (uma pequena resistência será sentida)

INFORMAÇÃO

A não utilização de um filtro de óleo com o projeto e as especificações de rosca corretas pode danificar o motor de sua motocicleta.

Tenha certeza de utilizar um filtro de óleo genuíno Suzuki ou um equivalente designado para sua motocicleta.

INFORMAÇÃO: Para apertar o filtro de óleo devidamente, é importante de identificar precisamente a posição na qual a junta do filtro entra em contato com a superfície de montagem.

9. Marque a posição central do topo do filtro de óleo. Use uma chave de filtro de óleo para apertar o filtro, 2 giros ou para o torque especificado

Torque de aperto do filtro de óleo:
20 N.m (2.0 kgf-m, 15.0 lbf-ft)

Marca do ponto mais alto

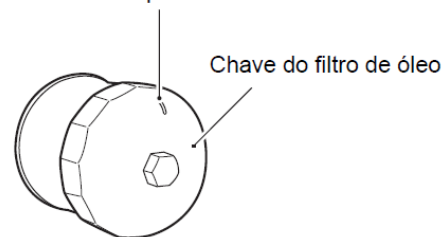

Na posição que a junta do filtro entrar em contato com a superfície de montagem

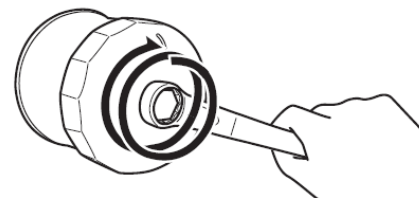

Aperte o filtro por 2 voltas ou ao torque especificado

10. Troque a junta do parafuso de drenagem (5) com uma nova. Reinstale o parafuso de drenagem (4) e a junta (5). Aperte o parafuso seguramente com uma chave de aperto. Despeje 3200 ml do novo óleo do motor pelo buraco do reservatório e instale a tampa do reservatório. Tenha certeza de sempre usar o óleo de motor especificado na seção de “Selecionando o óleo do motor”.

Torque de aperto do parafuso drenador:
23 N.m (2.3 kgf-m, 17.0 lbf-ft)

INFORMAÇÃO: Por volta de 2800 ml de óleo serão requeridas quando trocando o óleo.

INFORMAÇÃO

Danos no motor podem ocorrer se você utilizar óleo que não segue as especificações Suzuki.

Tenha certeza de usar o óleo especificado na seção de “Selecionando o óleo do motor”

11. Inicie o motor (enquanto a motocicleta estiver no nível do solo) e permita que fique no modo de marcha lenta por três minutos.

12. Desligue o motor e espere por aproximadamente três minutos. Verifique novamente o nível de óleo pela janela de inspeção enquanto segura a motocicleta em pé. Se a linha estiver menor que “L”, adicione óleo até o nível ficar entre a linha “L” e a linha “F”. Inspeção a área do parafuso drenador e do filtro de óleo por vazamentos.

INFORMAÇÃO: Se você não tem um uma devida chave para filtro de óleo, tenha seu revendedor Suzuki para performar o serviço.

Refrigerador do motor

Descrição

O refrigerador deve ser alterado regularmente. Troque-o em intervalos apropriados de acordo com o relógio de manutenção. Consulte um revendedor Suzuki a respeito da troca do refrigerador.

Sobre o refrigerador do motor

O refrigerador do motor funciona como um inibidor de ferrugem e como um lubrificante para a bomba de água e também como uma solução ante congelamento. Portanto o refrigerador do motor deve sempre ser usado mesmo que a temperatura atmosférica na sua área não vá ao ponto de congelamento.

Utilize “SUZUKI SUPER LONG LIFE COOL-ANT” ou “SUZUKI LONG LIFE COOLANT”. Se “SUZUKI SUPER LONG LIFE COOL-ANT” e “SUZUKI LONG LIFE COOLANT” não estiverem disponíveis, use um agente congelante a base de glicol compatível com um radiador de alumínio misturado com água destilada em uma taxa de 50:50.

Capacidade da solução (total): 2750 ml

50%	Água	1375 ml (1.5/1.2 US/lmp. qt)
	Refrigerador	1375 ml (1.5/1.2 US/lmp. qt)

Refrigerador de vida super longa Suzuki (Azul)

“SUZUKI SUPER LONG LIFE COOLANT” é pré misturado com a proporção correta. Apenas adicione “SUZUKI SUPER LONG LIFE COOLANT” se o nível do refrigerador cair. Não é necessário diluir “SUZUKI SUPER LONG LIFE COOLANT” quando trocando o refrigerador. Não é necessário diluir “SUZUKI SUPER LONG LIFE COOLANT” quando trocando o refrigerador.

Aviso

Cometer um erro quando manuseando o refrigerador pode afetar negativamente ambos seu corpo e a motocicleta.

Antes de começar, leia os perigos escritos no recipiente cuidadosamente. Consulte um revendedor Suzuki se algo não estiver claro.

INFORMAÇÃO:

- Antes de trabalhar com o refrigerador, leia os avisos no reservatório de refrigerador e nas instruções desta seção.
- Uma mistura de 50% irá proteger o sistema de refrigeração de congelar em temperaturas acima -31°C. Se a motocicleta estiver exposta a uma temperatura menor que -31°C esta proporção de mistura deve ser aumentada para 55% ou 60% de refrigerador. A proporção da mistura não deve exceder 60% de refrigerador.

Verificando o nível de refrigerador

Quando o motor estiver frio, faça uma inspeção de acordo com o seguinte procedimento.

1. Estacione a superfície utilizando o cavalete lateral.
2. Segure a motocicleta em pé, e verifique se o nível do refrigerador está entre "F" (nível superior) (1) e "L" (Nível inferior) (2).

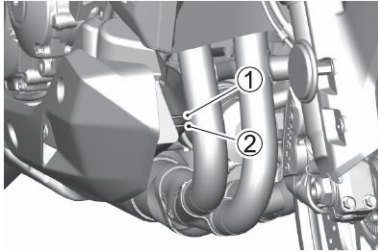

INFORMAÇÃO:

- Uma grande diminuição no refrigerador pode indicar vazamentos no corpo do radiador ou mangueiras. Tenha sua motocicleta inspecionada por um revendedor Suzuki.
- Se o reservatório do refrigerador do motor estiver vazio, verifique o nível de refrigerador no radiador.
- Reabasteça com refrigerador. Não utilize água ou água natural.
- Consulte um revendedor Suzuki sobre a troca de refrigerador.

Para adicionar um refrigerador do motor especificado

Para adicionar o refrigerador do motor especificado

1. Posicione a motocicleta no cavalete lateral.
2. Remova os parafusos. Pegue bem em baixo da carenagem (1) e puxe-a para baixo para desenganchar os ganchos. Remova a mangueira do radiador de baixo da carenagem.

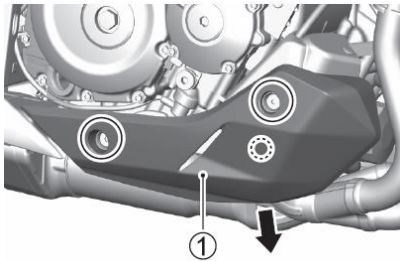

3. Remova os parafusos e os fixadores, remova a mangueira do radiador de sua cobertura e então remova a cobertura.

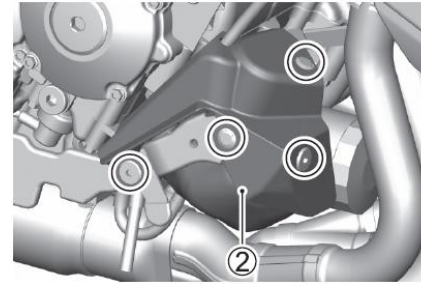

4. Remova a tampa do reservatório (3).

5. Adicione o refrigerador de motor especificado pelo o buraco do reservatório até chegar na linha "F" (4) com sua motocicleta em pé. Refira-se a seção de Refrigerador do motor

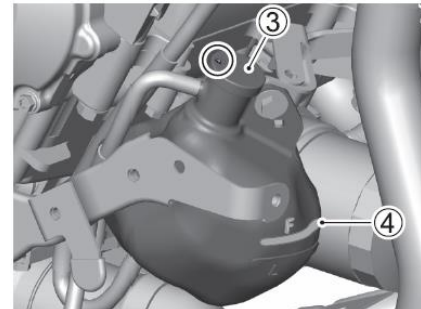

INFORMAÇÃO:

- Adicionar apenas água irá diluir o refrigerador do motor e reduzir sua efetividade.
- Adicione o refrigerador do motor. Quando instalando a tampa do reservatório, encare a marca de triangulo do lado da mangueira do tanque de reservatório.

Aviso

Refrigerador do motor é nocivo ou fatal se engolido ou inalado. A solução pode ser venenosa aos animais.

Não beba soluções de ente congelantes ou refrigeradores. Se engolido, contate um centro de controle de veneno ou um médico. Evite inalar névoas ou vapores quentes; se inalado, vá ao ar fresco. Se o refrigerador pegar em seus olhos, lave os olhos com água e procure atendimento médico. Lave completamente após manusear. Mantenha fora do alcance de crianças e animais.

Aviso

Removendo a tampa do radiador quando o motor estiver quente pode fazer com que o refrigerador espirre para fora, causando queimaduras.

Reabasteça o refrigerador removendo a tampa do tanque reservatório.

INFORMAÇÃO

Refrigerador do motor vazada pode danificar as superfícies pintadas de da sua motocicleta.

Seja cuidadoso para não derramar nenhum fluido quando abastecendo o radiador. Limpe qualquer refrigerador do motor espirrado imediatamente.

Inspeção da mangueira do radiador.

Inspeccione as mangueiras do radiador por rachaduras, danos ou vazamentos do refrigerador do motor. Se qualquer problema for encontrado, peça ao seu revendedor Suzuki para trocar a mangueira do radiador por uma nova.

Velocidade da marcha lenta do motor

Inspeção

Inspeccione a velocidade de marcha lenta do motor. A marcha lenta do motor deve estar em 1050 – 1250 r/min quando o motor estiver quente.

INFORMAÇÃO: Se a marcha lenta do motor não está de acordo com o alcance especificado, pergunte ao seu revendedor Suzuki ou um mecânico qualificado para inspecionar e reparar a motocicleta.

Mangueira de combustível

Inspeção

Inspeccione a mangueira de combustível (1) por danos e vazamento de combustível. Se qualquer problema for encontrado, a mangueira de combustível deve ser trocada.

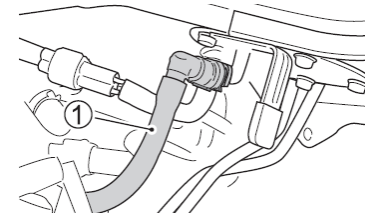

Corrente de transmissão

Descrição

Esta motocicleta tem uma corrente de transmissão interligada. Nós recomendamos que você leve sua motocicleta para um revendedor autorizado Suzuki se a corrente de transmissão precisar de troca.

A condição e o ajuste da corrente de transmissão devem ser verificados a cada dia antes da viagem. Sempre siga as diretrizes de inspeção e manutenção da corrente.

Aviso

Pilotar com a corrente em uma má condição ou ajustada imprópriamente pode causar uma batida.

Inspeccione, ajuste ou faça manutenção da corrente devidamente antes de cada viagem, de acordo com as instruções nesta seção.

Inspeccionando a corrente de transmissão

Quando inspeccionando a corrente de transmissão, procure pelos seguintes itens:

- Pinos soltos
- Rolamentos danificados
- Ligamentos secos ou enferrujados
- Ligamentos dobrados ou amarrados
- Desgaste excessivo
- Ajuste impróprio na corrente.

Se você encontrar qualquer coisa errada nas condições ou ajustes da corrente de transmissão, resolva o problema se você souber como.

Se necessário, consulte um revendedor autorizado Suzuki. Dano a corrente de transmissão significa que as rodas dentadas estão danificadas. Inspeção a roda dentada pelo os seguintes itens:

- Dente excessivamente danificado
- Dente danificado ou quebrado
- Porca de montagem da roda dentada frouxa.

Se você encontrar qualquer destes problemas com suas rodas dentadas, consulte seu revendedor Suzuki.

Aviso

Instalação imprópria na troca da corrente, ou utilizar uma corrente de transmissão do tipo fechamento rápido pode ser perigoso. Uma ligação principal do tipo remachada, ou uma ligação principal do tipo fechamento rápido, pode se soltar e causar uma batida ou danos severos no motor

Não utilize uma corrente do tipo fechamento rápido. Troca de corrente requer uma ferramenta especial de rebite e uma corrente de alta qualidade. Pergunte a um revendedor Suzuki autorizado ou um mecânico qualificado para realizar este trabalho.

Limpeza da corrente de transmissão e óleo

Limpe e passe óleo na corrente de transmissão usando o seguinte procedimento.

1. Remova terra e poeira da sua corrente de transmissão. Seja cuidadoso para não danificar os anéis de selamento.
2. Para a limpeza, use um produto de limpeza dedicado para correntes seladas ou água ou detergente neutro e uma escova macia. Mesmo com uma escova macia você ainda pode danificar os selos, então seja cuidadoso para não danificar os anéis selados.

INFORMAÇÃO

Limpar a corrente de transmissão imprópria pode danificar os anéis selados e danificar a corrente de transmissão

- Não utilize um solvente volátil como afinador de pintura, querosene ou gasolina.
- Não utilize água em alta pressão para limpar a corrente de transmissão.
- Não utilize uma escova de arame para limpar a corrente de transmissão.

3. Limpe a água e o detergente neutro.

4. Lubrifique com um lubrificante de corrente de transmissão selada ou óleo de alta viscosidade (80# - 90).

INFORMAÇÃO

Alguns lubrificantes de corrente de transmissão contem solventes e aditivos que podem danificar os anéis selados da corrente de transmissão.

Use um lubrificante para correntes de transmissão seladas, que é especialmente entendida para o uso com correntes de transmissão selada.

5. Lubrifique ambos os pratos dianteiros e traseiros da corrente de transmissão

- 6.. Tire o excesso de lubrificante após lubrificar em volta da corrente de transmissão.

Ajuste da corrente de transmissão

Inspeção a folga da corrente de transmissão a cada uso da motocicleta. Posicione a motocicleta no acavalete lateral. A corrente de transmissão deve ser ajustada para 20 - 30 mm de folga, como mostrado.

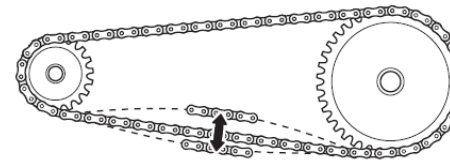

20 - 30 mm

Aviso

Muita folga na corrente pode fazer com que a corrente saia das rodas dentadas, resultando em uma batida ou sérios danos a motocicleta.

Inspeção e ajuste a folga da corrente de transmissão antes de cada uso.

Perigo

Um tubo de escape ou silenciador pode te queimar. O cano exaustor ou silenciador será quente o suficiente para queimar você mesmo após a motocicleta estiver algum tempo desligada

Esperar até o tubo de escape ou silenciador se esfriar, antes de ajustar a corrente de transmissão.

Para ajustar a corrente de transmissão, siga o procedimento abaixo:

1. Posicione a motocicleta no seu cavalete lateral.
2. Afrouxe a porca de eixo (1).

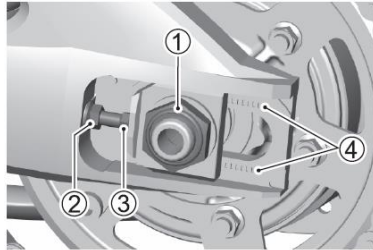

3. Afrouxe as porcas de fechamento da direita e da esquerda (2).
4. Gire os parafusos de ajuste (3) para a direita e esquerda até a corrente ter 20 – 30 mm de folga e meio caminho entre a roda dentada do motor e a roda dentada traseira.
3. Ao mesmo tempo que a corrente estiver sendo ajustada, a roda dentada traseira deve estar em perfeito alinhamento com a roda dentada dianteira. Para ajudar você em performar este procedimento, existem marcas de referência (4) no braço oscilante e em cada ajustador de corrente cujo podem ser alinhados uns com os outros e ser usados como referência um do lado do outro.
6. Aperte a porca de eixo (1) seguramente.
7. Verifique novamente a folga da corrente após apertar ou reajuste se necessário
8. Aperte as porcas de fechamento da direita e da esquerda. (2).

Torque de aperto da porca traseira:
100 N·m (10.2 kgf·m, 74.0 lbf·ft)

Torque de aperto da porca de fechamento ajustadora da corrente
22 N·m (2.2 kgf·m, 16.5 lbf·ft)

INFORMAÇÃO Não ajuste a corrente de transmissão além de seu limite de ajuste (4). Altere a corrente de transmissão antes dela exceder seus limites.

Embreagem

Ajuste da folga do cabo de embreagem

Em cada intervalo de manutenção, ajuste a folga do cabo de embreagem com o ajustador do cabo da embreagem. A folga do cabo deve ser 10 – 15 mm como mensurado no final do manete de embreagem antes da embreagem começar a desengatar. Se você achar que a quantidade de folga do cabo de embreagem está incorreta, ajuste da seguinte maneira:

(GSX-S1000)

Gire o ajustador do cabo (1) para provir a folga especificada.

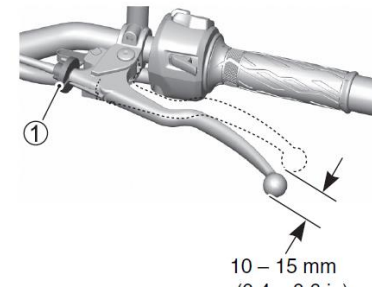

INFORMAÇÃO: No caso de o ajuste da folga do cabo de embreagem não ser performado com sucesso, consulte seu revendedor Suzuki.

Freios

Descrição

Esta motocicleta tem discos de freio dianteiros e traseiros.

Aviso

Falha ao inspecionar e fazer a manutenção dos sistemas de freio da sua motocicleta podem aumentar a chance de uma batida.

Tenha certeza de inspecionar os freios antes de utilizar de acordo com a seção de “Inspeção antes da pilotagem”. Sempre mantenha seus freios de acordo com a seção de “cronograma de manutenção”.

INFORMAÇÃO Operar na lama, água, areia ou outra condição extrema pode causar um desgaste mais acelerado do freio. Se você operar sua motocicleta sob estas condições, os freios devem ser inspecionados mais frequentemente do que o recomendado no cronograma de manutenção.

Inspeção da mangueira de freio

Inspeccione a mangueira de freio e os ligamentos do freio por rachaduras, anos ou vazamento de fluido de freio. Se qualquer problema for encontrado, peça ao seu revendedor Suzuki para trocar a mangueira de freio com uma nova.

Fluido de freio

Verifique o nível de fluido de freio em ambos os reservatórios de fluido de freio dianteiro e traseiro. Se o nível em ambos reservatórios estiver menor que a marca mínima (1), inspecione o desgaste da patilha de freio e vazamentos.

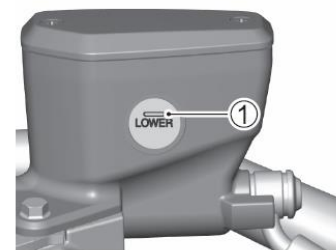

Dianteiro (GSX-S1000)

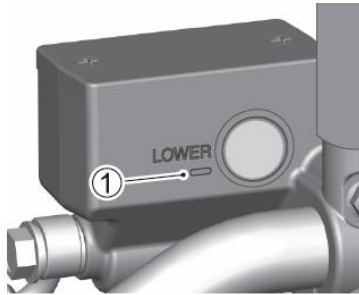

Dianteiro (GSX-S950)

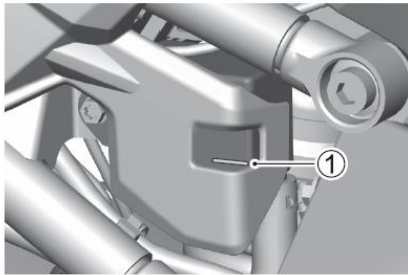

Traseira

Aviso

Fluido de freio irá gradualmente absorver a umidade por dentro das mangueiras de freio. Fluido de freio com grande quantidade de água contém menores pontos de ebulição e podem causar mal funcionamento no sistema de freio (incluindo ABS) devido a corrosão dos componentes do freio. Fluido de freio evaporado ou mal funcionamento no sistema de freio (Incluindo BAS) pode resultar em uma batida.

Troque o fluido do freio a cada dois anos para manter a performance de frenagem.

Aviso

Uma diminuição muito grande no fluido de freio pode indicar vazamentos no sistema de freio. Se não há insuficiência no fluido de freio os freios podem não funcionar em seu potencial máximo, o que pode resultar em uma batida.

Tenha sua motocicleta inspecionada por um revendedor Suzuki.

Aviso

O uso de qualquer fluido exceto fluido de freio DOT4 de um reservatório selado pode danificar o sistema de freio e causar uma batida.

Limpe a tampa do reservatório antes de remove-la. Use apenas fluido de freio DOT4 de um reservatório selado. Nunca use ou misture com tipos diferentes de fluidos de freio.

Aviso

Se poeira entrar no tanque do reservatório pode causar um mal funcionamento do sistema de freio.

Quando adicionando fluido de freio, limpe em volta da tampa do reservatório antes de abri-la.

Aviso

Fluido de freio é nocivo ou fatal se engolido, e nocivo se entrar em contato com a pele ou os olhos. A solução pode ser venenosa a animais.

Se fluido de freio for engolido, não induza o vômito. Imediatamente contate o centro de controle de veneno ou um médico. Se fluido do freio pegar em seus olhos, lave-os com água e procure por atenção médica. Mantenha fora do alcance de animais e crianças.

INFORMAÇÃO

Fluido de freio derramado pode danificar superfícies pintadas e peças de plástico.

Seja cuidadoso para não derramar nenhum fluido quando abastecendo o reservatório e fluido de freio. Limpe o fluido derramado imediatamente.

Pastilhas de freio

Inspecione as pastilhas de freio traseiro e dianteiro para ver se estão desgastados a linha de limite de desgaste (1). Se a pastilha de freio traseira ou dianteira for desgastada até a linha de limite de desgaste, ambas pastilhas de freio traseiras ou dianteiras devem ser trocadas por novas.

Após trocar ambas pastilhas de freio e dianteiras, o manete ou o pedal de freio deve ser apertado várias vezes. Isto irá estender a pastilha para sua devida posição.

Uma nova pastilha de freio funciona com força diferente quando aplicado, então dirija com cuidado.

INFORMAÇÃO: Não aperte/ deprima o manete pedal de freio quando as pastilhas não estão em suas posições. É difícil de apertar os pistões de volta e um vazamento de fluido de freio pode se resultar.



Dianteiro (GSX-S1000)

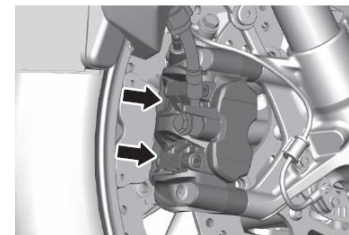

Dianteiro (GSX-S950)

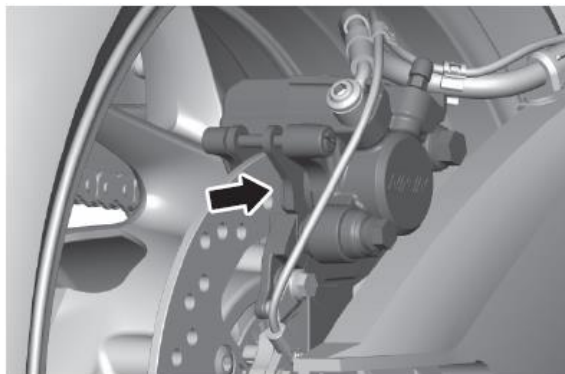

Traseiro (GSX-S1000)

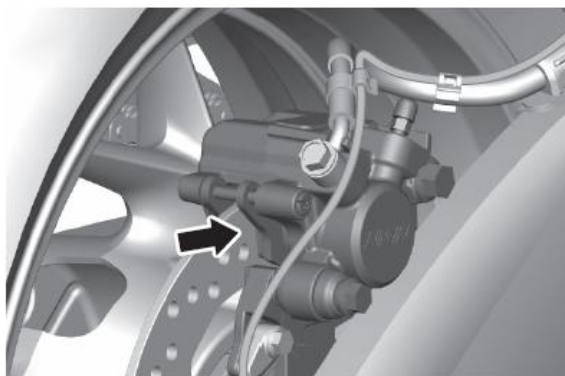

Traseiro (GSX-S950)

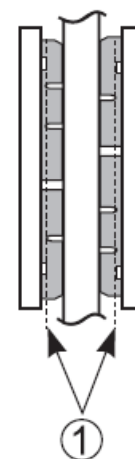

Dianteiro (GSX-S1000)

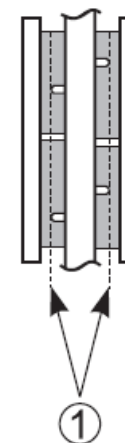

Dianteiro (GSX-S950)

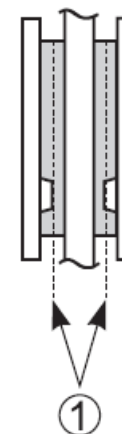

Traseiro

Aviso

Falha ao inspecionar e fazer a manutenção das pastilhas de freio e trocar fora do prazo, pode aumentar suas chances de ter uma colisão.

Se você precisar trocar suas pastilhas de freio, tenha seu revendedor Suzuki para fazer este trabalho. Inspeção e faça manutenção das pastilhas de freio como recomendadas.

Aviso

Trocar apenas uma das pastilhas de freio pode resultar em uma ação de freio desigual e pode aumentar suas chances de passar por uma colisão.

Sempre troque ambos as pastilhas juntas.

Aviso

Se você dirigir esta motocicleta após o reparo do sistema de freio ou da troca da pastilha de freio sem bombear o manete de freio/ pedal de freio várias vezes até as pastilhas de freio serem pressionadas contra os discos de freio e o devido curso do manete/pedal e firmeza é restaurada.

Ajuste do pedal de freio traseiro

A posição do pedal de freio traseiro deve ser devidamente ajustada o tempo todo ou a pastilha do disco de freio se esfregar contra o disco causando danos a pastilha e a superfície do disco.

Ajuste a posição do pedal de freio da seguinte maneira:

1. Afrouxe a porca de fechamento (1), e gire a haste de empurrar (2) para localizar o pedal 50 – 60 mm em baixo da face superior do apoio para os pés.

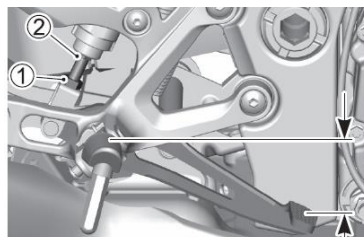

50 – 60 mm

2. Aperte novamente a porca de fechamento (1) para assegurar a haste de empurrar (2) na devida posição.

INFORMAÇÃO

Um ajuste incorreto no pedal de freio pode forçar as pastilhas de freio a continuamente esfregar contra o disco, causando danos nas pastilhas e no disco.

Siga os passos nesta seção para ajustar o pedal de freio devidamente.

Interruptor da luz do freio traseiro

Verifique se a luz do freio acende quando o pedal do freio traseiro é pressionado aproximadamente 10 mm. Ajuste o interruptor de luz do freio traseiro se a luz se acende muito cedo ou muito tarde.

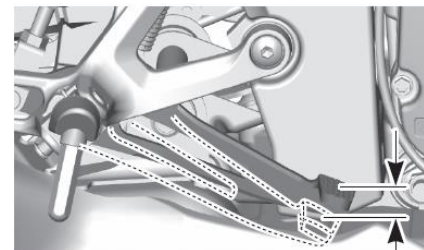

10 mm (0.4 in)

Fixe o corpo do interruptor da luz do freio traseiro (1) com seu dedo para não rotacionar, e então rotacione a porca (2) para ajusta-la. Rotacione a porca como mostrado em "A" faz com que a luz do freio se acenda antes. Rotacione como mostrado em "B" faz com que a luz se acenda mais tarde.

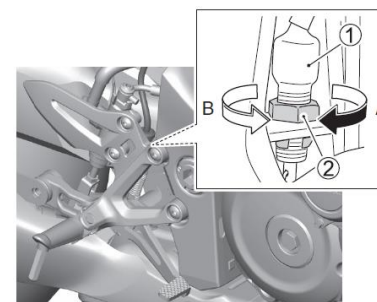

INFORMAÇÃO

Rotacionar o interruptor de luz do freio traseiro quando ajustando pode fazer com que o cabo desconecte.

Rotacione o ajustador para que o corpo do interruptor do freio traseiro não rotacione.

Manete e troca de marcha

Descrição

Se estiver difícil de trocar as marchas enquanto pilotando, a altura do manete e troca de marcha pode estar incorreta para o seu corpo. Nós recomendamos que ajuste a altura para que combine com seu corpo.

Ajuste do manete de troca de marcha

A altura do manete de troca de marcha pode ser ajustada usando o seguinte procedimento.

1. Rotacione a porca de fechamento (A) e (B) para frente para afrouxa-las, e rotacionar a haste (1).

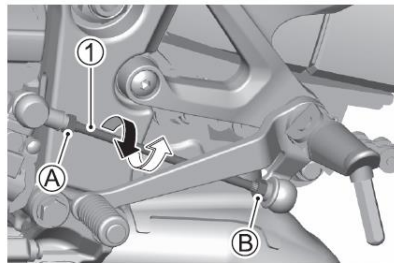

(GSX-S1000)

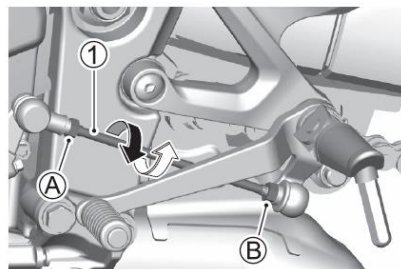

(GSX-S950)

2. Rotacione a haste para frente para abaixar a posição do pedal, e na direção oposta para aumentar.

2. Posicione o manete de troca de marcha entre 50 – 60 mm em baixo da parte superior do descanso para os pés.

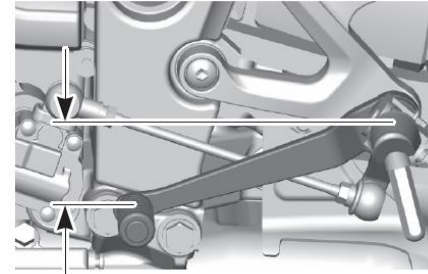

50 – 60 mm (2.0 – 2.4 in)
(GSX-S1000)

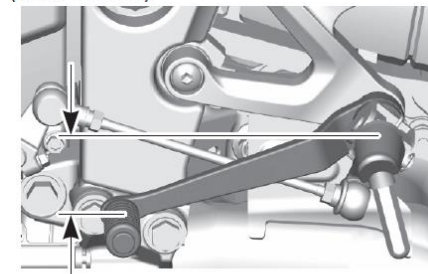

50 – 60 mm (2.0 – 2.4 in)
(GSX-S950)

4. Pós ajustar, rotacione a porca de fechamento (A) e (B) na direção oposta do passo 1 (↑) para apertá-los.

INFORMAÇÃO: Após ajusta-los, aperte as porcas de fechamento firmemente.

Pneus

Descrição

Verifique se não há nenhuma rachadura ou dano na superfície de contato ou na lateral do pneu. Adicionalmente, verifique se não há pregos, pedras ou piercings de corpo embutido no pneu.

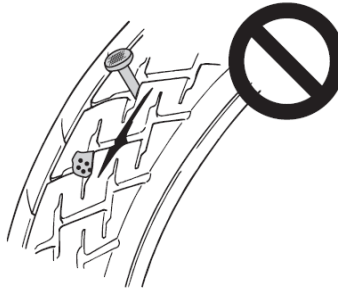

Também, verifique se não há nenhum desgaste incomum na superfície de contato de pneu. Consulte um revendedor Suzuki sobre qualquer desgaste incomum.



Quando trocando os pneus, tenha certeza de utilizar os pneus designados abaixo.

	DIANTEIRO	TRASEIRO
TAMANHO	120/70ZR17M/C (58W)	190/50ZR17M/C (73W)
TIPO	DUNLOP Roadsport2 P	DUNLOP Roadsport2 P

Aviso

Utilizar pneus não designados podem afetar negativamente a operação segura da sua motocicleta.

Tenha certeza de utilizar os pneus designados.

Aviso

Um reparo, instalação ou balanço da roda impróprio pode causar perda de controle e uma batida, ou pode desgastar mais rápido.

- Pergunte ao seu revendedor Suzuki ou um mecânico qualificado para realizar a troca, reparo ou balanço do pneu pois ferramentas específicas e experiência é necessário.
- Instale o pneu de acordo com a direção da rotação mostrado nas flechas na lateral de cada pneu.

Aviso

Os pneus na sua motocicleta formam uma ligação crucial entre sua motocicleta e a rodovia. Falha ao ter as precauções abaixo podem resultar em uma batida devido a falha nos pneus

- Verifique a condição e a pressão do pneu antes de cada viagem, e ajuste a pressão se necessário.
- Evite sobrecarregar sua motocicleta.
- Troque o pneu quando desgastado até o limite especificado, ou se encontrar algum dano como cortes ou rachaduras.
- Sempre use o tamanho e o tipo dos pneus especificados neste manual do proprietário.
- Balanceie a roda após instalar o pneu
- Leia esta seção do manual do proprietário com cuidado.

Aviso

Falha ao realizar o amaciamento dos pneus pode causar um derrapamento do pneu e perda de controle, o que pode resultar em uma colisão.

Use cuidado extra quando pilotando com novos pneus. Realize um devido amaciamento dos pneus referindo-se à seção de amaciamento deste manual e evite aceleração muito forte, curvas muito acentuadas, e frear muito forte pelos primeiros 160 km.

INFORMAÇÃO: Como novos pneus derrapam facilmente, não incline a motocicleta para muito longe. Mantenha o ângulo de inclinação gentilmente enquanto amaciando os pneus.

Pressão do pneu e bagagem

Para uma pilotagem segura, leia o manual do proprietário para informações na pressão dos pneus e selecionar os pneus utilizados.

Pneus esquentam quando a motocicleta estiver viajando, aumentando a pressão do ar. Conseqüentemente, use o medidor de pressão do pneu quando o pneu estiver frio, antes de pilotar, e verifique para ver se os pneus estão da pressão especificada. Ajuste para a pressão apropriada se o valor estiver fora da faixa especificada. Sobrecarregar seus pneus podem levar a uma falha nos pneus e perda de controle do veículo.



Verifique a pressão do pneu antes de cada pilotagem, e tenha certeza de que a pressão do pneu está correto de acordo com o peso do veículo como quadro abaixo mostra.

Pressão de inflagem dos pneus frios

BAGAGEM \ PNEUS	PILOTANDO SOZINHO	PILOTANDO EM DOIS
DIANTEIRO	250 kPa 2.50 kgf/cm ² 36 psi	250 kPa 2.50 kgf/cm ² 36 psi
TRASEIRO	290 kPa 2.90 kgf/cm ² 42 psi	290 kPa 2.90 kgf/cm ² 42 psi

INFORMAÇÃO: Quando perceber quedas de pressão no pneu, verifique o pneu por pregos ou outros objetos afiados, ou um aro da roda danificado. Pneus sem câmaras algumas vezes perdem a pressão gradualmente quando perfurado.

Condição e tipo do pneu

A condição do pneu e seu tipo afetam na performance da motocicleta. Rasgos ou rachaduras nos pneus pode fazer que ocorra uma falha no pneu e uma perda de controle da motocicleta. Pneus desgastados são suscetíveis a falhas de perfuração e subseqüentemente perda de controle da motocicleta. Desgaste no pneu também afeta o perfil do pneu, trocando as características de direção da motocicleta.

Verifique as condições de seu pneu a cada dia antes de pilotar. Troque os pneus se tiver algum traço evidencial de dano, como rachaduras ou cortes, ou se, a profundidade do sulco estiver menor que 1.6 mm na dianteira e 2.00 mm no traseiro. A marca Δ indica onde as barras de desgaste são moldadas no pneu. Quando as parras de desgaste entram em contato com a rodovia, isto indica que o limite de desgaste do pneu foi alcançado.

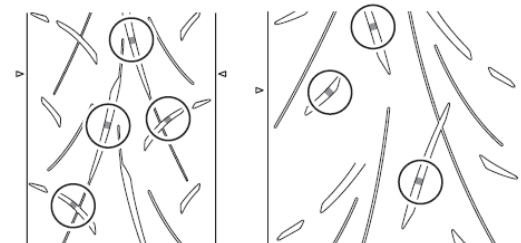
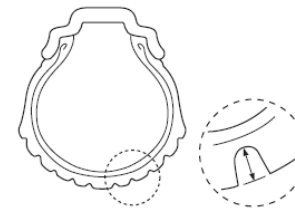

DIANTEIRO

TRASEIRO

Aviso

Falha ao seguir as instruções abaixo para pneus sem câmara podem resultar em uma batida devido a falha do pneu. Pneus sem câmara requerem procedimentos diferentes de serviço do que as com câmara.

- Pneus sem câmara requerem um selo hermético entre o talão do pneu e o aro da roda. Ferramentas de aço especial para o pneu, e protetor de aros ou uma máquina de montagem especializada para pneus devem ser usadas para a remoção e instalação para prevenir danos ao pneu ou aro que podem resultar em vazamentos de ar.
- Reparar perfurações em pneu sem câmara removendo o pneu e aplicando um adesivo interno.
- Não utilize um plugue de reparo externo para reparar a perfuração pois o plugue pode ficar solto devido a forças de curvas experienciadas pelo pneu da motocicleta.
- Após reparo o pneu, não exceda 80 km/h pelas primeiras 24 horas, e não exceda 130km/h do momento em diante. Isto é para evitar a construção de calor excessiva que pode resultar em uma falha no reparo do pneu e uma deflação do pneu.
- Troque o pneu se estiver perfurado em sua área lateral, ou se a perfuração na área dos sulcos estiver mais larga que 6 mm. Estas perfurações não podem ser reparadas adequadamente.

Cavalete lateral/ Sistema de bloqueio interno da ignição

Inspeção

Verifique o cavalete lateral/ sistema de bloqueio interno da ignição para as devidas operações como o seguinte:

1. Sente na motocicleta na posição normal de pilotagem, com o cavalete lateral para cima.
2. Coloque na primeira marcha, aperte o manete de embreagem completamente e inicie o motor.
3. Enquanto continua a segurar a embreagem, movimente o cavalete lateral para baixo.

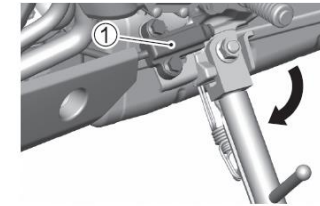

① cavalete lateral/ sistema de bloqueio interno da ignição

Se o motor parar de funcionar quando o cavalete lateral for movido para baixo, então o cavalete lateral/ sistema de bloqueio interno da ignição está funcionando devidamente. Se o motor continuar ligado com o cavalete lateral para baixo e a transmissão engatada, então o cavalete lateral/ sistema de bloqueio interno da ignição não está funcionando devidamente. Tenha sua motocicleta inspecionada por um revendedor Suzuki autorizado ou um mecânico qualificado.

Aviso

Se o cavalete lateral/ sistema de bloqueio interno da ignição não estiver funcionando devidamente, é possível de dirigir a motocicleta com o cavalete lateral na posição para baixo. Isto pode interferir com o controle do piloto durante uma curva para a esquerda e pode causar uma batida.

Verifique o cavalete lateral/ sistema de bloqueio interno da ignição para uma devida operação antes de pilotar. Verifique se o cavalete lateral retorna a sua posição totalmente para cima antes de iniciar o motor.

Roda dianteira

Remoção

1. Posicione a motocicleta no cavalete lateral
2. Remova o sensor de velocidade da roda dianteira removendo o parafuso de montagem (1).

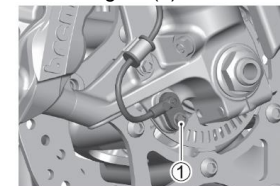

(GSX-S1000)

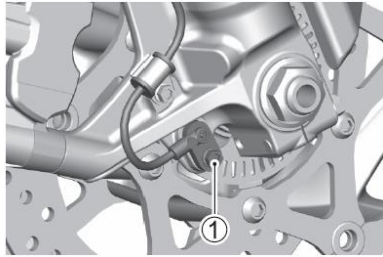

(GSX-S950)

3. Remova ambos os paquímetros do freio através do garfo dianteiro removendo os parafusos de montagem (2) em cada calipers.

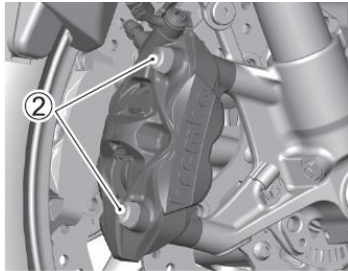

(GSX-S1000)

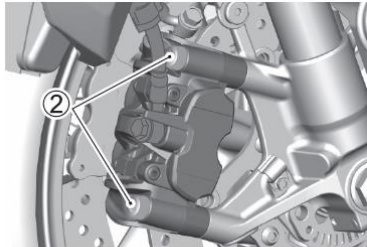

(GSX-S950)

INFORMAÇÃO: Nunca aperte o manete de freio com o calipers removido. É muito difícil de forçar as pastilhas de volta para o conjunto do calipers podendo resultar em vazamento de fluido freio.

4. Remova as porcas de eixo (3).
5. Afrouxe os parafusos de suporte do eixo (4).

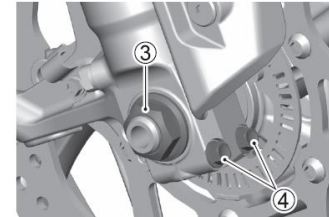

6. Afrouxe os parafusos de suporte do eixo (5).

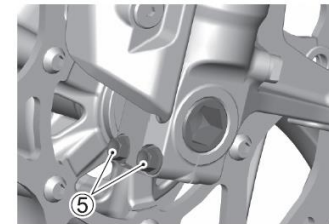

7. Coloque um acessório de suporte em baixo do braço oscilante para ajudar a estabilizar a extremidade traseira.
8. Cuidadosamente posicione um macaco em baixo do cano de escape e levante-o até a roda dianteira sair um pouco do chão.

INFORMAÇÃO

O uso impróprio do macaco pode danificar a carenagem e o filtro de óleo.

Não posicione o macaco em baixo da parte inferior da carenagem ou do filtro de óleo quando levantando a motocicleta.

9. extraia a haste do eixo (6).

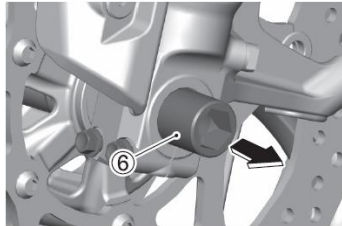

10. Deslize a roda dianteira para frente (7).

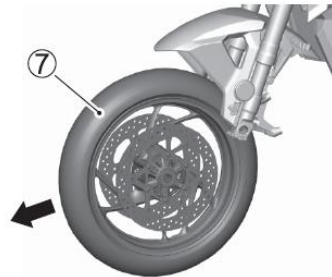

11. Coloque a nova roda no local e insira a haste do eixo.
12. Remova o macaco e o apoio de serviço.
13. Segure a haste e aperte a porca do eixo (3) até o torque especificado.
14. Aperte os parafusos de suporte do eixo (4) ao torque especificado.

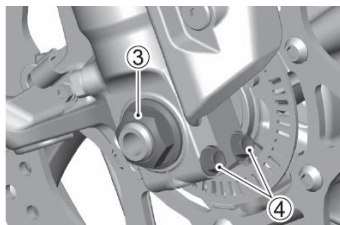

15. Mova a direção para cima e para baixo muitas vezes para colocar a haste do eixo.

16. Aperte os parafusos de suporte do eixo (5) ao torque especificado.

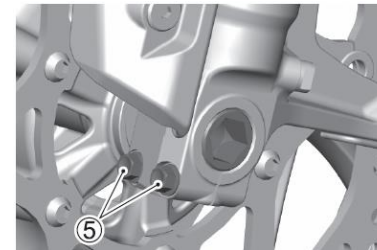

17. Reinstale os calipers do freio e o sensor de velocidade.
18. Após instalar a roda, aplique o freio muitas vezes para o curso do manete para voltar a sua devida posição

Torque de aperto da porca do eixo dianteiro:
100 N·m (10.2 kgf-m, 74.0 lbf-ft)

Torque de aperto do parafuso de suporte do eixo dianteiro:
23 N·m (2.3 kgf-m, 17.0 lbf-ft)

Torque de aperto do parafuso de montagem do calipers do freio dianteiro:
39 N·m (4.0 kgf-m, 29.0 lbf-ft)

Torque de aperto do parafuso de montagem do sensor de velocidade da roda dianteira:
10 N·m (1.0 kgf-m, 7.5 lbf-ft)

Aviso

Falha ao estender a pastilha de freio após a instalação da roda pode causar uma má performance do freio e pode resultar em uma colisão.

Antes de pilotar, pressione o manete de freio repetidamente até as pastilhas de freio for pressionada contra os discos do freio e o curso do manete seja corrigido e de uma sensação de firmeza. Também verifique se a roda rotacione livremente.

Aviso

Se os parafusos e as porcas não estiverem devidamente apertados, a roda pode sair, causando uma colisão.

Tenha certeza de apertar os parafusos e as porcas até o torque especificado. Se você não tiver uma chave de torque ou não sabe utilizar uma, peça ao seu revendedor autorizado Suzuki para verificar os parafusos e as porcas.

Aviso

Instalar a roda dianteira na direção reversa pode ser perigoso. O pneu desta motocicleta é direcional. Portanto, a motocicleta pode ter uma direção fora do normal se a roda for instalada incorretamente.

Instale a roda dianteira para que o pneu rotacione na direção especificada, como indicado pela flecha na lateral do pneu.

Roda traseira

Remoção

PERIGO

Um cano de escape ou silenciador pode te queimar.

Espere até o cano de escape ou silenciador esfriar antes de remover a porca do eixo.

INFORMAÇÃO

Remover a roda traseira sem o uso de um acessório de apoio pode resultar em que sua motocicleta caia e seja danificada.

Não fazer a remoção da roda traseira na rodovia. Apenas remova a roda traseira com uma devida facilidade por conta dos equipamentos de serviço utilizando um acessório de manutenção equipado.

1. Posicione a motocicleta no cavalete lateral.
2. Remova o sensor de velocidade da roda traseira removendo o parafuso de montagem (1).

INFORMAÇÃO: Se o braço oscilante interferir e o parafuso de montagem (1) não puder ser removido, ajuste a posição da roda traseira. Refira-se a seção de **ajuste da corrente de transmissão**.

3. Remova a porca do eixo (2).
4. Posicione um acessório de apoio para a manutenção ou um apoio equivalente em baixo do braço oscilante para levantar a roda traseira do chão.
5. Afrouxe as porcas de fechamento da direita e da esquerda (3). Gire os parafusos de ajuste da corrente da direita e da esquerda (4) no sentido horário.

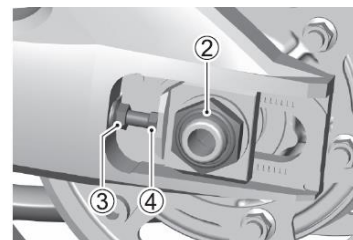

6. Extraia a haste do eixo (5).

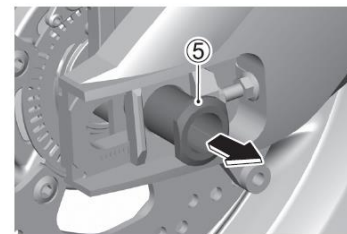

7. Com a roda movimentada para frente remova a corrente (6) da roda dentada (7)



8. Remova o conjunto de calipers do freio traseiro (8).

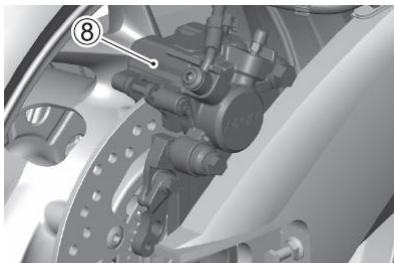

(GSX-S1000)

9. Empurre o conjunto da roda traseira (9) para trás.

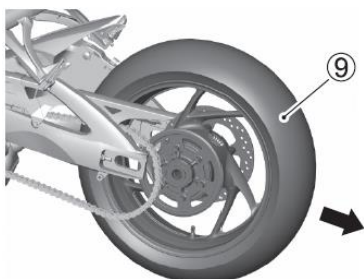

INFORMAÇÃO: Nunca deprima o pedal do freio traseiro com a roda traseira removida. É muito difícil de forçar as pastilhas de volta ao conjunto do calipers.

10. Para trocar a roda, faça o contrário da lista mostrada.

11. Ajuste a folga da corrente de transmissão.

13. Após instalar a roda, aplique o freio várias vezes e então verifique se a roda rotaciona livremente.

Torque de aperto da porca do eixo traseiro:

100 N·m (10.2 kgf-m, 74.0 lbf-ft)

Torque de aperto da porca de fechamento do ajustador da corrente:

22 N·m (2.2 kgf-m, 16.5 lbf-ft)

Torque de aperto do parafuso de montagem do sensor de velocidade da roda traseira:

10 N·m (1.0 kgf-m, 7.5 lbf-ft)

Aviso

Falha ao ajustar a corrente de transmissão e falha ao apertar os parafusos e porcas devidamente podem causar uma colisão.

- Após instalar a roda traseira, ajuste a corrente de transmissão como descrito na seção de AJUSTE DA CORRENTE DE TRANSMISSÃO
- Aperte parafusos e porcas para as devidas especificações. Se você não tiver certeza do devido procedimento, tenha seu revendedor Suzuki autorizado ou um mecânico qualificado para fazer isto.

Aviso

Falha ao estender as pastilhas de freio após a instalação da roda pode causar uma má performance do freio e resultar em uma colisão.

Antes de dirigir, aperte o pedal do freio repetidamente até as pastilhas do freio se pressionem contra os discos do freio e o curso do pedal se sinta firme e restaurado. Também verifique se a roda rotaciona livremente.

Sistema de iluminação

Esta motocicleta é equipada com iluminação LED. Como as luzes de LED são integradas no conjunto de luzes, a substituição de apenas as luzes de

LED não está disponível. Se nenhuma luz de LED puder ser ligada, consulte seu revendedor Suzuki.

Luz da placa de licença

Para alterar a lâmpada da luz de licença, siga os seguintes passos:

1. Remova os parafusos (1) e tire a cobertura com a lente

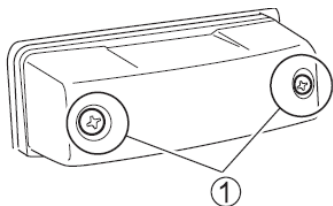

2. Puxe a lâmpada do soquete.

3. Para trocar a luz de licença da placa, faça ao contrário os passos acima.

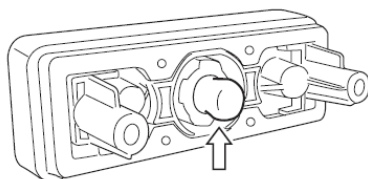

Luz da seta dianteira e traseira

Para trocar a lâmpada de luz da seta traseira e dianteira.

1. Remova o parafuso e tire a lente (1).

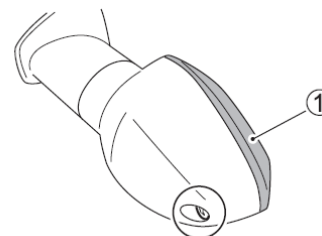

2. Empurre para dentro a lâmpada (2), girando-a para esquerda, e puxe para fora.

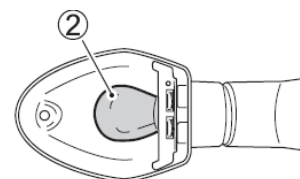

3. Para colocar a lâmpada de troca, empurre para dentro e gire para direita enquanto empurra.

4. Reinstale as lentes.

INFORMAÇÃO

Apertar demais os parafusos quando reinstalando as lentes podem fazer com que as lentes quebrem.

Aperte os parafusos somente até que eles estejam fixados.

Feixe da luz dianteira

Descrição

O feixe da luz dianteira pode ser ajustado ambos para baixo e para cima ou direita e esquerda se necessário.

Para ajustar o feixe para cima e para baixo:

Gire o ajustador (1) no sentido horário ou no sentido anti-horário.

Para ajustar o feixe para direita e para a esquerda:
Gire o ajustador (2) no sentido horário ou no anti-horário.

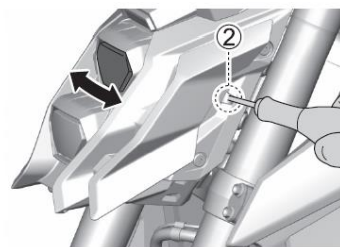
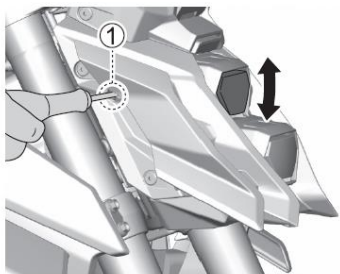

Feixe-baixo

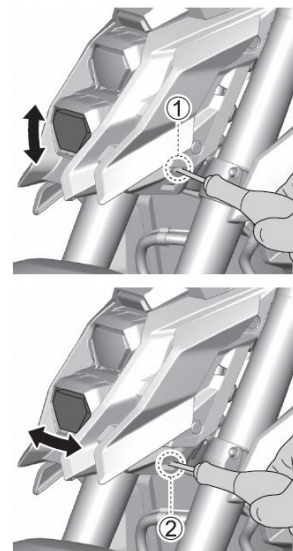

Feixe-alto

Fusíveis

Descrição

Se algo elétrico na sua motocicleta parar de funcionar, a primeira coisa que você deve verificar por um fusível estourado. Os circuitos elétricos na motocicleta são protegidos de sobrecarga pelos fusíveis no circuito.

Aviso

Trocar um fusível por outro que tem a taxa de amperagem incorreta, ou substituído por ex. folha de alumínio ou fio, pode causar sérios danos ao sistema elétrico e possivelmente fogo. Sempre troque um fusível estourado por um fusível da mesma amperagem.

Se o novo fusível for estourado em um curto período de tempo, o problema elétrico pode não ser fixado. Tenha sua motocicleta inspecionada imediatamente pelo seu revendedor Suzuki

INFORMAÇÃO

Instalar itens elétricos como luzes, acessórios, etc., que não são adequados para a motocicleta pode fazer com que fusíveis explodam ou pode acabar a bateria.

Use peças genuínas Suzuki quando anexar os itens elétricos.

INFORMAÇÃO

Borrifar água ou esfregar forçadamente em volta dos fusíveis quando lavando a motocicleta pode entrar água dentro da fiação, causando corrosão ou um curto-circuito.

Não borrfite água ou esfregue forçadamente nas áreas em volta dos fusíveis.

Fusível principal

O fusível principal é localizado em baixo do banco dianteiro.

Inspeção o fusível principal utilizando o seguinte procedimento.

1. Desligue o interruptor de ignição
2. Remova o assento dianteiro e o traseiro referindo-se à seção de assento.
3. Remova a tampa da caixa de ralé de partida, tire o fusível (1) e inspecione-o.
4. Se um fusível é estourado, verifique a razão e quanto você tiver solucionado, troque com um fusível substituto (2) da amperagem especificada. Se você estiver incapaz de saber a razão, tenha sua motocicleta inspecionada por um revendedor Suzuki.

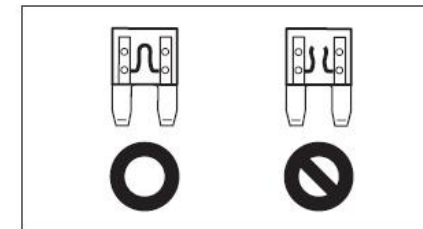
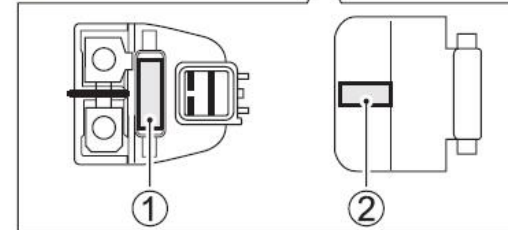
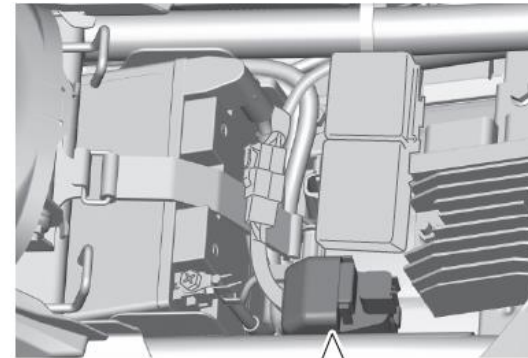

Fusíveis

Os fusíveis foram posicionados em baixo do assento dianteiro.

Inspecione os fusíveis usando os seguintes procedimentos.

1. Desligue o interruptor de ignição
2. Remova o assento dianteiro e o traseiro utilizando de referência a seção de assentos.
3. Abra a caixa de fusíveis, tire os fusíveis e os inspecione.
4. Se um fusível estiver estourado, verifique a razão, e quando solucionar, troque com um fusível reserva (3) da amperagem especificada. Se você for incapaz de descobrir a razão da qual o fusível estourou, tenha sua motocicleta inspecionada por um revendedor Suzuki.

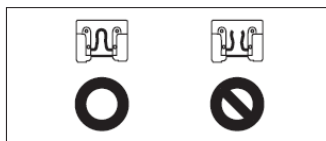
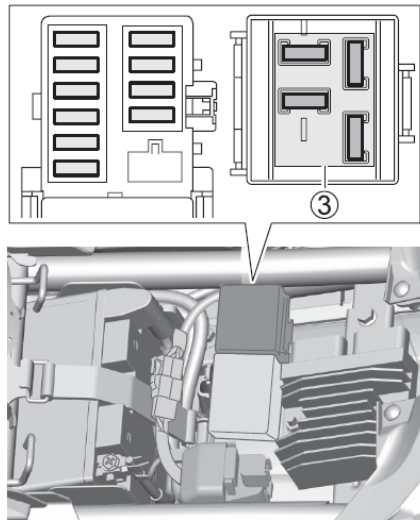

Lista

O quadro a seguir mostra os principais equipamentos que cada fusível protege.

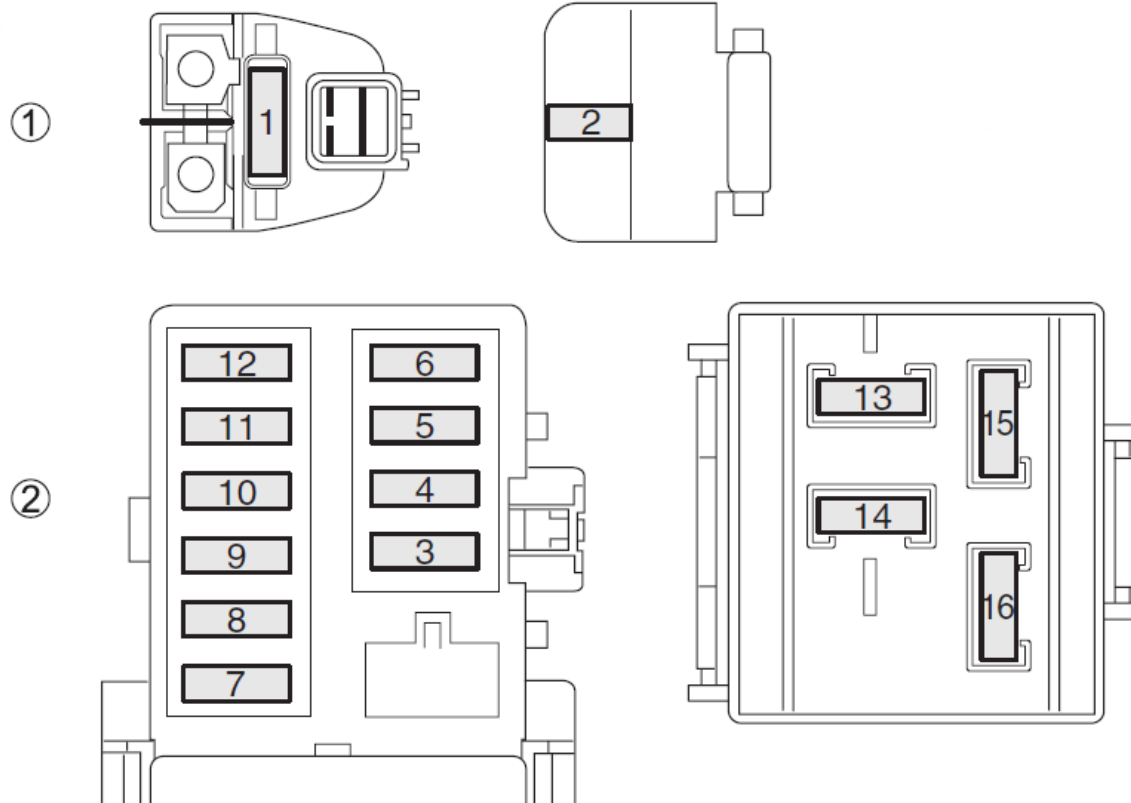

① Caixa de relé de partida

② Caixa de fusíveis

Posição	Rótulo	Capacidade	Peças protegidas
1	PRINCIPAL	30A	Todos os circuitos elétricos
2	LIVRE	30A	–
3	FEIXE BAIXO	10A	Luz dianteira (feixe baixo)
4	LUZ DIANTEIRA FEIXE ALTO	10A	<ul style="list-style-type: none"> • Luz dianteira (feixe alto) • Relé do feixe alto • Velocímetro
5	VENTILADOR	15A	Ventilador de refrigeração do motor
6	COMBUSTÍVEL	10A	<ul style="list-style-type: none"> • Velocímetro • Bomba de combustível • ECM
7	OPÇÃO	3A	Opção
8	IGNIÇÃO	10A	<ul style="list-style-type: none"> • Relé do ventilador de refrigeração • Relé da bomba de combustível • Solenoide • ECM • Relé do cavalete lateral • Sensor de oxigênio • Imobilizador (se equipado) • ABS • Solenóide de purga do canister (se equipado)

Position	Label	Capacity	Protection parts
9	SINAL	10A	<ul style="list-style-type: none"> • Luz de posição • Luz de freio /Luz traseira • Luz da placa de licença • Seta • Velocímetro • Buzina
10	ESTACIONAMENTO	10A	<ul style="list-style-type: none"> • Luz de posição • Luz da rabeta • Luz da placa de licença • Seta
11	MOTOR DO ABS	20A	ABS
12	VÁLVULA DO ABS	15A	ABS
13	LIVRE	15A	–
14	LIVRE	20A	–
15	LIVRE	3A	–
16	LIVRE	10A	–

Conector de diagnósticos

O conector de diagnósticos (1) é localizado em baixo do assento

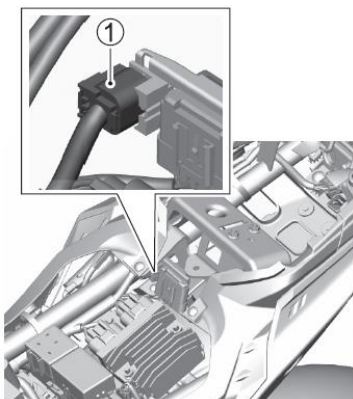

INFORMAÇÃO: O conector de diagnósticos é usado por um revendedor Suzuki ou um mecânico qualificado.



Solução de problemas

Descrição

Este guia de solução de problema é provido para ajudar você a achar a causa de alguns problemas.

Consulte seu revendedor Suzuki se a motocicleta estiver experienciando qualquer problema ou você notar que alguma coisa parece errada.

INFORMAÇÃO

Fazer reparos ou ajustes inadequados podem danificar sal motocicleta. Em alguns casos, o dano pode não ser coberto pela garantia.

Consulte um revendedor Suzuki se qualquer coisa não estiver totalmente clara.

O motor não inicia

Perfome as seguintes verificações

- Tenha certeza que você está usando o procedimento correto de partida. Veja a seção de PROCEDIMENTO DE PARTIDA
- Tenha certeza que o tanque de combustível tenha combustível. Veja a seção de PPROCEDIMENTO DE REABASTECIMENTO
- Verifique se a luz indicadora de mal funcionamento se acende. Veja a seção de LUZ INDICADORA DE MAL FUNCIONAMENTO.
- Verifique se a luz indicadora do imobilizador se acende. Veja a seção de IMOBILIZADOR (SE EQUIPADO).
- Verifique por terminais da bateria frouxo. Veja a seção de “BATERIA”.
- Algum fusível está estourado? Veja a seção de “FUSÍVEIS”

Consulte seu revendedor Suzuki se você notar qualquer falha ou problema.

Em caso de sobreaquecimento (Luz indicadora de aviso da temperatura do refrigerador do motor acende)

INFORMAÇÃO Sobreaquecimento é um estado em que todas as condições a seguir são satisfeitas.

- Indicador de temperatura do refrigerador do motor (1) pisca com o a tela de HI.
- Símbolo indicador da temperatura do refrigerador do motor (2) pisca.
- Luz indicadora de aviso de temperatura do refrigerador do motor (3) se acende.
- Símbolo indicador de aviso da temperatura do refrigerador do motor (4) acende.

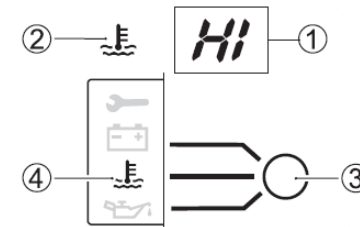

Se a luz indicadora de aviso de temperatura do refrigerador do motor acende, pare a motocicleta em m local seguro, e perfome as seguintes verificações, e tenha quaisquer ações necessárias.

1. Desligue o interruptor de ignição para parar o motor.
2. Gire o interruptor de ignição para a posição “ON” para iniciar o ventilador do radiador e esfriar o motor.
Se o ventilador do radiador não funcionar, não inicie o motor. Consulte seu revendedor Suzuki.
3. Uma vez que o motor estiver suficientemente esfriado, verifique o nível de refrigerador e verifique as mangueiras por vazamentos.
 - a. Se você encontrar algum vazamento, não de partida no moto. Consulte seu revendedor Suzuki
 - b. Reabasteça o refrigerador se o n’ível estiver baixo e não há nenhum vazamento. Se você tiver de usar água ao invés de refrigerador, consulte

seu revendedor Suzuki o mais rápido possível para ter o refrigerador
verificado e alterado

4. Se nenhum problema for encontrado, a motocicleta pode ser pilotada desde que a luz indicadora da temperatura do refrigerador do motor for apagada. Consulte seu revendedor Suzuki para inspecionar o mais rápido possível.

INFORMAÇÃO

Pilotar a motocicleta enquanto está sobreaquecida pode causar sérios danos ao motor.

Não pilote a motocicleta se a luz indicadora de aviso da temperatura do motor estiver acesa.

Quando o indicador da pressão do óleo é mostrado enquanto pilotando (Luz indicadora de aviso da pressão do óleo acende)

Se a luz indicadora da pressão do óleo se acende, pare a motocicleta em um local seguro, performe as seguintes verificações, e tome qualquer medida necessária.

1. Gire o interruptor de ignição para a posição "OFF" para parar o motor.
2. Verifique o nível de óleo de motor. Veja a seção "VERIFICANDO O NÍVEL DE ÓLEO DO MOTOR".
Reabasteça o óleo do motor se o nível estiver insuficiente.
3. Inicie o motor.
 - a. Você pode pilotar a motocicleta desde que a luz indicadora de aviso da pressão do óleo desligue.
 - b. Se a luz indicadora de aviso da pressão do óleo não apagar, pare o motor e consulte seu revendedor Suzuki.
4. O motor pode ser danificado se o nível de óleo foi reduzido. Consulte seu revendedor Suzuki para inspeção.

INFORMAÇÃO

Pilotar com baixa pressão de óleo do motor pode causar sérios danos ao motor.

Não pilote a motocicleta se a luz indicadora de pressão do óleo acenda.

Tela de indicadores

Consulte um revendedor Suzuki se o estado da tela de indicadores estiver como o seguinte.

- A luz indicadora de mal funcionamento se acende ou pisca.
- O aviso "FI" aparece na tela
- O ícone de CHEC não apaga.
- Luz indicadora do ABS não reinicia ou acende quando o indicador de posição da marcha estiver na posição "N"
- A luz indicadora do neutro se acende mesmo quando o indicador da posição da marcha está mostrando 1, 2,3 4, 5, ou 6
- O indicador de TC se acende
- O indicador de lembrete de manutenção se acende.
- A luz indicadora de aviso da temperatura do refrigerador está piscando ou aceso e não desliga mesmo quando o motor está frio.
- A luz indicadora de aviso da pressão do óleo acende mesmo quando a quantidade de óleo for apropriada.

Condição da motocicleta

Consulte um revendedor Suzuki se o estado da sua motocicleta estiver como o seguinte.

- O motor não inicia.
- Se a motocicleta caiu ou estiver envolvida em um acidente.
- A motocicleta faz barulhos incomuns, ou vazamento de fluidos.
- A performance do motor decaiu ou está ruim.
- Tem uma grande queda no fluido dos freios, ou você deve trocar o fluido dos freios ou a pastilha.
- Performance do freio está ruim
- Tem uma grande queda no refrigerador, ou você -precisa alterar o refrigerador
- Você não consegue descobrir por que um fusível estourou
- Os pneus estão extremamente desgastados ou você -precisa troca-lo



Procedimento de armazenagem e limpeza de motocicleta

Procedimento de armazenagem

Descrição

Quando você não tiver a intenção de pilotar a motocicleta por um longo tempo, é importante de performar manutenção antes da armazenagem. Performe a manutenção mostrada abaixo.

INFORMAÇÃO: A Suzuki recomenda que você confie este trabalho de manutenção aos revendedores Suzuki.

Motocicleta

Posicione a motocicleta no cavalete lateral em uma superfície firme e plana onde a motocicleta não irá cair. Para motocicletas equipadas com um cavalete central, use o cavalete central para estacionar. Lave a motocicleta antes de armazená-la, seque-a e então a cubra com a capa de proteção.

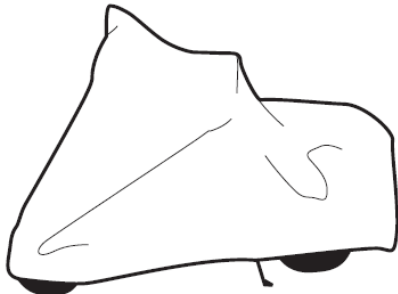

INFORMAÇÃO Apliquei a capa de proteção após o motor, cano de escape e o silenciador estiverem completamente esfriados.

Combustível

1. Abasteça o tanque de combustível até o topo com a quantidade de aditivo de gasolina recomendada pelo fabricante do aditivo.
2. Deixe o motor ligado por alguns minutos até que a gasolina aditivada abasteça o sistema de injeção eletrônica.

Motor

1. Drene o óleo do motor completamente e reabasteça o cárter com óleo de motor fresco até o topo do buraco do reservatório.
2. Cubra a entrada do filtro de ar e a saída do silenciador com panos oleosos para prevenir que umidade entre.

INFORMAÇÃO: Para um método de proteção interna do motor, consulte um revendedor Suzuki

Bateria

1. Remova a bateria da motocicleta referindo-se à seção de bateria.
2. Limpe a área externa com sabonete neutro e remova a corrosão dos terminais e a danificação da fiação.
3. Armazene a bateria em uma sala acima do congelamento.

INFORMAÇÃO: Baterias perdem eletricidade e auto descarregam lentamente, então remova a bateria da motocicleta, carregue totalmente, e então armazene em um local escuro com boa ventilação. Quando armazenando com a bateria montada na motocicleta, desconecte o terminal (-).

Pneus

Ajuste a pressão do pneu para a pressão recomendada, e levante para que a roda traseira e dianteira saia do chão.

INFORMAÇÃO: Consulte um revendedor Suzuki para informações de como levantar as rodas traseiras e dianteiras fora do chão.

Externo

- Borrife todas as partes de vinil e borracha com protetor de borracha.
- Borrife superfícies não pintadas com preventivo de ferrugem.
- Cubra as superfícies pintadas com cera de carro.

Armazenamento durante a manutenção

Uma vez por mês, recarregue a bateria. Refira-se a seção de bateria para mais instruções. Se você não puder recarregar sua bateria, consulte um revendedor autorizado Suzuki.

Procedimento de retorno ao serviço

Como retornar ao serviço

1. Limpe a motocicleta inteira.
2. Remova os panos oleosos da entrada do filtro de ar e da saída do silenciador.
3. Drene todo o óleo do motor. Instale um novo filtro de óleo e abasteça o motor com óleo fresco como descrito no manual.
4. Reinstale a bateria referindo-se à seção de bateria.
5. Tenha certeza que a motocicleta está devidamente lubrificada.
6. Performe a INSPEÇÃO ANTES DA PILOTAGEM como descrito neste manual.
7. Inicie a motocicleta como escrito neste manual.

Prevenção de corrosão

Informações importantes sobre a corrosão

Performe a manutenção para prevenir a motocicleta de enferrujar e estender a sua vida.

Os seguintes itens podem causar corrosão.

- Maresia, rodovias não pavimentadas, rodovias litorâneas, umidade, e acúmulo de substâncias químicas.
- Dano a peças de metal ou superfícies pintadas por batidas pequenas, ou colisões com areia ou pedras, ou outros destroços.

Como ajudar a prevenir na corrosão

- Lave sua motocicleta frequentemente, ao menos uma vez por mês. Mantenha sua motocicleta o mais limpa e seca o possível
- Remova depósitos de materiais de fora. Materiais de fora como rodovias litorâneas, químicos, alcatrão, seiva de árvore, pássaros mortos ou descartes industriais podem danificar o acabamento da sua motocicleta. Remova estes tipos de depósitos o mais rápido possível. Se estes depósitos estiverem difíceis de limpar, um produto de limpeza adicional pode ser requerido. Siga as direções do fabricante quando utilizando estes produtos de limpeza específicos.

- Repare o dano no acabamento o mais rápido possível. Cuidadosamente examine sua motocicleta por danos as superfícies pintadas. Se você encontrar alguma lasca ou arranhão na pintura, tampe-o imediatamente para prevenir a corrosão de iniciar. Se os arranhões ou lascas tiverem atravessados o metal, peça ao seu revendedor Suzuki para fazer o reparo.
- Armazene a motocicleta em uma área seca e bem ventilada. Se você limpa sua motocicleta frequentemente na garagem ou se você frequentemente estaciona sua motocicleta na garagem mesmo quando molhada, sua garagem pode ser um ambiente úmido. A alta umidade pode causar ou acelerar a corrosão. Uma motocicleta molhada pode corroer mesmo em uma garagem aquecida se a ventilação for ruim.
- Cubra sua motocicleta. Exposição ao sol de meio dia pode fazer com que as cores da pintura, partes de plástico, e as faces dos instrumentos a enfraquecer. Cobrir sua motocicleta com uma cobertura de motocicleta “respirável” de alta qualidade pode ajudar a proteger o acabamento dos danosos raios solares UV, e pode ajudar a reduzir a quantidade de poeira e poluição do ar de atingir a superfície. Seu revendedor Suzuki pode ajudar a selecionar a cobertura certa para sua motocicleta.

INFORMAÇÃO

- *Encerre todas as áreas da sua motocicleta antes de armazená-la. Isto previne a corrosão*
- *Limpe a motocicleta com água gelada imediatamente após pilotar em rodovias litorâneas ou costeiras. Tenha certeza de utilizar água gelada pois água morna pode acelerar a corrosão.*

Limpeza da motocicleta

Lavando a motocicleta

Lavar sua motocicleta ajuda a estender sua vida e mantém em condições imaculadas. Encerrar irá também provir você com a oportunidade de achar qualquer anormalidade e prevenir mal funcionamentos. Lave a motocicleta quando estiver frio.

1. Remova a poeira e a lama da sua motocicleta com água corrente gelada. Você pode usar uma esponja macia ou uma escova. Não utilize materiais que podem arranhar a pintura.
2. Limpe a motocicleta inteira com detergente neutro utilizando uma esponja ou um pano macio. A esponja ou pano devem ser frequentemente enxaguados em uma solução de sabonete.

3. Uma vez que a sujeira for completamente removida, tire o detergente com muita água.

INFORMAÇÃO: O detergente usado para lavar a motocicleta pode afetar negativamente as partes de plástico se o detergente não for completamente retirado com água. Tenha certeza de tirar completamente todo o detergente com muita água após lavar a motocicleta.

4. Após o enxague, limpe a motocicleta com um pano de microfibra molhado ou um pano e permita que seque na sombra.

5. Verifique cuidadosamente por danos as superfícies pintadas. Se ainda houver algum dano, retoque o dano com o seguinte procedimento abaixo:

- a. Limpe todas as partes danificadas e permita que sequem.
- b. Mexa a tinta e retoque as partes danificadas gentilmente com uma escova pequena.
- c. Permita que a pintura seque completamente.

INFORMAÇÃO: As lentes do farol dianteiro podem ficar com névoa após a lavagem ou pilotagem da motocicleta na chuva. Um farol dianteiro enevoado será limpo gradualmente quando o farol dianteiro for ligado. Quando a névoa da lente do farol dianteiro estiver se dissipando, ligue o motor para evitar um descarregamento da bateria.

INFORMAÇÃO: Evite borrifar ou permitir que água entre nos seguintes lugares:

- Interruptor de ignição
- Velas de ignição
- Tampa do tanque de combustível
- Sistema de injeção de combustível
- Cilindro principal do freio.

INFORMAÇÃO

Se água entrar no cano de escape, silenciador, filtro de ar, ou partes elétricas durante a limpeza, pode causar falha ao iniciar a motocicleta ou corrosão

Seja cuidadoso para não entrar água nas partes acima durante a limpeza

INFORMAÇÃO

Aplicar água com alta pressão ao radiador pode danificar as ventoinhas do ventilador.

Seja cuidadoso ao lavar em volta do radiador.

INFORMAÇÃO

Produto de limpeza de alta pressão como os de lava-jatos tem pressão o suficiente para danificar as partes da sua motocicleta. Isto pode causar ferrugem, corrosão e uma danificação aumentada. Produto de limpeza de peça também podem danificar a motocicleta.

Não utilize produto de limpeza de alta pressão para lavar sua motocicleta. Não utilize produto de limpeza de partes no corpo do acelerador e nos sensores de injeção de combustível.

INFORMAÇÃO

Limpar a motocicleta com qualquer alcalino ou produto de limpeza com ácido forte, gasolina, fluido de freio ou qualquer solvente irá danificar as peças da motocicleta.

Tenha certeza de enxaguar completamente todo o detergente com muita água após lavar a motocicleta.

Rodas

Rodas de alumínio não resistem muito bem à poeira e sal. Para preservar as rodas de alumínio em uma condição imaculada, lave-as regularmente (aproximadamente uma vez por semana).

1. Encharque a esponja em detergente neutro e lave qualquer poeira.
2. Limpe com água suficiente, e então tire a água com um pano seco.

Peças de plástico

Peças de plástico como as lentes do farol dianteiro, tela do velocímetro, e carenagem são fáceis de danificar. Quando partes como essas são limpas, lave elas usando água, após a limpeza usando detergente neutro ou água com sabão, e limpe elas com um pano seco.

Aviso

Posicionar objetos em espaços atrás da carenagem podem interferir com a direção e causar perda de controle.

Não carregue nenhum objeto no espaço atrás da carenagem.

INFORMAÇÃO

Substâncias estranhas podem arranhar ou danificar as peças de plástico como as lentes do farol dianteiro, e a tela do velocímetro.

Não permita que as seguintes substâncias entrem nas partes de plástico mencionadas abaixo;

- **Compostos de cera**
- **Suprimentos químicos como agentes de remoção de poças de óleo ou repelentes.**
- **Detergente ácido ou alcalino**
- **Fluido de freio, gasolina, álcool ou solventes orgânicos, etc.**

Cano de escape

Canos de escape de aço inoxidável são sujeitos a marcas de queimadura por óleo ou outra sujeira.

- Utilize um produto de limpeza de cozinha para aço inoxidável, tire a poeira com um pano ou uma esponja, enxague com água suficiente, e então seque com um pano seco.
- Quando marcas de queimadura ocorrerem, esfregue com um composto fino e então tire a sujeira.

INFORMAÇÃO: Apesar do calor do exaustor fazer com que a cor do cano mude, isto não irá causar problemas funcionais.

INFORMAÇÕES

O cano exaustor ou silenciador e o motor ficarão quentes quando o motor estiver ligado e se manter quente após ele estiver desligado.

Não encoste no cano exaustor ou silenciador ou no motor até eles estiverem frios.

Encerando a motocicleta

Após lavar a motocicleta, encere e fazer o polimento é recomendado para aumentar a proteção e embelezar a pintura.

- Utilize somente polidores e ceras de boa qualidade.
- Quando utilizando ceras e polidores observe as precauções especificadas pelos fabricantes.

Cuidados especiais finalizados em fosco

Não utilize compostos polidores ou ceras que contém compostos polidores em superfícies que tem um acabamento fosco. Fazer isto irá mudar a aparência do acabamento fosco.

Ceras do tipo sólido podem ser difíceis de remover de superfícies com acabamento fosco.

Utilize apenas produtos de limpeza e protetores de tinta que são especificamente designados para acabamentos foscos.

Fricção enquanto dirigindo e esfregação excessiva ou polidores em uma superfície com acabamento fosco, irá mudar sua aparência.

Inspeção após a limpeza

Descrição

Após secar a motocicleta, aplique graxa. Para ajudar a estender a vida da motocicleta, lubrifique-a de acordo com a seção de "PONTOS DE LUBRIFICAÇÃO" para verificar qualquer problema da sua motocicleta que podem ter surgido em sua última pilotagem.

Aviso

Operar a motocicleta com freios molhados pode ser perigoso. Freios molhados não fornecem o tanto de poder de freio que freios secos fornecem. Isto pode causar uma colisão.

Teste seus freios após lavar a motocicleta, enquanto pilota em baixa velocidade, e em um local seguro. Se necessário aplique os freios muitas vezes para deixar a fricção secar o revestimento.



Informação do consumidor

Conversor catalítico

Descrição

O sistema de exaustão nesta motocicleta contém o conversor catalítico. Este conversor catalítico trabalha para reduzir o volume da saída de substâncias tóxicas em gases exaustores.

Ajuste inapropriado, baixo nível de combustível, ou operação imprópria pode causar combustão incompleta (falhando), resultando no aumento da temperatura para níveis extremos do conversor catalítico. Tome cuidado, pois isto pode danificar o conversor catalítico e outras peças.

Apesar disso o conversor catalítico não requer nenhuma inspeção especial ou manutenção, favor performar as inspeções e manutenções especificadas do motor.

INFORMAÇÃO

Operação imprópria da motocicleta pode causar danos ao catalizador ou outras peças da motocicleta.

Para evitar danos ao catalizador ou componentes relacionados, você deve tomar as seguintes precauções:

- Enquanto a motocicleta estiver está em movimento, não opere o interruptor de ignição ou o interruptor de parada do motor, ou desligar o motor, exceto em uma emergência.
- Não tente iniciar o motor empurrando a motocicleta ou usando uma descida.
- Não inicie o motor com o fio da vela de ignição removido durante o teste de ignição.
- Não deixe o motor em modo de marcha lenta desnecessariamente ou por longos períodos
- Não utilize todo a gasolina do tanque de gasolina.
- Se a performance do motor estiver deteriorada ou ruim, tenha sua motocicleta inspecionada por um revendedor Suzuki.

Informações de dados do computador de bordo da motocicleta

Descrição

Sua motocicleta é equipada com um sistema de computador de bordo, cujo monitora e controla severos aspectos de controle da performance da motocicleta, incluindo os seguintes:

Tipos de informações

- Condição do motor, como a velocidade do motor.
- Condição da transmissão, como posição da marcha
- Status de operação, como acelerador, freios (incluindo ABS), posição da marcha.
- Informações relacionadas a todos os tipos de falha no sistema do computador

INFORMAÇÃO:

- *As informações são registradas de maneira diferente dependendo do tipo doo veículo.*
- *Informações de voz não são registradas.*
- *Dependendo das condições de uso, informação pode não ser registrada em alguns casos.*

Divulgação da informação

A SUZUKI MOTOR CORPORATION e terceiros contratados pela SUZUKI MOTOR CORPORATION podem adquirir e usar as informações registradas pelo computador de bordo para diagnosticar falhas no veículo, realizar pesquisas, desenvolvimento e aumento de qualidade

SUZUKI MOTOR CORPORATION e terceiros contratados pela SUZUKI MOTOR CORPORATION não irão divulgar o fornecer a informação adquirida para terceiros para outros casos que não sejam os seguintes:

- Quando o usuário do veículo consentir.
- Quando permitido, para fazer baseado em leis e decretos, uma injunção de cortes ou outra força legal.
- Quando fornecendo informação que foi processada para que usuários e veículos não sejam identificados, para uso de institutos de pesquisa, etc., em processo estático, etc.

Local do número de série

Descrição

Registre o número de série do quadro e do motor na próxima página para o uso em procedimentos como a criação de documentos para o veículo. Você também irá precisar destes números para ajudar seu revendedor quando for encomendar suas peças.

Número de quadro

O número do quadro (1) é estampado na cabeça da direção como mostrado na ilustração.

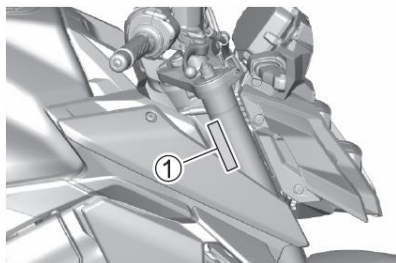

Escreva abaixo o número do quadro aqui para você lembrar futuramente.

Número do quadro:

Número de série do motor

O número de série do motor (2) é estampado no conjunto do cárter.



Escreva abaixo o número de série do motor para lembrar futuramente.

Número de série do motor:

Número da chave

Esta motocicleta vem com duas chaves e um número alfanumérico registrado na chapa.

INFORMAÇÃO:

- *Em adição de funções de chaves padrões as chaves desta motocicleta também têm funções imobilizadoras*
- *Danificar ou perder estas chaves irá causar você que fique sujeito a um gasto significativamente caro, então favor maneje-as com cuidado.*
- *Favor guarde a chave reserva com cuidado.*

Especificações

DIMENSÕES E MASSA DO VEÍCULO POR ORDEM DE MARCHA

Comprimento em geral.....	2115 mm
Largura em geral	810 mm
Altura em geral	1080 mm
Distância entre eixos	1460 mm
Distância mínima do solo	140 mm
MVOM.....	214 kg

MOTOR

Tipo.....	4 tempos, refrigeração por líquido, DOHC
Número de cilindros	4
Diâmetro	73.4 mm
Curso	59 mm
Cilindrada	999 cm ³
Taxa de compressão	12.2: 1
Sistema de alimentação	Injeção de combustível
Filtro de ar	Elemento de papel
Sistema de partida	elétrico
Lubrificação	Cárter úmido

TRANSMISSÃO

Embreagem	úmida discos múltiplos
Transmissão	6 velocidades
Padrão de troca de marcha	1 para baixo, 5 para cima
Relação da redução primária	1.553 (73/47)
Engrenagens,	
1°.....	2.562 (41/16)
2°.....	2.052 (39/19)
3°.....	1.714 (36/21)
4°.....	1.500 (36/24)
5°.....	1.360 (34/25)
6°.....	1.269 (33/26)
Relação da redução final	2.588 (44/17)
Corrente de transmissão	RK 525GSH, 116 elos

CHASSI

Suspensão dianteira	Telescópica, molas helicoidais, amortecimento por óleo
Suspensão traseira	Tipo de ligação, molas helicoidais, amortecedor à óleo
Curso da suspensão dianteira	1200 mm
Curso da suspensão traseira	130 mm
Cáster	25°
Trail	100 mm
Ângulo de esterçamento	31°
Raio de giro	3.1 m
Freio dianteiro	Dois discos
Freio traseiro	Um disco
Pneu dianteiro	120/70ZR17M/C (58W), sem tubo
Pneu traseiro	190/50ZR17M/C (73W), sem tubo

SISTEMA ELÉTRICO

Tipo de ignição	Ignição elétrica (Transistorizada)
Vela de ignição	NGK CR9EIA-9 ou DENSO IU27D
Bateria	12V 36.0 kC (10 Ah) /10 HR
Alternador	Trifásico
Fusível principal	30A
Fusíveis	10/10/15/10/3/10/10/10A
Fusível do ABS	20/15A
Farol dianteiro	LED
Luz de posição	LED
Farol traseiro	LED
Seta	LED
Luz da placa de licença	12V 5W
Luz do painel de instrumentos	LED
Luz do indicador neutro	LED
Luz do indicador de feixe alto	LED
Luz indicadora da seta	LED
Luz indicadora de aviso de mal funcionamento da carga da bateria/ temperatura do refrigerador do motor/ pressão do óleo.....	LED
Luz indicadora de mal funcionamento	LED
Luz indicadora do controle de tração	LED
Luz indicadora do ABS	LED
Luz indicadora do rpm do motor (PRINC/SUBST.)	LED
Luz indicadora do imobilizador (se equipado)	LED
Luz indicadora de aviso principal	LED

.....

Capacidades

Tanque de combustível	19.0 L
Óleo do motor, Troca de óleo	2800 ml
Com troca do filtro	3200 ml
Refrigerador	2750 ml

ÍNDICE

A

ABS.....	5
Assento.....	81
Ajuste da suspensão.....	83
Assento traseiro e trava do assento.....	82
Assento dianteiro.....	81

B

Bateria.....	135
--------------	-----

C

Cavalete lateral.....	83
Conversor catalítico.....	140
Controle de cruzeiro.....	69
Conector de diagnósticos.....	129
Carenagem.....	92
Combustível.....	7
Corrente de transmissão.....	109
Condições da motocicleta.....	133
Computador de bordo da motocicleta.....	140
Cintas da bagagem.....	82

D

Diretrizes de segurança.....	1
Display do indicador.....	132

E

Elemento do filtro de ar.....	99
Em casos de sobreaquecimento.....	131
Embreagem.....	111

F

Ferramentas.....	92
Filtro de ar.....	98
Fusíveis.....	124
Feixe de iluminação.....	122
Freios.....	111
Fluido de freio.....	111

I

Indicador de lembrete de manutenção.....	36
Interruptor da seta.....	74
Interruptor de partida elétrica.....	75
Interruptor de parada do motor.....	75
Indicador do nível de combustível.....	35
Indicador da posição da marcha.....	35
Interruptores do manete.....	18
Interruptor de aviso de perigo.....	75
Interruptor da buzina.....	74
Interruptor de ignição.....	72
Inspeção antes da pilotagem.....	90
Interruptor da luz de freio traseira.....	113
Indicador de aviso da temperatura do refrigerador do motor.....	

L

Luz indicadora de mal funcionamento.....	131
Luz indicadora de aviso principal.....	31
Limpeza da motocicleta.....	136
Luz indicadora do neutro.....	31
Local do número de série.....	141
Luz indicadora de controle de tração.....	31
Luz indicadora da seta.....	30
Luz indicadora do ABS.....	32
luz indicadora de feixe alto.....	32
Lubrificação.....	95
LCD.....	22
Inspeção após a limpeza.....	138

M

Marcha lenta do motor.....	108
mangueira de combustível.....	109
Mangueira do radiador.....	108
Motor.....	34
Manete de troca de marcha.....	114
Manete de freio.....	81
Medidor de consumo em média do combustível.....	
Medidor de alcance da pilotagem.....	

O

O motor não se inicia.....	131
Hodômetro parcial.....	

P

Procedimento de armazenagem.....	135
Pneus.....	115
Pastilhas de freio.....	112
Prevenção de corrosão.....	136
Armazenamento para documentos.....	83
Parafuso drenador de óleo do motor.....	100
Painel de instrumentos.....	30
Procedimento para voltar a pilotar.....	133
Pedal de freio traseiro.....	81
Precauções de pilotagem.....	4

Q

Quando o indicador de aviso da pressão do óleo é aceso enquanto pilota.....	130
Quadro de manutenção.....	90

R

Refrigerador do motor.....	105
Roda dianteira.....	116
Roda traseira.....	118
Reabastecimento.....	77
Relógio	

S

Seletor de modo de direção SUZUKI (SDMS).....	67
Sistema de partida fácil Suzuki.....	76
Sistema de controle de tração.....	68
Sobre os freios.....	5
Símbolo de aviso de mal funcionamento da recarga da bateria.....	36
suspensão dianteira.....	83
Sistema de iluminação.....	122

T

Trocando as marchas.....	78
Tacômetro.....	33
Tomada USB.....	86
tanque de combustível.....	94
tampa do tanque de combustível.....	77
Tela de diagnósticos	

O

Óleo do motor.....	100
--------------------	-----

V

Vela de ignição.....	98
Velocímetro.....	33
Voltímetro	

Z

Zona vermelha.....	33
--------------------	----

Sobre os freios

ABS

Luz indicadora do AB

Filtro de ar

Elemento do filtro de ar

Consumação em média de gasolina

Medidor

Bateria

Mal funcionamento da carga da bateria

Símbolo indicador de aviso

Fluido de freio

Manete de frei

Pastilha de freio

Freio

Conversor catalítico

Relógio

Embreagem

Prevenção de corrosão

Tela de diagnósticos

Conector de diagnostico

Porta-documentos

Corrente de transmissão

Medidor de alcance da pilotagem

Interruptor de partida elétrico

Refrigerador do motor

Temperatura do refrigerador do motor

Símbolo indicador

O motor não se inicia

Velocidade do motor em marcha lenta

Óleo do motor

Plugue drenador de óleo

Interruptor de para do motor

Assento dianteiro

Suspensão dianteira

Roda dianteira

Combustível

Mangueira de combustível

Indicador de nível do combustível

Tanque de combustível

Tampa do tanque de combustível

Fusíveis

Indicador de posição da marcha

Manete de troca de marcha

Interruptores do manete

Interruptor de aviso de perigo

Feixe do farol dianteiro

Porta capacete
Luz indicador de feixe alto
Interruptor da buzina
Interruptor de ignição
Em caso de sobreaquecimento
Indicadores da tela
Inspeção após a limpeza
Inspeção antes da pilotagem.
Consumação de combustível instantânea
Painel do instrumento
Brilho do painel de instrumento
Tela de cristal líquido
Sistema de iluminação
Localização das peças
Lubrificação
Faixas da bagagem
Quadro de manutenção
Luz indicadora de mal funcionamento
Luz indicadora de aviso principal
Interruptor de modo
Limpeza da motocicleta
Condição da motocicleta
Tela de multifunções
Luz indicadora do neutro
Hodômetro
Símbolo indicador de pressão de óleo
Luz indicadora de aviso de mal funcionamento/ carga da bateria/ temperatura
Mangueira do radiador
Interruptor da luz do freio traseira
Assento traseiro e trava do assento
Suspensão traseira
Roda traseira
Faixa vermelha do rpm
Reabastecendo
Precauções da pilotagem
Diretrizes de segurança
Assento
Interruptor de seleção
Localização do número de serie
Indicador de lembrete de manutenção
Trocando de marcha
Ajuste da suspensão
Vela de ignição
Velocímetro
Procedimento de armamento Cavalete lateral/ Sistema de bloqueio interno da ignição
Informações de dados do computador de bordo da motocicleta

Manutenção para retorno de pilotagem
Seletor de modo de direção Suzuki (SDMS)
Sistema de partida fácil Suzuki
Taquímetro
Pneus
Ferramentas
Luz indicadora de controle de tração
Sistema de controle de tração
Hodômetro parcial
Luz indicadora da seta
Interruptor da seta
Voltímetro
Quando o indicador de pressão de óleo está ligado enquanto dirige