



# BURGMAN 650EX

## MANUAL DO PROPRIETÁRIO

BURGMAN 650 EX

99011B26J51A057



J TOLEDO SUZUKI MOTOS DO BRASIL



J TOLEDO SUZUKI MOTOS DO BRASIL

SUZUKI MOTOS DO BRASIL  
J TOLEDO DA AMAZÔNIA  
Original preparado por Suzuki Motor Corporation



PRODUZIDO  
NO POLO INDUSTRIAL  
DE MANAUS  
CONHEÇA O AMAZONAS



Caro Cliente,

Nós nos preocupamos com você e queremos que cada passeio seja seguro e alegre. Então use sempre capacete, proteção para os olhos e roupas adequadas ao tipo de passeio. Nunca dirija sob influência de álcool ou outras drogas, e respeite as leis de trânsito. Leia atentamente o “Manual do Condutor” e inspecione sempre sua SUZUKI antes de pilotá-la, seguindo as orientações contidas neste manual, consultando uma Concessionária Autorizada SUZUKI J TOLEDO sempre que necessário.

Este manual deve ser considerado peça importante do veículo e deve permanecer com o mesmo em situações de revenda, transferência ou troca de condutor. Este manual contém informações importantes de segurança e instruções que devem ser lidas cuidadosamente antes de operar o veículo.



Revisão: 00 - Maio de 2015

## IMPORTANTE

### AMACIAMENTO - INFORMAÇÕES SOBRE A SUA MOTONETA

Os primeiros 1.600 km são os mais importantes na vida útil e durabilidade de sua motoneta. O funcionamento apropriado durante este período ajudará a assegurar uma maior vida útil e melhor desempenho da sua nova motoneta. As peças SUZUKI são fabricadas com materiais de alta qualidade, sendo usinadas de acordo com tolerâncias mínimas. Com um processo de amaciamento adequado, as superfícies das partes sofrerão polimento e propiciarão um ajuste uniforme das mesmas.

O rendimento e confiabilidade de sua motoneta dependem dos cuidados exercidos durante o período de amaciamento. É especialmente importante que seja evitado o funcionamento da motoneta de forma que suas partes sejam submetidas ou fiquem expostas a altas temperaturas.

Consulte a seção AMACIAMENTO para recomendações específicas de amaciamento.

## CUIDADO/ATENÇÃO/NOTA

Por favor leia este manual e siga cuidadosamente suas instruções. Para enfatizar informações especiais, as palavras CUIDADO, ATENÇÃO e NOTA, trazem significados especiais e devem ser cuidadosamente revisadas.

 <b>CUIDADO</b>
A segurança pessoal do piloto pode estar envolvida. Desconsiderar esta informação pode resultar em danos ao piloto.

 <b>ATENÇÃO</b>
Estas instruções indicam procedimentos especiais de serviços ou precauções que devem ser seguidas para evitar danos à motoneta.

NOTA: Contém informações especiais para facilitar a manutenção ou esclarecer instruções importantes.

## PREFÁCIO

O motociclismo é um dos esportes mais excitantes. Visando garantir sua segurança e prazer, antes de pilotar a motoneta, familiarize-se completamente com as informações contidas neste Manual do Proprietário.

Estão descritos neste manual os cuidados e procedimentos adequados, necessários à boa manutenção de sua motoneta. Seguindo rigorosamente estas instruções, você estará assegurando que a sua motoneta tenha uma vida útil mais longa, livre de maiores problemas e garantindo uma menor emissão de poluentes ao meio ambiente. A sua Concessionária Autorizada Suzuki J Toledo tem mecânicos especializados, com ferramentas apropriadas, treinados para oferecer um serviço de alta qualidade.

Todas as informações, ilustrações, fotografias e especificações contidas neste manual, estão baseadas nas informações mais recentes no momento de sua publicação. Devido a melhorias ou demais alterações, poderá haver algumas discrepâncias neste manual. A Suzuki J Toledo reserva o direito de fazer qualquer alteração sem aviso prévio.

Este manual se aplica a todas as especificações e a todos os destinos da motoneta em questão, fornecendo esclarecimentos sobre todos os seus equipamentos. Portanto, sua motoneta poderá apresentar características diferentes dos padrões indicados neste manual.

© COPYRIGHT - 2015  
J TOLEDO SUZUKI MOTOS DO BRASIL

## ÍNDICE

### INFORMAÇÃO AO CONSUMIDOR

Instalação de acessórios e dicas de prevenção de acidentes \_\_\_\_\_ 04

### CONTROLES

Localização dos números de série do chassis e do motor	07
Localização de partes	08
Chave	11
Interruptor de ignição	11
Trava do assento	12
Painel de instrumentos	12
Guidão esquerdo	20
Guidão direito	22
Manete da trava de freio	24
Tampa do tanque de combustível	24
Porta-luvas	25
Mini porta-luvas	25
Compartimento de bagagem/ objetos	26
Suporte do capacete	26
Ajuste do encosto	27
Interruptor de luz do compartimento de bagagem/ objetos	27
Descanso lateral	27
Ajuste da suspensão traseira	28
Terminal de saída	28

### RECOMENDAÇÃO DE COMBUSTÍVEL, ÓLEO E LÍQUIDO DE ARREFECIMENTO

Combustível	29
Óleo de motor	29
Líquido de arrefecimento	30

### AMACIAMENTO INSPEÇÃO ANTES DE PILOTAR

Amaciamento	31
Inspeção antes de pilotar	32

### DICAS DE PILOTAGEM

Dicas de pilotagem	33
Partida do motor	33
Colocação em movimento	34
Usando a transmissão	35

Parada e estacionamento	35
-------------------------	----

## INSPEÇÃO E MANUTENÇÃO

Planos de revisão	37
Tabela de manutenção	39
Ferramentas	40
Pontos de lubrificação	40
Bateria	41
Vela de ignição	43
Filtro de ar	44
Folga do cabo do acelerador	46
Arrefecimento do motor	48
Óleo do motor	50
Freios	53
Pneus	57
Descanso lateral/ interruptor de segurança	59
Substituição de lâmpadas	60
Fusíveis	63

## LOCALIZAÇÃO E CORREÇÃO DE PROBLEMAS

Verificação do sistema de ignição	65
-----------------------------------	----

## LIMPEZA DA MOTONETA

Lavando a motoneta	65
Procedimento de armazenagem	66
Cuidados com a aparência	67

ESPECIFICAÇÕES	69
----------------	----

CONTROLE DE REVISÃO	71
---------------------	----

CONTROLE DE POLUIÇÃO	72
----------------------	----

## INFORMAÇÕES AO CONSUMIDOR

Uso de acessórios e utilização da motocicleta.

### USO DE ACESSÓRIOS

A adição de acessórios inadequados podem conduzir a uma condição de operação insegura. Não é possível a Suzuki J Toledo testar cada acessório existente no mercado, porém sua Concessionária Autorizada Suzuki J Toledo pode ajudá-lo na seleção de acessórios de qualidade e instalá-los corretamente. Tenha máxima cautela quando selecionar e instalar acessórios em sua motocicleta e consulte uma Concessionária Autorizada Suzuki J Toledo se você tiver alguma dúvida.

### CUIDADO

**A instalação de acessórios impróprios podem tornar sua motocicleta insegura e podem conduzi-la a um acidente.**

**Use acessórios genuínos Suzuki, desenhados e testados para sua motocicleta. Siga as instruções desta seção.**

### Guia de instalação de acessórios

- A instalação de acessórios que afetem a aerodinâmica, como carenagens, pára-brisas, encostos de assentos, bagageiros e alforjes deve ser o mais baixo possível e próximo da motocicleta e perto do centro de gravidade quanto possível. Certifique-se que a montagem de suportes e outras peças estão rígidas.
- Inspeccione o vão livre e o ângulo de inclinação do banco. Certifique que o acessório não interfira na operação da suspensão, direção ou outro controle da motocicleta.

- Acessórios instalados no guidão ou no garfo dianteiro podem criar sérios problemas de instabilidade. Este peso extra causará um menor controle de direção da sua motocicleta. Este peso pode também causar oscilações na dianteira e ocasionar problemas de instabilidade. Acessórios instalados no guidão e no garfo dianteiro devem ser os mais leves e mínimos possíveis.
- Selecione um acessório que não limite a liberdade de movimento do piloto.
- Selecione acessório elétrico que não exceda a capacidade do sistema elétrico da motocicleta. Fortes sobrecargas podem danificar a fiação principal ou criar situações de perigo.
- Não puxe carretinhas ou sidecar. Sua motocicleta não foi desenvolvida para estes fins.

### Limite de Carga

### CUIDADO

**Sobrecarregar ou transportar cargas inadequadamente podem causar a perda do controle da motocicleta e desta forma resultar em acidente.**

**Siga os limites de carga e tópicos sobre transporte de carga deste manual.**

- Nunca exceda o PBT (Peso Bruto Total) da sua motocicleta. O PBT é o peso combinado da motocicleta, acessórios, carga, piloto e garupa.

PBT: 460 Kg

Pressão dos pneus (à frio)

Dianteiro: 2,90 kgf/cm<sup>2</sup> (33 psi)

Traseiro: 2,90 kgf/cm<sup>2</sup> (41 psi)

## Guia para transporte de carga

Esta motocicleta é primariamente destinada ao transporte de pequenos itens na ausência do garupa. Siga as instruções abaixo para transportar um passageiro ou carga:

- Distribua a carga entre os lados direito e esquerdo da motocicleta e prenda-a seguramente.
- Coloque o peso da carga o mais próximo ao centro da motocicleta.
- Não prenda itens grandes ou pesados no guidão, garfo dianteiro ou pára-lama traseiro.
- Certifique que ambos os pneus estão calibrados adequadamente com a pressão especificada para condições de transporte.
- Transporte inadequado pode reduzir sua habilidade para equilibrar e pilotar a motocicleta. Você deve pilotar em baixas velocidades, menor do que 130 km/h, quando transportar cargas ou acessório instalado.
- Ajuste a suspensão se necessário.

### CUIDADO

**Não transporte nenhum objeto no espaço atrás da carenagem. Objetos colocados nesta área podem interferir na direção e causar perda de controle.**

## MODIFICAÇÕES

Modificar a motocicleta, ou remover equipamento original pode torná-la insegura ou ilegal.

O chassi desta motocicleta é feito de liga de alumínio. Então, nunca faça modificações como furar ou soldar o chassi, isto enfraquece o chassi significativamente. Falha ao seguir esta recomendação pode resultar em uma condição de operação insegura e subseqüentes conduzindo a acidentes.



A Suzuki J Toledo não se responsabiliza por qualquer dano pessoal ou a motocicleta causado por modificações no chassi. Prenda acessórios que não modifiquem o chassi de maneira alguma e não excedam o limite de transporte de carga. Para o limite de transporte de carga, consulte a seção **INSTALAÇÃO DE ACESSÓRIOS E DICAS PREVENTIVAS DE SEGURANÇA**.

### **! CUIDADO**

**Modificação no chassi de liga de alumínio, como furar ou soldar, enfraquecem o chassi. Isto pode causar uma condição de operação insegura e conduzir a um acidente.**

**Nunca faça modificações no chassi.**

### **RECOMENDAÇÕES PARA UMA PILOTAGEM SEGURA**

Pilotar uma motocicleta é uma grande diversão e um esporte excitante. Pilotar também requer que algumas precauções extras sejam tomadas para a segurança do piloto e passageiro. Estas precauções são:

#### **USO DE CAPACETE**

Equipamento de segurança da motocicleta começa com um capacete de qualidade. Uma das lesões mais sérias que podem acontecer é uma lesão na cabeça. **SEMPRE** use um capacete aprovado pelo INMETRO. Você deve também utilizar proteção para os olhos.

#### **VESTUÁRIO**

Evite usar roupas folgadas ou soltas que possam prender-se à motocicleta. Isto torna a pilotagem insegura. Escolha roupas adequadas ao motociclismo quando pilotar sua motocicleta.

### **INSPEÇÃO ANTES DE PILOTAR**

Reveja completamente as instruções na seção **INSPEÇÃO ANTES DE PILOTAR** deste manual. Não esqueça de efetuar uma inspeção completa para a segurança do piloto e passageiro.

### **FAMILIARIZE-SE COM SUA MOTOCICLETA**

Sua habilidade de pilotar e seu conhecimento mecânico formam a base para uma pilotagem segura. Nós sugerimos que você pratique com sua motocicleta em uma situação sem tráfego até estar completamente familiarizado com sua motocicleta e controles. Lembre-se, a prática leva a perfeição.

### **CONHEÇA SEUS LIMITES**

Pilote sempre de acordo com sua habilidade e capacidade. Conhecer estes limites e ficar dentro deles o ajudarão a evitar acidentes.

### **ESTEJA MAIS ALERTA EM DIAS DE MAU TEMPO**

Pilotar em dias de mau tempo, especialmente chuvosos, requer uma maior atenção. Dobre a distância de frenagem em dias de chuva. Não transite sobre faixas, tampas de bueiros e superfícies com aparência engraxada, elas podem estar escorregadias. Tenha extrema cautela ao cruzar vias férreas e pontes e superfícies gradeadas. Sempre na dúvida sobre as condições da estrada, reduza a velocidade!

### **PILOTE DEFENSIVAMENTE**

O tipo mais comum de acidente ocorre quando um carro trafegando à frente de uma motocicleta vira a esquina na frente do motociclista. Pilote defensivamente. Motociclistas prudentes sabem que são invisíveis

aos demais motoristas, mesmo durante o dia. Use roupas brilhantes e refletivas. Ande sempre com faróis e lanternas acesos mesmo em um dia claro e ensolarado para atrair a atenção dos motoristas. Não pilote em lugares fora da vista dos motoristas.

### **LOCALIZAÇÃO DO NÚMERO DE SÉRIE DO CHASSI E DO MOTOR**

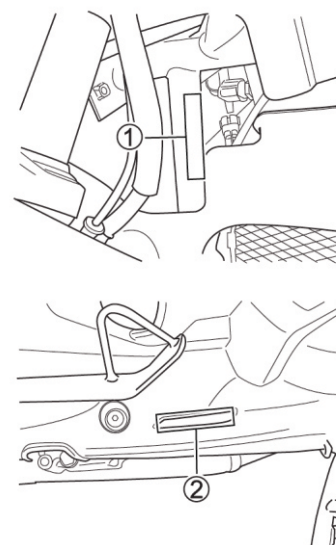

Os números de série do chassi e do motor são usados para registrar a motocicleta. Eles também são utilizados para ajudar sua concessionária a solicitar peças ou para se referir a uma informação especial de serviço.

O número de chassi ① está estampado sobre o tubo frontal do lado direito. O número de série do motor ② está estampado na carcaça do motor. Por favor, escreva a seguir os números para sua futura referência.

Nº do Chassi:

Nº do Motor:

## LOCALIZAÇÃO DAS PARTES

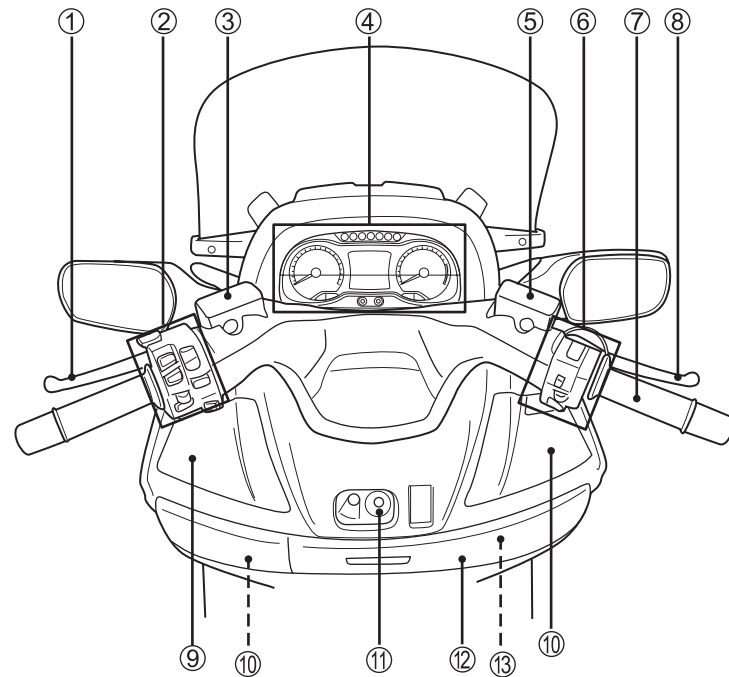

- ① Manete do freio dianteiro
- ② Interruptores do guidão esquerdo
- ③ Reservatório do fluido de freio traseiro
- ④ Painel de instrumentos
- ⑤ Reservatório do fluido de freio dianteiro
- ⑥ Interruptores do guidão direito
- ⑦ Manopla do acelerador
- ⑧ Manete do freio dianteiro
- ⑨ Pequeno compartimento Porta Acessórios
- ⑩ Filtro de Ar, Fusíveis
- ⑪ Interruptor de ignição
- ⑫ Tampa do compartimento dianteiro
- ⑬ Terminal de saída eletrônico

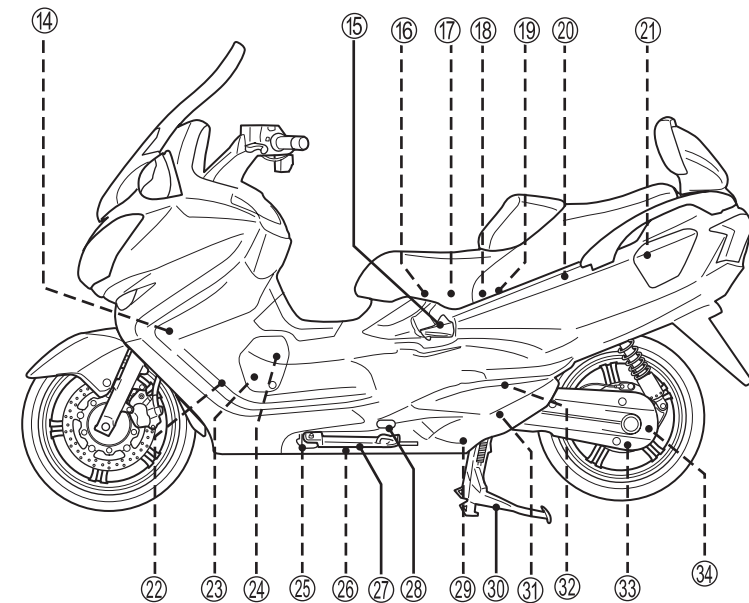

- ⑭ Filtro de ar, bujão de drenagem
- ⑮ Manete do Freio de estacionamento
- ⑯ Bateria
- ⑰ Jogo de ferramentas
- ⑱ Suporte do capacete
- ⑲ Fusíveis
- ⑳ Compartimento de bagagens/objetos
- ㉑ Tampa do tanque de combustível
- ㉒ Vela de Ignição
- ㉓ Tampa do Filtro de óleo do motor
- ㉔ Reservatório do Líquido de arrefecimento
- ㉕ Filtro do Óleo do motor
- ㉖ Dreno do óleo do motor
- ㉗ Descanso lateral
- ㉘ Janela de inspeção do óleo do motor
- ㉙ Dreno do óleo da transmissão
- ㉚ Cavalete central
- ㉛ Plugue do nível do óleo da transmissão
- ㉜ Plugue do filtro do óleo da transmissão
- ㉝ Plugue do dreno do óleo da engrenagem final
- ㉞ Plugue do nível do óleo da engrenagem final

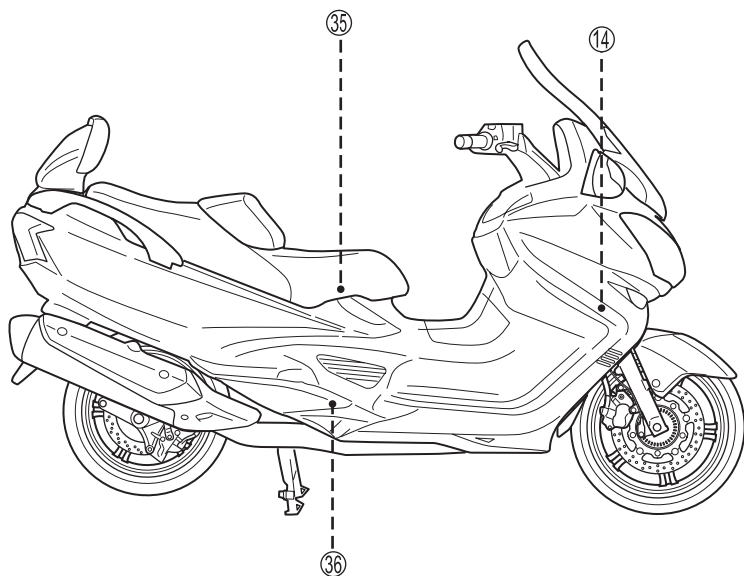

- ③⑦ Fusível Principal, Fusível CVT.
- ③⑧ Filtro do CVT

## CHAVE

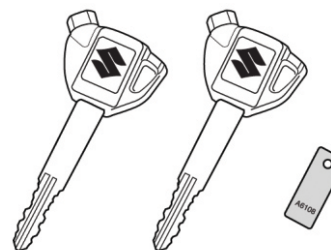

Esta motocicleta vem equipada com um par idêntico de chaves de ignição. Mantenha a chave reserva em um lugar seguro.

### ⚠ CUIDADO

Devido a localização do amortecedor de direção. Alguns chaveiros podem ficar presos entre o amortecedor de direção e a porca do tubo de direção. Use sua chave sem chaveiros ou outras chaves juntas.

## INTERRUPTOR DE IGNIÇÃO

Para abrir o protetor da chave de ignição:

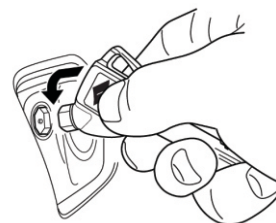

1. Encaixe a cabeça da chave de ignição no sextavado do interruptor de ignição.
2. Gire a chave para abrir e fechar o protetor.

NOTA: Aplicar lubrificante anti-congelante quando a temperatura atmosférica cair abaixo de zero, para evitar que a fechadura congele.

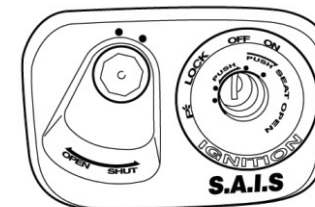

Modelo equipado com imobilizador

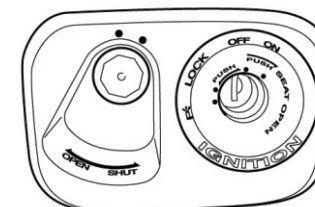

### Posição "OFF" (Desligado)

Todos os circuitos elétricos estão desligados. O motor não ligará e a chave poderá ser removida.

### Posição "ON" (Ligado)

O circuito de ignição está ligado e o motor pode ser ligado. O farol e a lanterna e painel de instrumentos acenderão automaticamente quando a chave estiver nesta posição. A chave não pode ser removida do interruptor de ignição quando o mesmo estiver nesta posição.

NOTA: Ligue o motor imediatamente após girar a chave para a posição "ON", ou a carga da bateria será consumida pelo farol e lanterna e painel de instrumento

## ⚠ CUIDADO

Girar o interruptor de ignição para a posição "P" (estacionado) ou "LOCK" enquanto a motoneta estiver em movimento pode ser perigoso. Mover a motoneta com a direção travada pode ser perigoso. Você pode perder o equilíbrio e cair, ou pode derrubar a motoneta.

Pare a motoneta e apóie-a sobre o descanso lateral antes de travar a direção. Nunca tente mover a motoneta com a direção travada.

### Trava do assento

Empurre a chave para dentro do interruptor e gire-a no sentido horário para abrir a trava do assento.

NOTA: Abra o assento por completo. Se o assento for aberto até a metade de seu curso, o peso do assento poderá fazer com que ele se feche.

### PAINEL DE INSTRUMENTOS

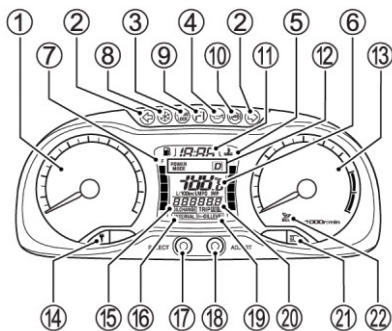

### VELOCÍMETRO ①

Velocímetro indica a velocidade de rotação em km/h ou mph.

### LUZ INDICADORA DE DIREÇÃO

"↔" ②

Quando as luzes de setas estiverem operando tanto para direita quanto para esquerda, a luz indicadora estará piscando simultaneamente.

NOTA: Se uma das setas não estiver funcionando corretamente por queima da lâmpada ou falha no circuito, a luz indicadora piscará mais rapidamente indicando a existência do problema.

### FREIO DE ESTACIONAMENTO ③

Esta luz acende quando o freio de estacionamento é aplicado e a chave de ignição estiver na posição "ON".

### INDICADOR DE PRESSÃO DO ÓLEO

"🛢" ④

Este indicador acende quando a pressão do óleo do motor está abaixo da faixa de operação normal. Isso deve acontecer quando a chave de ignição estiver ligada e o motor não estiver funcionando. Assim que o motor ligar, isso deverá sair.

## ⚠ ATENÇÃO

Conduzir o veículo com a luz indicadora de pressão de óleo acesa pode danificar o motor e a transmissão.

Sempre que a luz indicadora de pressão de óleo estiver para cima, indicando baixa pressão de óleo, desligue o motor imediatamente. Verifique o nível de óleo e determine se a quantidade apropriada de óleo está no motor. Se a luz não apagar, vá a uma Concessionária Autorizada SUZUKI ou a um mecânico qualificado para solucionar o problema da sua motocicleta.

### MEDIDOR DE TEMPERATURA DE ARREFECIMENTO "🌡" ⑤



O medidor de temperatura de arrefecimento ⑤ no painel LCD indica a temperatura do líquido de arrefecimento.

Quando a temperatura do líquido de arrefecimento ultrapassar a temperatura de 120 °C, todos os cinco seguimentos no painel de LCD ⑤ estarão ligados e o marcador "🌡" irá piscar. Se todos os segmentos estiverem ligados do painel ⑤, pare a motocicleta em um local seguro, espere o motor esfriar e verifique o nível do líquido de arrefecimento.

## ⚠ ATENÇÃO

Utilizar o motor com a temperatura do líquido de arrefecimento acima do normal pode causar sérios danos no motor. Se o indicador da temperatura do líquido de arrefecimento acender, desligue o motor e deixe-o esfriar. Não utilize o motor até que o indicador da temperatura do líquido de arrefecimento tenha apagado.

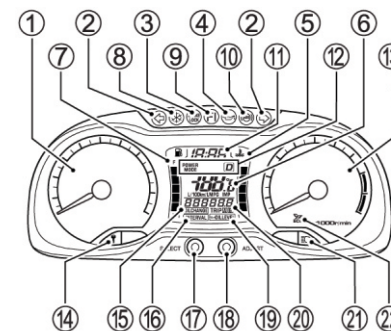

### TERMÔMETRO / INDICADOR DE ECONOMIA DE COMBUSTÍVEL / INDICADOR DE MARCHA (SOMENTE PARA O MODO MANUAL) ⑥

Para alterar o painel, pressione o botão ADJUST ⑱. O painel mudará na ordem a seguir.

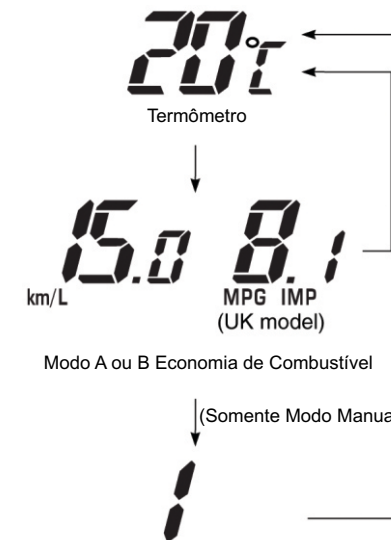

Posição da Marcha



Esse painel temos três funções, Termômetro, Economia de Combustível e Indicador de Marcha.

O termômetro mostra a temperatura do ar ambiente. Quando a temperatura ambiente estiver abaixo de 3°C, o termômetro pisca no visor ⑥, ele acende e permanece aceso após 30 segundos. Pressione o botão ADJUST ⑱ para retornar à leitura original. Quando a temperatura é superior a 5°C, o painel voltará a leitura original automaticamente.

**NOTA:**

- O termômetro não irá indicar a temperatura do ar ambiente real ao andar em baixa velocidade ou quando estiver com a motocicleta parada.
- O termômetro exibe “Lo” quando a temperatura ambiente estiver abaixo de -10°C. O termômetro exibe “Hi” quando a temperatura ambiente está acima de 50°C.
- No modo indicador de marcha, quando a temperatura do ar ambiente estiver abaixo de 3°C, o termômetro pisca durante 30 segundos, e, em seguida o visor voltará para leitura original automaticamente.

**MEDIDOR DE CONSUMO DE COMBUSTÍVEL.**

-Medidor de consumo de combustível exibe o consumo referente a distância percorrida registradas nos hodômetros parciais. O medidor de consumo de combustível varia de 0.1 a 99.9 km/L. O medidor chega até 99.9. O painel indica “-.-” quando o hodômetro parcial indica 0,0.

**NOTA:**

- O painel mostra o valor estimado.

Os valores indicados pode não ser o mesmos que os valores reais.

- Modelo UK (Reino Unido) é fixado no modo imperial.

Mudança de km/L para L/100 km.

Com exceção do (Reino Unido)

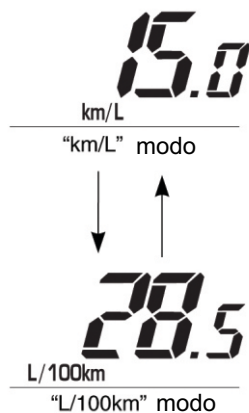

Pressione o botão SELECT ⑰ por 2 segundos para mudar entre “km/L” modo e “L/100 km” modo.

**⚠ CUIDADO**

**Alterar o modo de exibição do display enquanto pilota pode ser perigoso. A remoção de uma das mãos do guidão pode reduzir sua capacidade de controlar sua Scooter. Sempre mantenha ambas as mãos no guidão durante a pilotagem.**

Indicador de Marcha (APENAS NO MODO MANUAL).

O painel indicador de marcha indica a posição da marcha, quando o modo manual está selecionado.

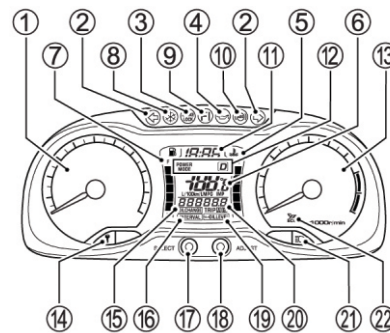

**MEDIDOR DE COMBUSTÍVEL ⑰**

O indicador do medidor de combustível informa a quantidade de combustível no interior do tanque. Quando o tanque estiver cheio, o indicador mostrará cinco segmentos preenchidos. A marca “FI” pisca quando o nível de combustível for inferior a 4.0 litros. Quando o nível de combustível for inferior a 2.0 L, o primeiro segmento do medidor de combustível e a marca vão piscar.

Tanque de Combustível	Aprox. 2.0 L	Aprox. 4.0 L	Completo
Marca			
Medidor de Combustível			

NOTA: O medidor de combustível não irá indicar corretamente quando a motocicleta estiver colocada no descanso lateral. Gire a chave de ignição para a posição “ON” quando a motocicleta estiver na vertical.

**LUZ INDICADORA DE TEMPERATURA BAIXA. “❄” ⑧**

A luz indicadora de temperatura ambiente (congelamento) ⑧ começará a piscar quando a temperatura ficar abaixo de 3°C. A luz indicadora de congelamento fica piscando durante 30 segundos e em seguida continua acesa até que o ambiente esteja acima de 5°C.

Luz indicadora de temperatura ambiente (congelamento) ⑧ desliga quando a temperatura ambiente estiver acima de 5°C.

**LUZ INDICADORA DO SISTEMA DE INJEÇÃO DE COMBUSTÍVEL e CVT). “FI” ⑨.**



Se o sistema de injeção de combustível ou CVT falhar, a luz indicadora FI ⑨ acenderá e o painel ⑳ indicará “FI” em um dos dois modos abaixo:

- A. O painel ⑳ indicará alternadamente “FI” o hodômetro e a luz indicadora vermelha ⑨ acenderá e permanecerá acesa.
- B. O painel ⑳ indicará “FI” e a luz indicadora vermelha ⑨ piscará.

O motor pode continuar funcionando no modo A, mas não no modo B.

## ⚠ ATENÇÃO

Pilotar a motoneta com o display indicando problema no sistema de injeção de combustível e com a luz indicadora acesa pode danificar o motor e a transmissão.

Sempre que a luz indicadora vermelha estiver acesa e o display indicar "FI", leve a motoneta o mais rápido possível a uma Concessionária Autorizada Suzuki J Toledo ou um mecânico qualificado para inspeção do sistema de injeção de combustível e do sistema CVT.

### NOTA:

Se o display indicar "FI" ou hodômetro alternadamente, e a luz indicadora vermelha acender e permanecer acesa mantenha o motor funcionando e leve sua motoneta a uma Concessionária Autorizada Suzuki J Toledo. Se o motor morrer, tente religar após girar o interruptor de ignição para a posição "OFF" e "ON".

# CHEC

Quando o display indicar "CHEC", tenha certeza que o interruptor de parada está na posição  $\Omega$ .

Se o display ainda indicar "CHEC", inspecione o fusível de ignição e conexão dos cabos.

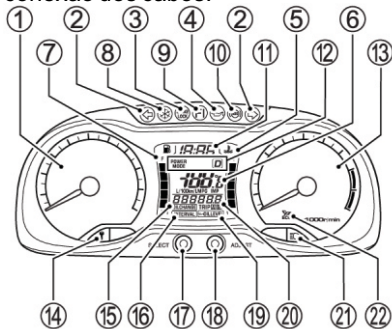

## INDICADOR DE LUZ ABS "( ABS )"

Este indicador será acionado temporariamente quando o interruptor de ignição for acionado na posição "ON", e permanecerá ligado até a motocicleta atingir a velocidade de 5 km/h.

Se houver algum problema com o ABS (Anti-lock Brake System) o indicador permanecerá aceso ou piscando e a motocicleta funcionará com o sistema convencional de freios (sem ABS).

### NOTA:

- Se a luz indicadora do sistema de ABS apagar antes de dar partida na motocicleta, verifique se o mesmo está funcionando ligando e desligando a motocicleta. O indicador de ABS pode apagar se o motor for acelerado em alta rotação antes de começar a pilotagem, se o indicador de ABS não acender quando o interruptor de ignição for ativado, consulte uma Concessionária Autorizada Suzuki J Toledo.
- Quando a moto está colocada no descanso central com o motor em funcionamento, a luz do ABS pode vir a acender. Neste caso, verifique se a luz indicadora de ABS acende ligando e desligando o interruptor de ignição. Depois disso, verifique se a luz indicadora de ABS desliga após a velocidade da motocicleta estiver superior a 5 km/h. Se a luz indicadora de ABS não desligar, você deve levar sua Scooter para uma Concessionária Autorizada Suzuki J Toledo o mais breve possível.

## ⚠ CUIDADO

Pilotar a motocicleta com o indicador de ABS aceso pode ser perigoso.

Se durante a pilotagem a luz indicadora de ABS acender ou piscar, pare a motocicleta imediatamente em um lugar seguro. Gire o interruptor de ignição para a posição "ON" e veja se o indicador funcionará.

- Se a luz indicadora de ABS apagar após começar a pilotagem, então o sistema de ABS estará funcionando.
- Se a luz indicadora de ABS não apagar após começar a pilotagem, então o sistema ABS não estará funcionando, com isso o sistema convencional de freios (sem ABS) estará operante somente. Consulte um Concessionária J Toledo para verificar o problema.

## RELÓGIO ⑪

# 12:00

Pressione e segure os botões SELECT ⑰ e ⑱ simultaneamente por 2 segundos até pisca e exibir o relógio no painel. Pressione o botão SELECT ⑰ para ajusta a hora no painel. Pressione o botão ADJUST ⑲ para ajustar os minutos no painel. Pressione e segure os botões SELECT ⑰ e ADJUST ⑲ simultaneamente por 2 segundos para retornar ao modo normal.

### NOTA:

- Quando o interruptor é mantido pressionado, os números no visor aumenta continuamente.

- O relógio so pode ser ajustado com o interruptor da ignição estiver na posição "ON".
- O relógio é alimentado pela bateria da motocicleta, se sua moto permanecer sem uso durante muito tempo, remover a bateria da motocicleta.

## INDICADOR DO MODO DE PILOTAGEM ⑫.

POWER  
MODE

D

MODO DRIVE: Pilotar normalmente com economia de combustível.

MODO POWER: Pilotar esportivamente com mais potência

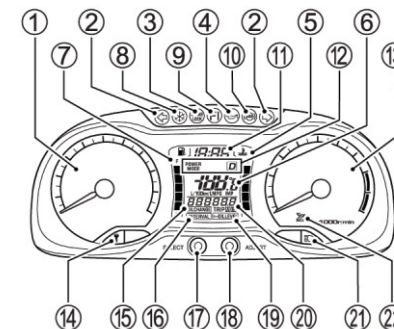

## TACÔMETRO ⑬.

O tacômetro indica a velocidade do motor em rotações por minuto (rpm).

Se o ponteiro não aponta para o zero, siga o procedimento abaixo para redefinir o contador.

1. Pressione e segure o botão ⑲ AJUSTE e ligue o interruptor de ignição.

2. Segure o botão **Ⓐ** AJUSTE por 4 segundos.

### INDICADOR DA TROCA DE ÓLEO **Ⓔ**.



O indicador de troca de óleo acende para lembrá-lo de mudar o óleo do motor. O indicador acende nos primeiros 1.000 km, e deve-se predefinir os intervalos seguintes. O intervalo predefinido é ajustável de 500 km até 6.000 km, em escalas de 500 km.

Reinicie o indicador após cada troca de óleo, para definir o indicador de troca de óleo, siga o procedimento a abaixo.

Para alterar o intervalo de troca de óleo siga o procedimento abaixo:

1. Coloque a chave de ignição na posição "OFF".
2. Mantenha pressionado o botão SELECT **Ⓐ** e coloque a chave de ignição na posição "ON" e mantenha apertado o botão SELECT por 3 segundos.
3. O contador será reiniciado e o Indicador de Troca de Óleo (OIL CHANGE) **Ⓔ**, piscará três vezes e apagará.

Para definir o intervalo de troca de óleo siga o procedimento abaixo:

1. Para ajustar o intervalo de troca de óleo, com a chave de ignição previamente na posição "ON" mantenha pressionado o botão ADJUST **Ⓑ** por 2 segundos, até que o intervalo **Ⓕ** de

de troca de óleo (OIL CHANGE) **Ⓔ** fique piscando.

2. Aperte o botão SELECT **Ⓐ** para reduzir o intervalo de 6.000 km a 500 km, de 500 em 500 km.
3. Pressione o botão ADJUST **Ⓑ** para aumentar o intervalo de 500 km a 6.000 km, de 500 em 500 km.
4. Mantenha pressionado os botões SELECT **Ⓐ** e ADJUST **Ⓑ**, por 2 segundos.

#### NOTA:

- A seleção do intervalo pode ser ajustada somente após o hodômetro alcançar 1.000 km iniciais.
- Reinicie o intervalo do indicador após a troca inicial de óleo.
- Reinicie o intervalo do indicador após a troca de óleo mesmo que o indicador não seja exibido
- Mudança pré-definida de intervalo, não reinicia o indicador.

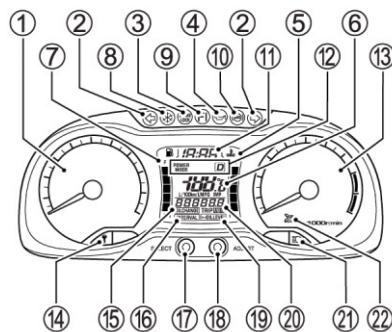

### INDICADOR DO NÍVEL DE ÓLEO **Ⓕ**



O indicador do nível do óleo acende quando o nível do óleo do motor está abaixo da faixa de operação normal. Quando o indicador do nível de óleo do motor acende, verifique o nível de óleo do motor através da janela de inspeção do nível de óleo descrito na manual do proprietário. Adicione o óleo do motor se o nível do óleo estiver abaixo da faixa especificada.

#### NOTA:

O nível do óleo de motor dentro do cárter varia enquanto se pilota. Acelerações rápidas, freadas bruscas e grandes inclinações fazem com que o nível de óleo de motor varie. Essas variações no nível de óleo podem ocasionar uma leitura errada do indicador. O indicador também poderá vir a acender quando houver grandes inclinações. Esses casos não indicam um mau funcionamento do indicado.

### HODÔMETRO / HODÔMETRO PARCIA (TRIP A e TRIP B).**Ⓖ**



Para alterar a exibição, pressione o botão SELECT **Ⓐ**. O visor muda na ordem abaixo:

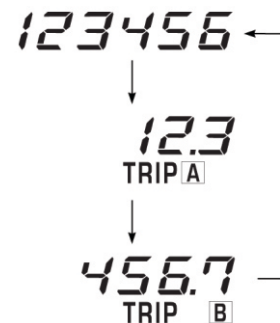

### HODÔMETRO

O hodômetro registra a distância total percorrida pela motoneta.

### HODÔMETRO PARCIAL

Os dois hodômetros parciais são zeráveis. Eles podem registrar dois tipos de distância ao mesmo tempo. Por exemplo, o hodômetro parcial A pode registrar a distância de um percurso e o hodômetro parcial B pode registrar a distância entre as paradas para abastecimento. Para reiniciar o hodômetro parcial pressione o botão ADJUST **Ⓑ** por 2 segundos.

### INDICADOR DE FAROL ALTO **Ⓗ**

A luz indicadora azul acenderá quando o farol alto estiver acionado.

### LUZ INDICADORA DO MODO DE PILOTAGEM. (ECO DRIVE). "ECO" **Ⓙ**

A Scooter Burgman Executive tem indicador de unidade de Eco para incentivar passeios que podem reduzir os impactos ambientais. A luz indicadora Eco Drive, localizado no painel de instrumentos, aparecerá quando a motocicleta está sendo operada de forma eficiente em termos de combustível - e pode ajudar os pilotos a aprenderem técnicas para melhorar a sua economia de combustível.

O indicador ECO DRIVE é ativado quando a Burgman Executive está sendo operada no modo Drive, mas desativado quando no modo manual. O sistema monitora taxa de consumo de combustível da motocicleta em tempo real e ilumina a luz Eco indicada no painel de instrumentos, quando a taxa de consumo de combustível é menor do que o de normal.



O indicador Eco Drive não melhora automaticamente a economia de combustível, mais pode ajudar os pilotos a refinar sua eficiência na condução e melhorar a economia de combustível. A economia de combustível pode ser afetada por diversos fatores externos, como a distância percorrida e as condições do tráfego, por exemplo, número de partidas após estacionar. Igualmente importantes são os outros fatores que afetam a economia de combustível que estão dentro do controle do piloto, incluindo coisas como a taxa de aceleração (uso do acelerador), a velocidade escolhida, e manutenção.

### GUIDÃO ESQUERDO

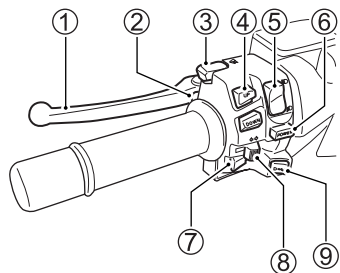

### MANETE DO FREIO TRASEIRO ①

O freio traseiro é acionado ao se apertar levemente o manete de freio contra a manopla. A luz de freio acenderá quando o manete do freio for acionado.

### Ajuste do Manete do Freio Traseiro

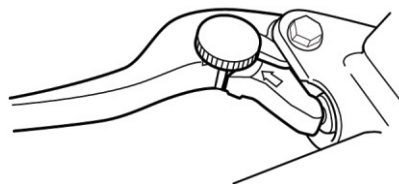

A distância entre a manopla do acelerador e o manete do freio traseiro é ajustável em 5 posições. Para ajustar a posição, empurre o manete do freio para frente e gire o ajustador até a posição desejada. Sempre que ajustar uma nova posição do freio, certifique que o ajustador parou na posição correta. A projeção do manete de freio deverá encaixar dentro da depressão do ajustador. Esta motoneta sai de fábrica com o ajustador na posição 2.

### ! CUIDADO

**Ajustar o manete de freio durante a pilotagem pode ser perigoso. Remover uma das mãos do guidão pode reduzir sua habilidade para controlar a motoneta. Sempre mantenha as duas mãos no guidão durante a pilotagem.**

### INTERRUPTOR DO LAMPEJADOR DO FAROL ②

Pressione o interruptor para piscar o farol.

### INTERRUPTOR DO ESPELHO RETROVISOR FLEXÍVEL “” ③

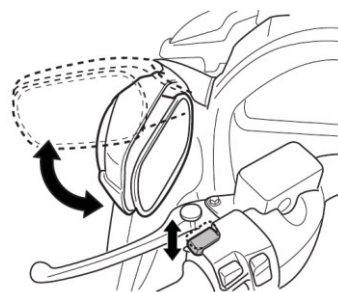

Pressione o interruptor ③ para dobrar o espelho para trás, para estacionar em áreas restritas. Pressione a chave para retornar o retrovisor na posição padrão.

### ! CUIDADO

**Pilotar a motocicleta com os retrovisores fechados pode ser perigoso. Sempre estenda os retrovisores para posição original antes de pilotar.**

### INTERRUPTOR DE SELEÇÃO DE MARCHA ④

Pressione o botão superior para subir a marcha e pressione o botão inferior para reduzir a marcha. A transmissão irá reduzir a marcha automaticamente quando a velocidade da motoneta for diminuindo.

### NOTA:

O indicador de troca de marcha pisca três vezes quando a mudança de troca de marcha não é aceitável devido à marcha desejada estar fora da faixa de velocidade necessária.

### ! ATENÇÃO

**No modo manual, a transmissão não será trocada automaticamente. Nunca deixe que a rotação do motor ultrapasse a zona vermelha.**

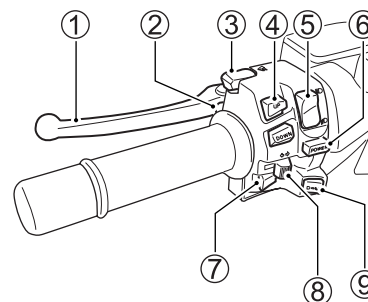

### INTERRUPTOR DO FAROL ⑤

#### Posição ☞

O farol baixo e a lanterna traseira se acenderão.

#### Posição ☜

O farol alto e a lanterna traseira se acenderão. A luz indicadora de farol alto também se acenderá.

### INTERRUPTOR DO MODO POWER ⑥

Modo Normal: Para pilotagem normal e economia de combustível.

Modo Power: Para pilotagem esportiva, mais rápida.

### INTERRUPTOR DA BUZINA ⑦

Pressione o interruptor para acionar a buzina.

### LUZ INDICADORA DE SETA ⇄ ⑧

Quando as setas estão em operação tanto do lado direito quanto do lado esquerdo, a luz indicadora piscará intermitentemente. Empurre a chave para cancelar a operação de mudança de direção.

### ! CUIDADO

**A não utilização dos sinais de seta ou falha no acionamento pode ser perigoso. Outros motoristas podem julgar diferente sua direção de condução, isso pode causar acidente. Sempre utilize os sinais de setas quando você pretender mudar de faixa. Certifique-se de desligar os sinais de seta quando completar a mudança de faixa.**



## INTERRUPTOR DE SELEÇÃO DE TRANSMISSÃO ⑨

Pressione o interruptor para mudar a transmissão de modo AUTOMÁTICO para modo MANUAL e vice-versa.

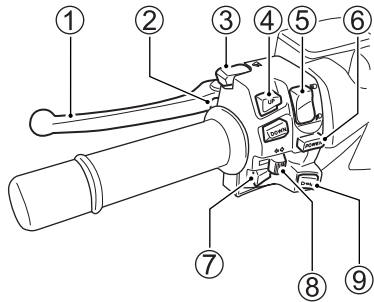

Modo AUTOMÁTICO: O indicador de troca de marcha no painel de instrumentos apresenta a letra "D". A troca de marchas é automática.

Modo MANUAL: O indicador de troca de marcha apresenta o número referente à marcha em operação. A mudança de marchas pode ser feita pressionando o interruptor de seleção de marchas ④.

## GUIDÃO DIREITO

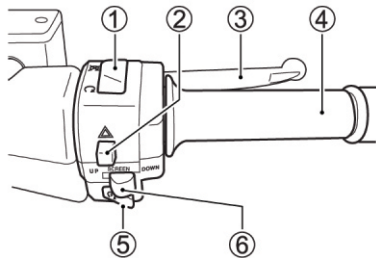

## INTERRUPTOR DE PARADA DO MOTOR ①

### Posição "X"

O circuito de ignição está desligado. O motor não pode ser ligado ou funcionar.

### Posição "O"

O circuito de ignição está ligado e o motor pode ser funcionado

## INTERRUPTOR DE PISCA-ALERTA "▲" ②

Todas as quatro setas piscarão simultaneamente quando o interruptor estiver acionado, com o interruptor de ignição na posição "ON" ou "P". Use o pisca-alerta para advertir os outros condutores durante uma parada de emergência ou quando seu veículo se tornar perigoso ao tráfego.

## MANETE DO FREIO DIANTEIRO ③

O freio traseiro é acionado ao se apertar levemente o manete de freio contra a manopla. A luz de freio acenderá quando o manete do freio for acionado.

### Ajuste do Manete do Freio Dianteiro

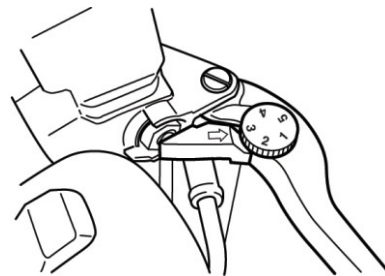

A distância entre a manopla do acelerador e o manete do freio dianteiro é ajustável em 5 posições. Para ajustar a posição, empurre o manete do freio para frente e gire o ajustador até a posição desejada. Sempre que ajustar uma nova posição do freio, certifique que o ajustador parou na posição correta. A projeção do manete de freio deverá encaixar dentro da depressão do ajustador. Esta motoneta sai de fábrica com o ajustador na posição 2.

## ⚠ CUIDADO

Ajustar o manete de freio durante a pilotagem pode ser perigoso. Remover uma das mãos do guidão pode reduzir sua habilidade para controlar a motoneta. Sempre mantenha as duas mãos no guidão durante a pilotagem.

## MANOPLA DO ACELERADOR ④

A velocidade do motor é controlada através da posição da manopla do acelerador. Gire a manopla em sua direção para aumentar a velocidade e na direção contrária para reduzir a velocidade.

## BOTÃO DE PARTIDA ELÉTRICA ③ ⑤

Este botão é usado para operar o motor de partida.

### NOTA:

Se o manete de freio não for apertado, o motor de partida não irá operar.

### NOTA:

Esta motoneta é equipada com interruptores interligados entre o circuito de ignição e circuito de partida. O motor somente poderá ser ligado se o descanso lateral estiver totalmente recolhido.

NOTA: O farol apagará enquanto o botão de partida elétrica estiver acionado.

## ⚠ ATENÇÃO

Para prevenir um dano ao sistema elétrico, não opere o motor de partida por mais de 5 segundos por vez. Se o motor não ligar após algumas tentativas, verifique o combustível e o sistema de ignição. Consulte a seção LOCALIZAÇÃO E CORREÇÃO DE PROBLEMAS deste manual.

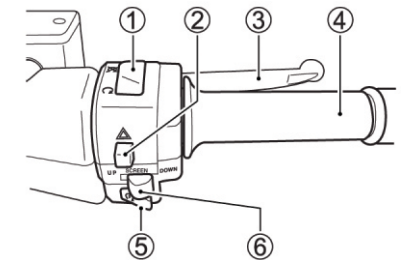

## INDICADOR DO MODO POWER ⑥

O indicador do modo power acende quando o modo power é selecionado.

## ⚠ CUIDADO

Ajustar o para-brisa com alguém tocando-o com uma das mãos ou dedos, pode causar ferimentos graves.

Certifique-se de que ninguém está tocando o para-brisa antes de acionar o interruptor de ajuste do para-brisa.

## MANETE DA TRAVA DE FREIO

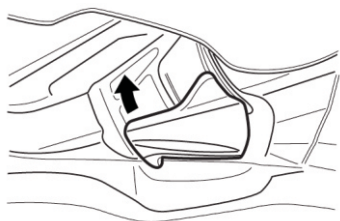

Utilize a trava de freio para ajudar a prevenir a movimentação da motoneta quando estacionada, dando partida ou em marcha lenta. Para operar o manete da trava de freio puxe o manete em sua direção. A luz indicadora da trava de freio acenderá quando a trava de freio estiver engatada. Para soltar o manete da trava do freio, puxe o manete e solte-o.

### ! CUIDADO

**Pilotar a motoneta com o manete da trava do freio engatado é perigoso. O freio traseiro aquecerá e reduzirá seu desempenho de frenagem.**

**Utilize o manete da trava do freio somente quando estacionar e solte-o antes de pilotar.**

### ! CUIDADO

**Operar o manete da trava do freio enquanto pilota pode ser perigoso. Remover uma das mãos do guidão pode reduzir sua habilidade para controlar a motoneta. Operar o manete da trava do freio durante a pilotagem pode causar derrapagem da roda traseira e perda de controle.**

**Sempre mantenha ambas as mãos no guidão enquanto pilotar.**

## TAMPA DO TANQUE DE COMBUSTÍVEL

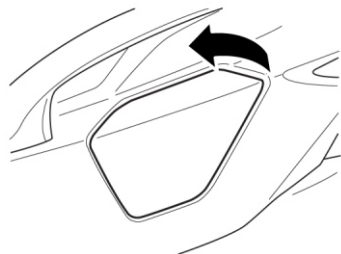

Abra a tampa.



Insira a chave na tampa do tanque e gire-a no sentido horário para abri-la, com a chave ainda inserida, puxe-a para cima e remova a tampa. Para fechar o tanque, com a chave ainda na tampa, alinhe os dois triângulos demarcados na tampa e no tanque e pressione a tampa para até que a mesma se encaixe.

NOTA: O tanque de combustível tem um regulador de pressão no bocal do tanque para liberar a pressão interna quando o tanque torna-se muito quente. Quando isso ocorrer talvez seja possível ouvir um leve assovio.

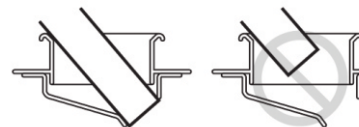

NOTA:

- Quando reabastecer, apóie o bico contra a linha transversal da entrada de combustível como ilustrado acima.
- Pare de encher o tanque após o desligamento automático da bomba de combustível. Não tente encher o tanque até o bocal. Deixe um espaço para a expansão do combustível em caso de aumento de temperatura.

### ! CUIDADO

**Combustível e vapor de combustível são altamente inflamáveis e tóxicos. Você pode se queimar ou se envenenar ao reabastecer.**

- Pare o motor e mantenha longe chamas, faíscas e fontes de calor.
- Reabastece somente em locais abertos ou bem ventilados.
- Não fume.
- Enxugue imediatamente qualquer vazamento.
- Evite inalar o vapor do combustível.
- Mantenha longe crianças e animais.

## PORTA-LUVAS

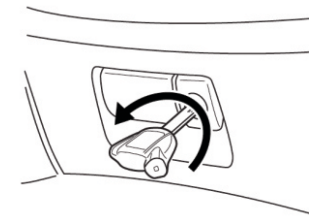

Para abrir a tampa:

1. Insira a chave de ignição e gire-a no sentido anti-horário para destravar a alavanca.
2. Puxe a alavanca.

Para fechar a tampa:

Empurre a tampa firmemente até sentir a trava encaixar na posição. Gire a chave de ignição no sentido horário e trave a alavanca.

O compartimento tem capacidade para 1,5 kg.

### ! CUIDADO

**Abrir o porta-luvas durante a pilotagem pode ser perigoso. Remover uma das mãos do guidão pode reduzir sua habilidade para controlar a motoneta.**

**Sempre mantenha ambas as mãos no guidão durante a pilotagem.**

## MINI PORTA-LUVAS

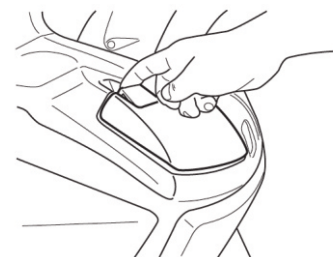

Puxe a alavanca para abrir a tampa. Para fechar puxe a alavanca empurre a tampa.

O compartimento tem capacidade para 0,5 kg.

### **⚠ CUIDADO**

**Abrir o porta-luvas durante a pilotagem pode ser perigoso. Remover uma das mãos do guidão pode reduzir sua habilidade para controlar a motoneta.**

**Sempre mantenha ambas as mãos no guidão durante a pilotagem.**

### **COMPARTIMENTO DE BAGAGEM/ OBJETOS**

O compartimento tem capacidade para 10 kg.

### **⚠ CUIDADO**

**Sobrecarregar a motoneta poderá reduzir a estabilidade e pode conduzi-lo a perda do controle da mesma.**

NOTA: Molhar o interior do compartimento de bagagem/ objetos poderá causar danos a motoneta.

NOTA:

- Não mantenha itens sensíveis ao calor no compartimento uma vez que o compartimento pode aquecer.
- Não mantenha itens de valor no compartimento quando deixar a motoneta estacionada.
- Empurre para baixo a parte traseira do assento se o mesmo não destravar somente com a chave.

Posicione os capacetes como mostrado a seguir, ou o assento não será travado completamente.

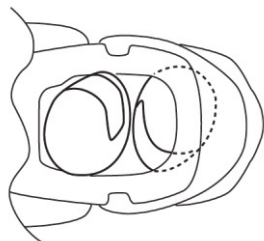

### **SUPORTE DO CAPACETE**

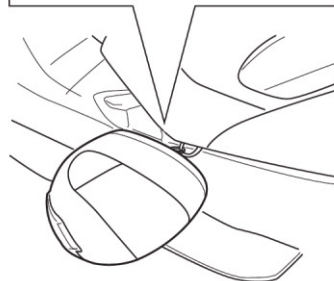
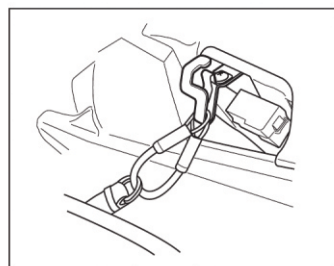

Enganche o anel do capacete no suporte do capacete e trave o assento corretamente.

### **AJUSTE DO ENCOSTO**

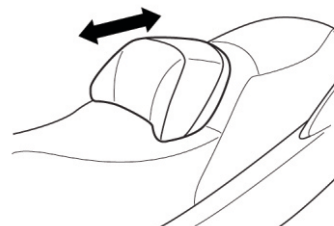
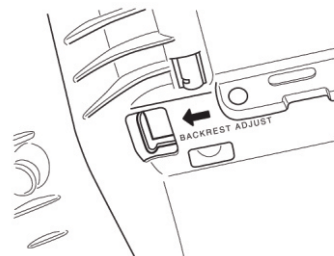

A alavanca de ajuste do encosto está localizada sob o assento. Para ajustar a posição do encosto, mova a alavanca de ajuste e deslize o encosto para trás ou para frente. Após o correto posicionamento tente mover o encosto para trás e para frente para garantir que o mesmo está seguramente travado.

NOTA:

Retorne a alavanca de ajuste para travar o encosto.

### **INTERRUPTOR DE LUZ DO COMPARTIMENTO DE BAGAGENS/ OBJETOS**

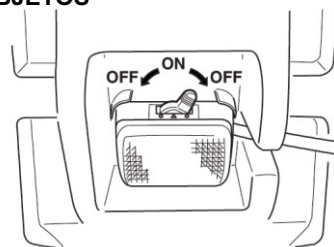

Posição "ON"  
Aluz do compartimento acenderá.  
Posição "OFF"  
Aluz do compartimento apagará.

### **DESCANSOS**

Esta motoneta está equipada com um cavalete central e um descanso lateral.

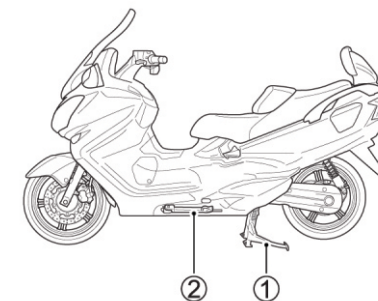

### **CAVALETE CENTRAL ①**

Para colocar a scooter sobre o cavalete central, coloque seu pé direito sobre a extensão do cavalete forçando-o para baixo, então levante a motoneta para trás e para cima pela alça traseira, com sua mão direita, enquanto a mão esquerda segura o guidão.

### **DESCANSO LATERAL ②**

Um interruptor de segurança é fornecido para "cortar" o circuito de ignição quando o descanso lateral estiver abaixado.

O descanso lateral/Interruptor de segurança da ignição trabalha da seguinte maneira:

- Se o descanso lateral está abaixado, o motor não pode ser ligado.
- Se o motor está funcionando e o descanso lateral é posto para baixo, o motor desligará.

## ⚠ CUIDADO

Pilotar com o descanso lateral incompletamente recolhido pode resultar em acidentes quando você virar à esquerda.

- Verifique o funcionamento do sistema do descanso lateral/ sistema de segurança da ignição antes de pilotar.
- Sempre recolha o descanso lateral completamente antes de andar com a motoneta.

## ⚠ ATENÇÃO

Estacione a motoneta sobre uma superfície firme para ajudar a prevenir sua queda.

Se você precisar estacionar sobre um aclave, posicione a frente da motoneta para a subida e acione a trava de freio para reduzir a possibilidade de queda. Para uma maior segurança, apoie a motoneta sobre o cavalete central.

## AJUSTE DA SUSPENSÃO TRASEIRA

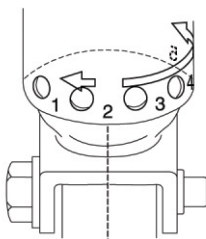
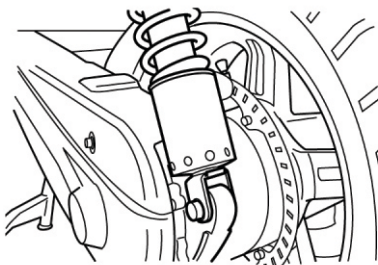

Para ajustar a pré-carga da mola da suspensão traseira, gire o ajustador no sentido horário ou anti-horário até a posição desejada. A posição 1 fornece o ajuste mais macio enquanto que a posição 5 o mais duro. Esta motoneta sai de fábrica com o ajuste na posição 2.

## ⚠ CUIDADO

Um ajuste desigual da suspensão pode causar dirigibilidade ruim ou perda de estabilidade. Selecione o mesmo ajuste no lado direito e esquerdo.

## TERMINAL DE SAÍDA

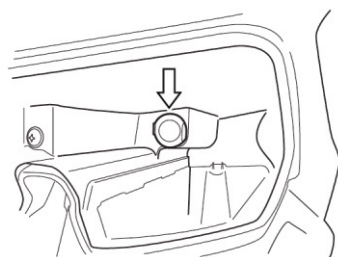

A scooter tem um terminal de saída para conectar acessórios elétricos de 12V. A potência máxima do acessório deve ser menor do que 36W. Verifique a voltagem e a potência dos acessórios elétricos antes de conectá-los ao terminal de saída.

## ⚠ ATENÇÃO

Utilizar acessórios elétricos inadequados pode danificar sua motoneta. Exceder 36W ou utilizar acessório diferente de 12V pode danificar seriamente o sistema elétrico e o acessório. Verifique a voltagem e a potência antes de conectar acessórios elétricos.

## NOTA:

A tampa do porta-luvas não deve ser travada se um plugue longo estiver inserido no terminal de saída.

## RECOMENDAÇÃO DE COMBUSTÍVEL, ÓLEO E LÍQUIDO DE ARREFECIMENTO

### Combustível

O rendimento e a durabilidade do motor também dependem da qualidade do combustível utilizado. Recomenda-se assim o uso de gasolina aditivada, a venda nos postos de abastecimento.

## ⚠ ATENÇÃO

Derramar gasolina pode danificar sua motocicleta, principalmente as superfícies pintadas.

Tenha cuidado para não derramar gasolina ao abastecer o tanque de combustível. Limpe qualquer derramamento de gasolina imediatamente.

Combustível envelhecido pode provocar o aparecimento de goma no sistema de alimentação. A goma restringe o movimento entre as partes móveis podendo causar severos danos ao motor e ao sistema de alimentação. Não deixe combustível parado no tanque por mais de 30 dias. Danos causados por combustível envelhecido ou adulterado não serão cobertos pela garantia.

## ⚠ ATENÇÃO

Combustível adulterado danifica o motor e compromete o sistema de alimentação. Procure abastecer em postos confiáveis e evite preços milagrosos.

## Óleo de Motor

A qualidade do óleo é a maior contribuinte para a duração e desempenho do motor.

Sempre selecione um óleo de motor de boa qualidade. Utilize óleo com classificação API SH/SJ/SL, e com JASO classificação MA.

SAE	API	JASO
10W-40	SH ou SJ	MA
15W-50	SJ ou SL	MA

API: American Petroleum Institute  
JASO: Japanese Automobile Standards Organization

UTILIZAÇÃO	PRODUTO	FORMULAÇÃO
Motor / Transmissão	Mobil Super Moto 4T MX 10W-40	SEMI -SINTETICO 10W-40
	Mobil Super Moto 4T MX 15W-50	SEMI -SINTETICO 10W-50

Recomendação: Mobil Super Moto 4T MX

**Mobil**  
Super Moto 4T<sup>®</sup>  
MX

O Mobil Super Moto 4T MX 10W-40 é um óleo semissintético que proporciona maior proteção contra o desgaste, pois flui mais rápido nas temperaturas baixas, além de auxiliar a redução das emissões. Possui maior resistência à oxidação e pode oferecer motores mais limpos e maior proteção em situações de uso severo.

**Suzuki - J Toledo usa e recomenda Mobil Super Moto.**



## Viscosidade do óleo do motor SAE

A Suzuki J Toledo recomenda o uso do óleo para motor Mobil Super Moto 4T MX SAE 10W-40. Se não encontrar este óleo para motor, selecione uma alternativa de acordo com a tabela a seguir.

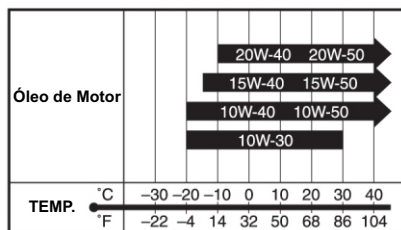

## JASO T903

O padrão JASO T903 é um índice para selecionar óleos para motor 4 tempos de motocicletas e quadriciclos. Motocicletas e quadriciclos lubrificam a embreagem e a transmissão com óleo de motor. A JASO T903 especifica o desempenho requerido pelas embreagens e transmissão de motocicletas e quadriciclos.

Existem duas classes, MA e MB. O recipiente do óleo tem a seguinte classificação para confirmar o padrão.

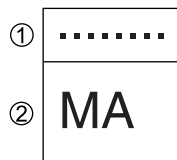

- ① Código da distribuidora
- ② Classificação do óleo

## Conservação de Energia

A Suzuki não recomenda o uso de óleos com "Conservação de Energia (Energy Conserving)". Alguns óleos de motor do

tipo API SH ou superiores tem a indicação de "Conservação de Energia" no círculo de classificação API. Estes óleos podem afetar a vida útil e o desempenho da embreagem.



Não recomendado Recomendado

## LÍQUIDO DE ARREFECIMENTO

Use líquido de arrefecimento SUZUKI SUPER LONG LIFE ou líquido de arrefecimento SUZUKI LONG LIFE.

Recomendação: Mobil GS 333 Plus



## ⚠ ATENÇÃO

Derramar o fluido de arrefecimento pode danificar as superfícies pintadas.

Evite derramar o fluido de arrefecimento ao completar o radiador. Enxugue imediatamente qualquer derramamento.

## ⚠ CUIDADO

O líquido de arrefecimento é prejudicial ou fatal se ingerido ou inalado.

Não beba o anti-congelante ou a solução de arrefecimento. Se ingerido, não induza ao vômito e chame imediatamente um médico. Evite inalar a névoa ou vapores. Se inalar, vá para um lugar arejado. Se o líquido de arrefecimento entrar em contato com os olhos, lave-os com água em abundância e procure um médico. Lave as mãos após o manuseio. O líquido de arrefecimento pode ser venenoso para animais. Mantenha longe do alcance de crianças e animais.

## ÓLEO DE TRANSMISSÃO

Use uma boa qualidade SAE 10W-40, óleo do motor multi-classe.

## ÓLEO DA TRANSMISSÃO FINAL

Recomendamos o uso de um óleo para transmissão final hipóide SAE90 GL-5, classificado sob sistema API.

## Água para mistura

Use somente água destilada. Outros tipos de água podem corroer e entupir o radiador de alumínio.

## Anti-congelante

O líquido de arrefecimento atua como inibidor de ferrugem e lubrificador da bomba d'água bem como o anti-congelante. Sendo assim, o anti-congelante deve ser utilizado sempre, mesmo que a temperatura da sua região não chegue abaixo de zero.

## Quantidade de água e líquido de arrefecimento

Capacidade total: 1.600 ml

50%	Água	800 ml
	Líquido Refrigerente	800 ml

NOTA: Esta mistura de 50% protegerá o sistema de arrefecimento contra congelamentos em temperaturas até -31°C. Se a motocicleta for exposta a temperaturas abaixo de -31°C, esta mistura deverá ser de 55% (-40°C) ou 60% (-55°C). A mistura não deve exceder 60%.

## AMACIAMENTO

Na introdução deste manual é explicado como é importante o amaciamento para alcançar uma maior vida útil e melhor desempenho de sua nova Suzuki. Siga as instruções para um procedimento de amaciamento correto.

## RECOMENDAÇÃO DE ACELERAÇÃO MÁXIMA DO MOTOR

A tabela a seguir mostra a recomendação para a aceleração máxima do motor durante o período de amaciamento.

	Abaixo de	
Primeiros	800 km	4.000 rpm
Até	1.600 km	6.000 rpm
Acima	1.600 km	8.000 rpm

## VARIE A ACELERAÇÃO DO MOTOR

A aceleração do motor deve ser variada e não mantida em uma aceleração constante. Isto permite que as peças internas recebam cargas e depois sejam aliviadas permitindo o resfriamento. É essencial a aplicação de algumas tensões sobre os componentes durante o amaciamento para assegurar o processo de moldagem. Entretanto não exerça um esforço excessivo ao motor.

## FREANDO COM PNEUS NOVOS

Pneus novos precisam ser amaciados adequadamente para assegurar seu máximo desempenho, assim como o motor. Desgaste a superfície de rodagem aumentando gradativamente

o ângulo de inclinação nas curvas nos primeiros 160 km antes de tentar seu máximo desempenho. Evite acelerações, curva e freadas fortes nos primeiros 160 km.

### **! CUIDADO**

**Falha ao executar o amaciamento dos pneus pode causar escorregamento ou perda de controle. Tenha extremo cuidado quando pilotar com novos pneus. Execute um amaciamento adequado dos pneus como descrito anteriormente e evite acelerações, curvas e freadas fortes nos primeiros 160 km.**

### **EVITE MANTER A ACELERAÇÃO BAIXA CONSTANTE**

Operar o motor em uma aceleração baixa constante (marcha lenta) pode provocar patinação das partes e consequente não assentamento das mesmas. Permita que o motor acelere livremente através das marchas, sem exceder os limites máximos recomendados. Porém, evite usar a aceleração máxima durante os primeiros 1.600 km.

### **PERMITA QUE O ÓLEO DO MOTOR CIRCULE ANTES DE PILOTAR**

Deixe o motor funcionar tempo suficiente, após a partida a quente ou a frio, antes de aplicar um esforço ou aceleração sobre o mesmo. Este tempo permite que o óleo lubrificante alcance todos os componentes principais do motor.

### **EFETUE A PRIMEIRA E MAIS IMPORTANTE REVISÃO**

A revisão inicial dos primeiros 1.000 km é a mais importante para a sua motoneta. Durante o amaciamento, todos os componentes do motor se moldam e assentam. A manutenção requisitada como parte da revisão inicial inclui correção dos ajustes, aperto de todos os fixadores e troca de óleo. Se

esta revisão for executada dentro do tempo previsto, ajudará a aumentar a vida útil e o desempenho do motor.

#### **NOTA:**

A revisão dos 1.000 km deve ser efetuada como mostrado na seção **INSPEÇÃO E MANUTENÇÃO** deste manual. Dê uma atenção especial aos avisos de **CUIDADO** e **ATENÇÃO** desta seção.

### **INSPEÇÃO ANTES DE PILOTAR**

### **! CUIDADO**

**Falha ao inspecionar e manter sua motoneta adequadamente aumenta a chance de acidentes ou danos ao equipamento.**

**Sempre efetue uma pré-inspeção antes de cada pilotagem. Consulte a tabela à seguir para os itens que devem ser verificados. Para maiores detalhes, consulte a seção **INSPEÇÃO E MANUTENÇÃO**.**

### **! CUIDADO**

**Usar pneus gastos, inadequadamente calibrados ou incorretos reduzirá a estabilidade e poderá causar acidentes.**

**Siga todas as instruções na seção **PNEUS** deste manual.**

### **! CUIDADO**

**Verificar os itens de manutenção com o motor funcionando pode ser perigoso. Você pode se ferir seriamente se suas mãos ou roupas se prenderem nas partes móveis.**

**Desligue o motor enquanto checa os itens, exceto quando estiver checando o interruptor de parada e o acelerador.**

Antes de pilotar a motoneta, tenha

certeza de checar todos os itens. Nunca subestime a importância destas verificações.

<b>Item</b>	<b>Verificação</b>
Direção	Suavidade
	Liberdade de movimento
	Ausência de folga ou jogo
Acelerador	Folga correta do cabo
	Operação suave e retorno positivo da manopla para a posição fechada
Freios	Nível do fluido no reservatório acima da marca "LOWER"
	Ausência de vazamentos
	Pastilhas e lonas de freio não desgastadas abaixo da linha limite
	Ausência de esponjosidade
	Correta operação da trava de freio
	Ausência de arraste
Combustível	Folga correta do manete
	Combustível suficiente para a distância a percorrer
Pneus	Pressão adequada
	Profundidade adequada das ranhuras
	Ausência de cortes e rachaduras

<b>Óleo do motor</b>	<b>Nível correto</b>
Luzes	Funcionamento de todas as luzes - farol, lanterna, luz de freio, painel de instrumentos e setas
Luzes indicadoras	Funcionamento correto de todas as luzes e indicadores
Buzina	Funcionamento correto
Descanso lateral/ Interruptor de segurança da ignição	Funcionamento adequado

#### **NOTA:**

A troca de marchas não pode ser acionada quando a motoneta é colocada no cavalete central. Inspeção essa operação pilotando.

### **DICAS DE PILOTAGEM PARTIDANO MOTOR**

Sente na motoneta e recolha o descanso lateral ou posicione a motoneta sobre o cavalete central. Gire o interruptor de ignição para a posição "ON". Segure o freio pressionado.

### **! CUIDADO**

**Ligar o motor inadequadamente pode ser perigoso. Ligar o motor sem engatar a trava do freio pode permitir que a motoneta se mova para a frente tão logo o motor seja ligado. Sempre acione a trava do freio e aperte o manete do freio traseiro antes de ligar o motor.**

NOTA: Esta motoneta é equipada com interruptores interligados entre o circuito de ignição e circuito de partida. O motor somente poderá ser ligado se o descanso lateral estiver totalmente recolhido.

#### Quando o motor estiver frio:

1. Aperte o manete do freio dianteiro ou traseiro.
2. Feche o acelerador completamente e aperte o botão de partida elétrica.
3. Após ligar o motor, deixe-o funcionar até que esteja suficientemente aquecido.

#### Quando o motor estiver quente:

1. Aperte o manete de freio dianteiro ou traseiro.
2. Feche completamente o acelerador e aperte o botão de partida elétrica.
3. Após ligar o motor, deixe-o funcionar até que esteja suficientemente aquecido.

#### Quando o motor estiver difícil de ligar:

1. Aperte o manete do freio dianteiro ou traseiro.
2. Abra o acelerador de 1/8 a 1/4 de volta e aperte o botão de partida elétrica.
3. Após ligar o motor, deixe-o funcionar até que esteja suficientemente aquecido.

### ! CUIDADO

Funcionar o motor em locais fechados ou garagens pode ser perigoso. O gás de exaustão contém monóxido de carbono, um gás incolor e inodoro que pode causar a morte ou graves lesões. Somente funcione o motor em locais abertos onde haja bastante ar fresco.

### ! ATENÇÃO

Funcionar o motor por um longo período sem pilotar pode causar superaquecimento do motor. Superaquecimento pode resultar em danos aos componentes internos e descoloração do escapamento. Desligue o motor se não for iniciar a pilotagem prontamente.

#### COLOCAÇÃO EM MOVIMENTO

### ! CUIDADO

Pilotar esta motoneta em alta velocidade aumenta sua chance de perder o controle. Isto pode resultar em acidentes. Sempre pilote dentro dos limites da sua habilidade, da sua motoneta e das condições de pilotagem.

### ! CUIDADO

Tirar as mãos do guidão ou os pés do assoalho durante a pilotagem pode ser perigoso. Tirar a mão ou pé da motoneta reduzirá sua habilidade para controlá-la. Sempre mantenha ambas as mãos no guidão e ambos os pés no assoalho de sua motoneta durante a pilotagem.

Feche a manopla do acelerador e pressione o manete de freio. Solte o freio de estacionamento, libere o manete de freio e abra o acelerador para colocar a motoneta em movimento.

NOTA: Quando a correia CVT é nova, a rotação do motor pode variar momentaneamente em acelerações bruscas até o adequado amaciamento da correia.

### ! CUIDADO

Ventos laterais repentinos, os quais podem ocorrer ao ultrapassar ou ser ultrapassado por veículos maiores, em saídas de túneis ou em áreas montanhosas, podem interferir em seu controle. Reduza a velocidade e esteja alerta para os ventos laterais.

#### USANDO A TRANSMISSÃO

A transmissão serve para manter o motor operando suavemente em sua faixa normal de velocidade. As marchas foram cuidadosamente escolhidas para atender às características do motor. O piloto deve sempre selecionar a marcha mais adequada de acordo com as condições existentes.

#### PARADA E ESTACIONAMENTO

1. Feche completamente a manopla do acelerador.
2. Aperte os freios dianteiros e traseiros uniformemente e simultaneamente.

#### PARAR E ESTACIONAR SISTEMA DE ANTI-TRAVAMENTO

Este modelo está equipado com sistema ABS, projetado para ajudar a prevenir que a roda trave durante a frenagem brusca ou durante frenagens em superfícies escorregadias.

O ABS funcionará sempre que o sistema identificar que as rodas estão travando. Você pode sentir o manete de freio vibrar levemente quando o ABS está em funcionamento.

Mesmo que o sistema de ABS ajude a evitar que as rodas travem, você ainda deve ser cuidadoso nas frenagens em curvas. E em frenagens bruscas pode-

se causar derrapagens e perda do controle da moto, equipado ou não com ABS. Tendo o ABS, não significa que você poderá correr riscos desnecessários. O sistema de ABS não compensa a falta de bom senso, incorretas técnicas de frenagens, ou necessidade de desaceleração brusca em estradas ruins ou em má condições climáticas.

Você ainda deve andar de forma sensata e alerta. Em estradas regulares, alguns pilotos podem obter uma distância de parada menor com sistema de freio convencional do que com o ABS.

Em algumas situações a motocicleta com ABS requer uma distância longa para frenagem em superfícies irregulares, diferentemente das motos sem ABS.

### ! CUIDADO

Pilotos inexperientes tendem a usar menos o freio dianteiro. Isto pode aumentar a distância de frenagem e levar a uma colisão. Usar somente o freio dianteiro ou somente o traseiro pode ocasionar derrapagem e perda de controle.

Acione ambos os freios uniforme e simultaneamente.

A falta de bom senso ao utilizar o ABS pode ser perigoso. ABS não pode compensar as condições ruins das estradas, maus julgamentos e uso impróprio dos freios.

Lembre-se que o sistema de ABS não compensa um julgamento adverso, técnica incorreta de frenagem, ou a necessidade de desaceleração ao longo de estradas ruins ou em má condições climáticas.

## CUIDADO

Frear enquanto vira a motocicleta pode ser perigoso, mesmo se a motocicleta está equipada com ABS. O ABS não controla o deslizamento da roda quando ocorre uma freada forte, e nas curvas isso poderá causar perda de controle.

Freie suavemente e com cuidado sobre superfícies escorregadias e irregulares.

### COMO O ABS FUNCIONA

O ABS funciona eletronicamente controlando a frenagem. Se o sistema eletrônico detectar que uma das rodas irá travar provocando uma situação de derrapagem, o próprio sistema irá reduzir a pressão de frenagem para evitar que a roda bloqueie. O ABS funciona automaticamente, você não necessita de nenhuma técnica especial para utilizá-lo. Basta utilizar os freios traseiro ou dianteiro com a força adequada para a situação.

É normal que o manete de freio / pedal vibre conforme o acionamento do ABS.

Não recomendamos pneus que possam afetar a velocidade da roda, e possam confundir o sistema ABS.

ABS não funciona com velocidade muito baixa, menos de 8 km/h, e não funciona com a bateria descarregada.

### PARADA E ESTACIONAMENTO

1. Gire a manopla do acelerador para a frente para desacelerar completamente.
2. Acione os freios dianteiro e traseiro uniforme e simultaneamente.

## CUIDADO

Pilotos inexperientes tendem a usar menos o freio dianteiro. Isto pode aumentar a distância de frenagem e levar a uma colisão. Usar somente o freio dianteiro ou somente o traseiro pode ocasionar derrapagem e perda de controle.

Acione ambos os freios uniforme e simultaneamente.

## CUIDADO

Frenagem brusca ao fazer uma curva pode causar derrapagem e perda de controle. Reduza a velocidade antes da curva.

## CUIDADO

Frenar bruscamente sobre superfícies molhadas, soltas, ásperas, ou outras escorregadias pode causar derrapagem e perda de controle.

Freie suavemente e com cuidado sobre superfícies escorregadias e irregulares.

## CUIDADO

Pilotar muito próximo a outros veículos pode resultar em colisões. Quanto maior a velocidade maior a distância necessária para frenar.

Tenha certeza que existe uma distância segura para frenagem entre você e o veículo da frente.

3. Estacione a motoneta em uma superfície firme e plana.
4. Utilize o descanso lateral ou cavalete central.
5. Volte o interruptor de ignição para a posição "OFF" para desligar o motor.
6. Volte o interruptor de ignição para a posição "LOCK" para travar o guidão.
7. Acione o manete da trava do freio de estacionamento.
8. Remova a chave de ignição do interruptor.

NOTA: Se utilizar uma trava anti-roubo adicional, por exemplo trava de disco de freio, lembre-se de removê-la antes de dar partida na motoneta.

## CUIDADO

O escapamento quente pode lhe queimar. O escapamento estará quente o suficiente para lhe queimar mesmo após desligar o motor.

Estacione sua motocicleta onde pedestres ou crianças não possam tocar o escapamento.

## ATENÇÃO

A luz solar direta ampliada através do pára-brisas e outras partes transparentes podem danificar a motoneta.

Estacione a motoneta na sombra ou cubra-a com uma capa própria para motonetas.

### INSPEÇÃO E MANUTENÇÃO Plano de revisões

A tabela indica os intervalos entre os serviços periódicos em quilômetros e meses. Ao final de cada intervalo, tenha certeza de ter inspecionado, verificado, lubrificado e revisado como instruído.

Se sua motoneta é utilizada em condições extremas tais como aceleração alta contínua, ou é utilizada em lugares de muita poeira, certas revisões devem ser feitas mais vezes para assegurar a confiabilidade como mostrado na seção MANUTENÇÃO. Sua Concessionária Autorizada Suzuki J Toledo pode lhe fornecer informações complementares. Componentes da direção, suspensão e rodas são itens chave e requerem atenção especial nas revisões. Para uma maior segurança nós sugerimos que estes itens sejam inspecionados e revisados por uma Concessionária Autorizada Suzuki J Toledo ou por um mecânico qualificado.

## CUIDADO

Uma manutenção inadequada ou falha ao executá-la como recomendado aumenta as chances de um acidente ou danos a motoneta. Sempre siga as instruções, recomendações e planos de manutenção deste manual. Procure sua Concessionária Autorizada Suzuki J Toledo ou mecânico qualificado para verificar os itens marcados com asterisco (\*). Você pode executar a manutenção dos itens não marcados consultando as instruções desta seção, caso você tenha experiência como mecânico. Se não tiver certeza de como proceder, procure uma Concessionária Autorizada Suzuki J Toledo ou mecânico qualificado.

## CUIDADO

Funcionar o motor em locais fechados ou garagens pode ser perigoso. O gás de exaustão contém monóxido de carbono, um gás incolor e inodoro que pode levar a morte ou graves lesões.

Somente funcione o motor em locais abertos onde haja bastante ar fresco.



NOTA: A TABELA DE MANUTENÇÃO especifica os requisitos mínimos para manutenção. Se você usar sua motoneta sobre condições severas, execute a manutenção mais vezes do que é mostrado na tabela. Se você tem questões em relação aos intervalos de manutenção, consulte sua Concessionária Autorizada Suzuki J Toledo ou um mecânico qualificado.

### ⚠ ATENÇÃO

Usar peças de reposição de baixa qualidade pode resultar em um desgaste maior da sua motoneta e assim reduzir sua vida útil. Use somente peças originais SUZUKI.



### TABELA DE MANUTENÇÃO

Intervalo: Este intervalo deve ser considerado pela leitura do hodômetro ou pelo número de meses, o que ocorrer primeiro.

Item	Intervalo	km	1.000	6.000	12.000	18.000	24.000
		Meses	2	12	24	36	48
* Folga de Válvula		-	-	-	-	-	I
Vela de Ignição		-	I	I	I	I	T
* Parafusos da Curva e Ponteira do Escapamento		A	-	A	-	-	A
Elemento do Filtro de Ar		-	I	I	I	I	T
Folga do Cabo do Acelerador		I	I	I	I	I	I
* Sincronização da válvula (F.I.)		-	-	-	I	I	I
* Sistema PAIR		-	-	I	-	-	I
* Filtro do CVT		-	-	I	-	-	I
* Mangueira do Radiador		-	I	I	I	I	I
		TROCAR A CADA 4 ANOS					
* Líquido de Arrefecimento		TROCAR A CADA 1 ANO					
* Mangueira de Combustível		-	I	I	I	I	I
		TROCAR A CADA 4 ANOS					
Óleo do Motor		T	T	T	T	T	T
Filtro de Óleo do Motor		T	-	T	-	-	T
* Óleo de transmissão		T	-	T	-	-	T
* Óleo da transmissão final		T	-	T	-	-	T
* Freios		I	I	I	I	I	I
Mangueira do Freio		-	I	I	I	I	I
		*TROCAR A CADA 4 ANOS					
Fluido de Freio		-	I	I	I	I	I
		*TROCAR A CADA 1 ANO					
* Coluna de Direção		I	-	I	-	-	I
* Suspensão Dianteira (Troca de óleo)		-	-	-	-	-	I
* Suspensão Traseira (Lubrificação)		-	-	-	-	-	I
Pneus		-	I	I	I	I	I
* Parafuso e Porcas do Chassi		A	A	A	A	A	A

Nota:

I - Inspeção e limpe, ajuste, troque ou lubrifique se necessário

T - Troque

A - Aperte

1. O período de troca de óleo deverá ser reduzido para 3.000 km em caso de uso severo\*\*.

2. Verifique diariamente o nível do óleo do motor e complete-o se necessário com óleo especificado, baixo nível poderá danificar o motor, o que não será coberto por garantia.

\*\*Uso severo:

- Uso da marcha lenta por longos períodos ou operação contínua em baixas rotações (tráfego pesado ou congestionamentos).
- Quando a maioria dos percursos não excede 5 km (percursos curtos) com o motor não completamente aquecido.
- Operação frequente em estradas não pavimentadas ou com muita poeira.
- Utilização como táxi, veículo de polícia ou atividade similar.

## FERRAMENTAS

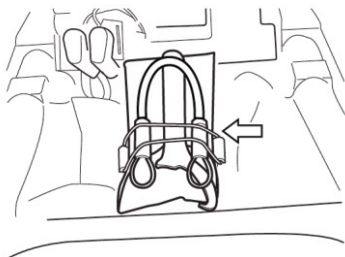

Um jogo de ferramentas é fornecido e está localizado sob o assento.

## PONTOS DE LUBRIFICAÇÃO

Uma lubrificação adequada é importante para amaciar e aumentar a vida útil de cada peça da motoneta, bem como garantir uma pilotagem segura. Recomendamos lubrificar a motoneta após um longo passeio, pilotar sob chuva ou quando lavá-la. Os pontos principais de lubrificação são mostrados a seguir.

### ⚠ ATENÇÃO

Lubrificar os interruptores pode danificá-los.  
Não aplique graxa ou lubrifique os interruptores.

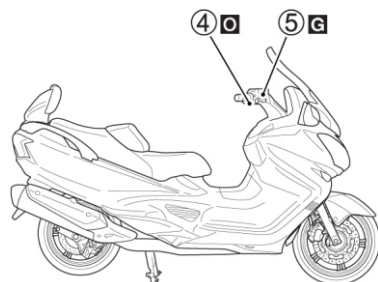
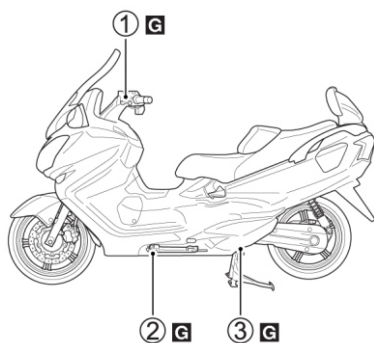

- ④ Óleo de motor
- ⑤ Graxa

- ① Suporte do manete do freio traseiro
- ② Pivô do descanso lateral e gancho da mola
- ③ Pivô do cavalete central e gancho da mola
- ④ Cabo do acelerador
- ⑤ Suporte do manete do freio dianteiro

- ⑤ Graxa
- Recomendação: Mobil Super Moto Grease.

# Mobil

## Super Moto

### Grease

- ④ Óleo de motor
- Recomendação: Mobil Super Moto Chain Lube

# Mobil

## Super Moto

### Chain Lube

## BATERIA

A bateria está localizada sob o assento. Esta bateria é do tipo selada e não requer manutenção. No entanto, leve sua motoneta a uma Concessionária Autorizada Suzuki J Toledo para verificar a carga da bateria periodicamente.

A carga padrão é 1,4A x 5 à 10 horas e a carga máxima é 6A x 1 hora.

### ⚠ CUIDADO

**Pólo da bateria, terminais e acessórios relacionados contém chumbo e compostos de chumbo. O chumbo é prejudicial para a saúde se ele entrar em sua corrente sanguínea.**

Lave as mãos após o manuseio de quaisquer peças que contenham chumbo. O ácido sulfúrico diluído da bateria pode causar cegueira ou queimaduras graves. Use proteção adequada para os olhos e luvas. Lave os olhos ou corpo com bastante água e obtenha cuidados médicos se entrar em contato. Mantenha as baterias fora do alcance das crianças.

### ⚠ CUIDADO

O gás hidrogênio produzido pelas baterias pode explodir se exposto a chamas e faíscas.

Mantenha chamas e faíscas longe da bateria. Nunca fume enquanto trabalhar próximo a bateria.

### ⚠ ATENÇÃO

Exceder a carga máxima da bateria pode reduzir sua vida útil. Nunca exceda a carga máxima da bateria.

### ⚠ CUIDADO

Limpar a bateria com pano seco pode causar uma faísca de eletricidade estática, que pode iniciar um incêndio.

Limpe a bateria com um pano húmido para evitar a eletricidade estática.

## REMOVENDO A BATERIA

Para remover a bateria, siga o procedimento:

1. Abra o assento.
2. Retire o kit de ferramentas.

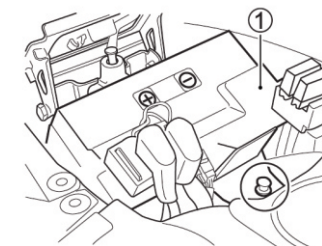

3. Retire a presilha. Retire a tampa da bateria (1).

NOTA: Não retire o terminal do relê de partida.

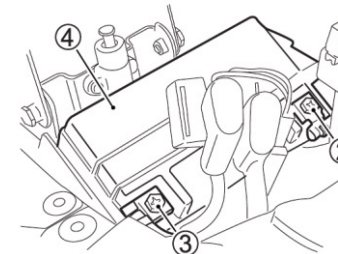

4. Desconecte o terminal negativo (-) ②
5. Retire a proteção. Desconecte o terminal positivo (+) ③.
6. Retire a bateria ④.

Para instalar a bateria:

1. Instale a bateria na ordem inversa da remoção.
2. Conecte os terminais da bateria seguramente.

### ⚠ ATENÇÃO

Inverter os cabos da bateria pode danificar o sistema de carga e a bateria.

O cabo vermelho deve ser conectado ao terminal positivo (+) e o preto (ou preto com listra branca) deve ser conectado ao terminal negativo (-).

### ⚠ CUIDADO

No final da vida útil da bateria, o usuário deverá encaminhar a mesma a uma Concessionária Autorizada Suzuki J. Toledo para a destinação e reciclagem da bateria em acordo a Resolução CONAMA n° 401 de 2008.

Para remoção da bateria siga o procedimento descrito nesse manual.

**Riscos a saúde:** o contato com os componentes químicos internos da bateria, pode causar danos severos a saúde humana.

**Riscos ao Meio Ambiente:** a destinação final inadequada pode poluir águas e solo.

**Composição Básica:** chumbo, ácido sulfúrico diluído e plástico.

NOTA:

- Selecione o mesmo tipo de bateria quando for substituir a bateria.
- Recarregue a bateria uma vez por mês se a moto não for usada por longo prazo.



O símbolo de uma lixeira (A) localizada na etiqueta da bateria indica que a bateria usada deve ser coletada separadamente do lixo doméstico comum.

O símbolo químico "PB" (B) indica que a bateria contém mais de 0.004 % de chumbo.

Ao assegurar que a bateria utilizada é descartada ou reciclada corretamente, você ajuda a prevenir consequências negativas para o meio ambiente e para a saúde humana, que de outra forma poderia ser causada pelo descarte inadequado e manuseio da bateria. A reciclagem de materiais contribuirá para a conservação dos recursos naturais. Para informações mais detalhadas sobre descartes ou reciclagem das baterias, consulte o seu concessionário Suzuki.

### VELA DE IGNIÇÃO

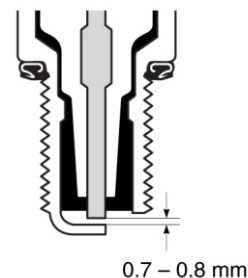

Remova os depósitos de carbono da vela de ignição. Ajuste a abertura do eletrodo entre 0,7 - 0,8 mm utilizando um calibrador de lâminas. A vela de ignição deve ser substituída periodicamente.

Sempre que remover os depósitos, verifique a coloração da porcelana da vela de ignição. A cor da porcelana lhe mostra se a vela utilizada é adequada ou não para o tipo de uso. Em uma operação normal a vela de ignição deve ter uma coloração bege. Se a vela de ignição está muito branca ou com aparência vitrificada, então ela está operando muito quente. Esta vela deve ser trocada por uma vela mais fria.

### ⚠ ATENÇÃO

Uma vela de ignição imprópria não terá fixação ou faixa de temperatura corretas para seu motor. Isto causará severos danos ao motor os quais não serão cobertos por garantia.

Utilize somente as velas de ignição indicadas neste manual. Consulte uma Concessionária Autorizada Suzuki J Toledo se você não tiver certeza da vela de ignição correta.

### Guia de substituição de velas

NGK	DENSO	Observação
CR7E	U22ESR-N	Se a vela padrão estiver umedecendo ou com uma coloração escura substitua por esta
CR8E	U24ESR-N	Padrão
CR9E	U27ESR-N	Se a vela padrão está muito branca ou com aparência congelada substitua por esta

NOTA: Esta motoneta utiliza vela de ignição do tipo resistiva para evitar interferência nas partes eletrônicas. A seleção de uma vela de ignição imprópria pode causar interferência eletrônica junto ao sistema de ignição, resultando em problemas de performance. Utilize somente as velas de ignição recomendadas.

Para remover a vela de ignição, siga o procedimento a seguir:

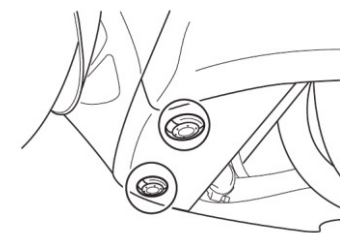

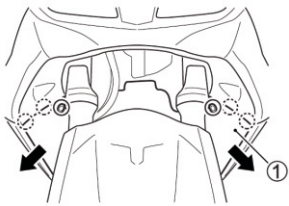

1. Remova os parafusos e presilhas e retire a cobertura desenganchando os ganchos ①.

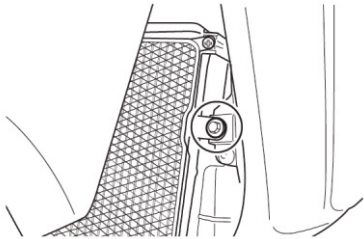

2. Remova o parafuso do radiador e afaste o radiador.

### ⚠ CUIDADO

O radiador pode estar quente o suficiente para o lhe queimar. Espere até a temperatura do radiador baixar para o seu manuseio sem risco de queimaduras.

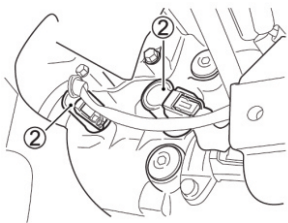

3. Solte as travas dos acopladores e desconecte os acopladores das bobinas de ignição.
4. Retire as bobinas de ignição ②.
5. Retire as velas de ignição com uma ferramenta adequada.

## INSTALAÇÃO

### ⚠ ATENÇÃO

O encaixe incorreto ou o aperto excessivo da vela de ignição pode causar danos à rosca de alumínio do cabeçote.

Gire cuidadosamente a vela de ignição dentro do orifício, com a mão, até senti-la firme. Se a vela de ignição é nova, aperte-a com a chave aproximadamente 1/2 volta. Se estiver reutilizando a vela antiga, aperte-a com a chave 1/8 de volta.

### ⚠ ATENÇÃO

Sujeira pode danificar o motor se entrar pelo orifício de encaixe da vela. Tampe o orifício de encaixe da vela sempre que a vela for removida.

## FILTRO DE AR

Se o elemento filtrante entupiu com pó, a resistência a passagem de ar aumentará resultando em perda de potência e aumento do consumo de combustível devido ao enriquecimento da mistura. Se pilotar sob condições empoeiradas, o elemento filtrante deverá ser limpo com mais frequência. Verifique e limpe o filtro de ar de acordo com o procedimento a seguir.

### ⚠ CUIDADO

Operar o motor sem o elemento filtrante pode permitir que uma chama volte através do motor para o filtro de ar, ou pode permitir que sujeira entre no motor. Isto pode causar fogo ou severos danos ao motor. Nunca funcione o motor sem o elemento filtrante adequadamente instalado.

### ⚠ ATENÇÃO

Limpe ou troque o elemento filtrante frequentemente se a motoneta é utilizada em locais de muita poeira, umidade ou barro. O elemento filtrante poderá entupir nestas condições e assim causar danos ao motor, reduzir o desempenho e aumentar o consumo de combustível. Limpe a caixa do filtro de ar e o elemento filtrante imediatamente caso entre água.

Siga o procedimento abaixo para remover o elemento do filtro de ar.

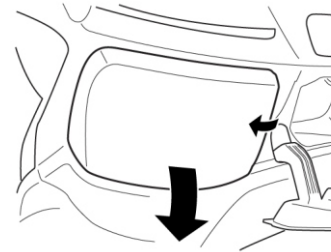

1. Abra o porta-luvas.
2. Remova a cobertura indicada na figura.

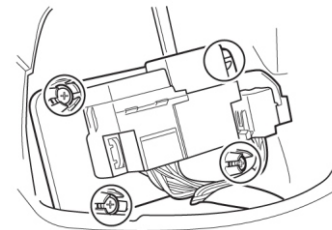

3. Solte os parafusos.

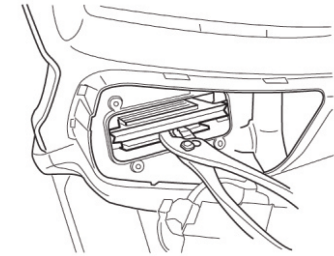

4. Retire o elemento de filtro de ar com um alicate.

## LIMPANDO O ELEMENTO DE FILTRO DE AR

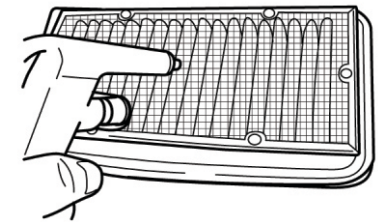

Cuidadosamente utilize ar comprimido para remover a sujeira do elemento do filtro de ar.

NOTA: Sempre aplique o ar pressurizado do lado de dentro para fora do elemento filtrante. Se você aplicar o ar do lado de fora para dentro, a sujeira será forçada para dentro dos poros, restringindo a passagem de ar através do mesmo.

### ⚠ ATENÇÃO

Um elemento do filtro de ar rasgado permitirá que sujeiras entrem no motor e causem danos ao mesmo. Examine as condições do elemento do filtro de ar cuidadosamente durante a limpeza. Troque-o por um novo quando necessário.



## ⚠️ ATENÇÃO

Falha ao posicionar o elemento do filtro de ar adequadamente pode permitir que sujeira passe pelo elemento do filtro de ar. Isto causará danos ao motor. Certifique-se de instalar adequadamente o elemento do filtro de ar.

NOTA: Tenha cuidado para não pulverizar água na caixa do filtro de ar, quando limpar a moto.

### TUBO DE DRENAGEM DO FILTRO DE AR

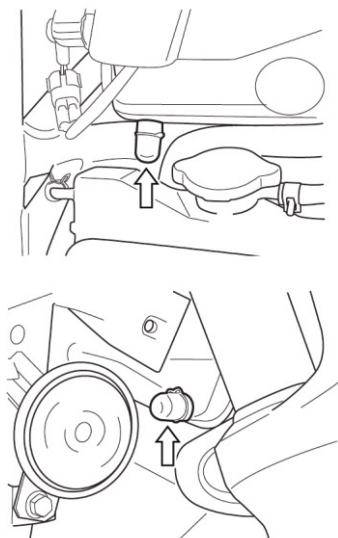

Remova o plugue e drene a água e o óleo de acordo com o intervalo de manutenção periódica.

### INSPEÇÃO DA ROTAÇÃO DE MARCHA LENTA

Inspeção a rotação do motor com a motoneta parada e o motor já aquecido. A rotação ideal nessa condição deve ser entre 1.100 e 1.300 rpm.

NOTA: Se a rotação do motor com a motoneta parada não está dentro do intervalo especificado, leve sua motoneta a uma Concessionária Autorizada Suzuki J Toledo ou mecânico qualificado para inspecionar e consertar.

### FOLGA DO CABO DO ACELERADOR

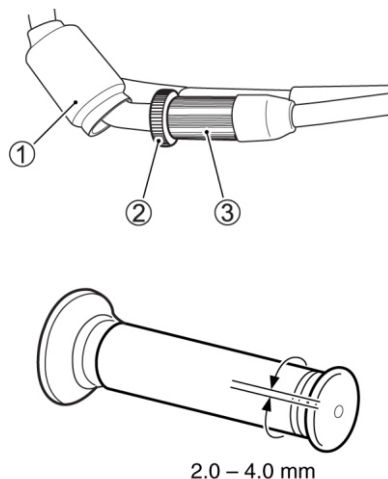

Esta motoneta tem um sistema de cabo de aceleração duplo. O cabo A é para puxar e o B para retornar.

Para ajustar a folga:

1. Deslocar a capa ①.
2. Solte a contra-porca ②.
3. Gire para ajustar o ajustador ③.
4. Gire o ajustador para que a folga fique entre 2,0 e 4,0 mm.
5. Aperte a contra-porca ②.
6. Reinstalar a capa ①.

## ⚠️ CUIDADO

O ajuste inadequado da folga do cabo do acelerador pode causar repentinas acelerações do motor ao virar o guidão. Isto pode levar a perda de controle.

Ajuste a folga do cabo do acelerador de modo que a velocidade da marcha lenta não se altere com o movimento do guidão.

### CAPA DO CABO DO ACELERADOR

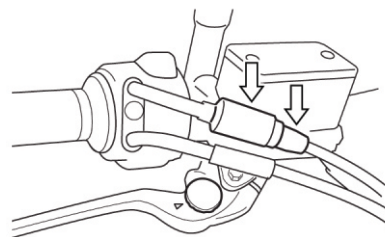

O cabo do acelerador contém capas protetoras. Verifique se as capas estão colocadas na posição correta. Não aplique jatos de água diretamente nas capas ao lavar a motocicleta. Limpe a sujeira das capas com um pano úmido.

### FILTRO DO CVT

1. Para remover a proteção lateral, veja o item da sessão de Vela de ignição.
2. Retire o tapete.

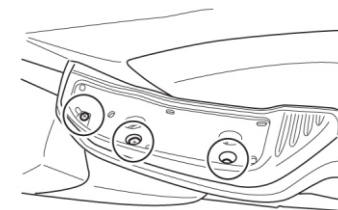
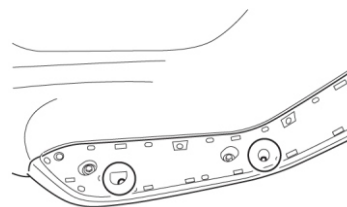

3. Retire os parafusos.

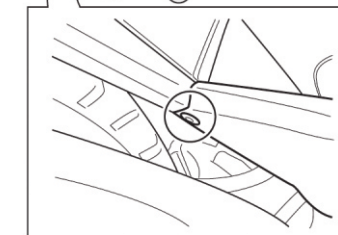
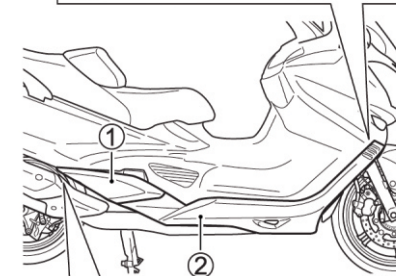
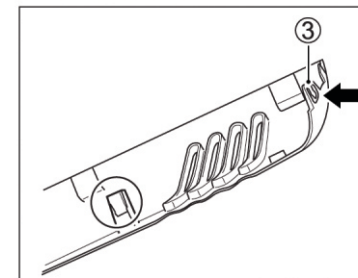

4. Remova a trava.
5. Solte os ganchos e remova a capa protetora do lado direito inferior.
6. Solta os ganchos e remova a

proteção do lado direito ②.

NOTA: Para mover a ponta da capa do lado direito ②, empurre o centro do pino trava ③ no sentido de dentro para fora da capa. Feito isso puxe a capa para si.

### TROCA DO FILTRO CVT

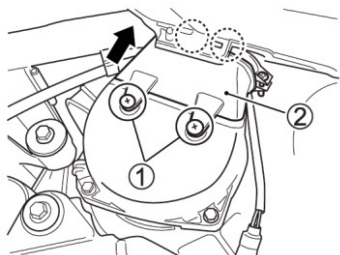

1. Remova o parafuso ①.
2. Solte o gancho e mova a tampa ②.

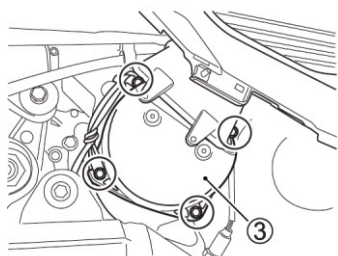

3. Remova os parafusos e o filtro da tampa ③.

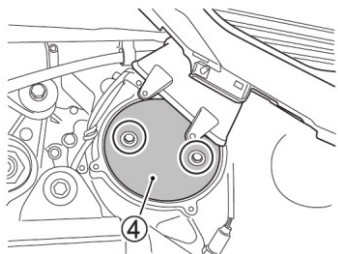

4. Remova os parafusos e o filtro CVT ④.

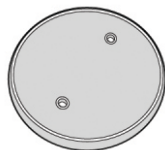

5. Inspeção o filtro CVT por danos e sujeira. Se qualquer defeito for encontrado, o filtro CVT deve ser substituído.

### ARREFECIMENTO DO MOTOR NÍVEL DO LÍQUIDO DE ARREFECIMENTO

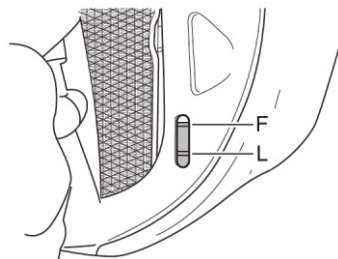

O líquido de arrefecimento deve sempre ser mantido entre as linhas F (Completo) e L (Baixo) do reservatório. Inspeção o nível toda vez antes de pilotar, com a motoneta na posição vertical. Se o nível do líquido de arrefecimento estiver abaixo da linha L, adicione a mistura adequada do líquido de arrefecimento através do orifício de enchimento até alcançar a linha F.

Nota:

- Verifique o nível do líquido de arrefecimento quando o motor está frio.
- Se o reservatório do líquido de arrefecimento do motor está vazio, verifique o nível do líquido de arrefecimento do radiador.

### ADICIONAR LÍQUIDO DE ARREFECIMENTO NO MOTOR

1. Apóie a motocicleta sobre o cavalete central.

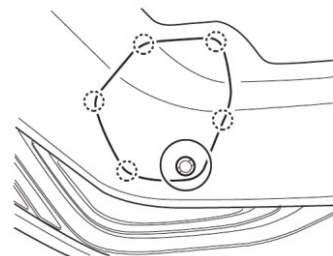

2. Remova as travas. Retire os ganchos e remova a tampa.

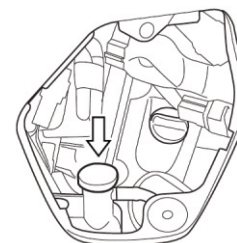

3. Remova a tampa de abastecimento e adicione o líquido de arrefecimento do motor, através do orifício de enchimento até atingir a linha " F ". Consulte a seção de combustível, óleo do motor e líquido de arrefecimento, recomendações.

### ⚠ CUIDADO

O líquido de arrefecimento é prejudicial ou fatal se ingerido ou inalado.

Não beba o anti-congelante ou o líquido de arrefecimento. Se ingerir, não induza ao vômito. Contate imediatamente um médico. Evite inalar a névoa ou vapores, se inalado, vá para um local arejado. Se o líquido de arrefecimento entrar em contato com seus olhos, lave-os com água em abundância e procure um médico. Lave as mãos após manusear o líquido de arrefecimento. O líquido de arrefecimento pode ser venenoso para animais. Mantenha longe do alcance de crianças e animais.

NOTA: Adicionar somente água diluirá o líquido de arrefecimento e reduzirá sua eficiência. Adicione uma mistura de 50:50 de líquido de arrefecimento e água.

### TROCANDO O LÍQUIDO DE ARREFECIMENTO

Troque o líquido de arrefecimento a cada um ano. Tenha certeza de sempre usar líquido de arrefecimento especificado na seção RECOMENDAÇÕES DE COMBUSTÍVEL, ÓLEO DE MOTOR E LÍQUIDO DE ARREFECIMENTO.

NOTA: Será necessário aproximadamente 1.600 ml para encher o radiador e o reservatório.

## ÓLEO DO MOTOR

A longevidade do motor depende muito da seleção de um óleo de qualidade e de sua troca periódica. Verificar o nível do óleo diariamente e efetuar sua troca periódica são os dois itens de manutenção mais importantes a serem efetuados.

## VERIFICAÇÃO DO NÍVEL DO ÓLEO DO MOTOR

Siga o procedimento abaixo para inspecionar o nível de óleo do motor.

1. Apóie a motoneta sobre o cavalete central.
2. Dê partida no motor e deixe-o funcionar por alguns minutos.
3. Desligue-o e aguarde três minutos.

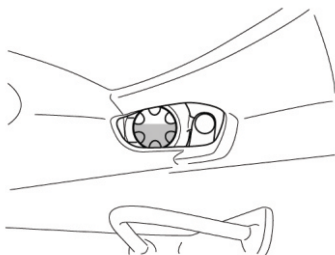

4. Segure a motoneta verticalmente e inspecione o nível de óleo através do visor de inspeção no lado esquerdo do motor.

## ⚠️ ATENÇÃO

O nível de óleo do motor deve estar entre as marcas "L" (baixo) e "F" (completo), ou poderão ocorrer danos ao motor.

Verifique o nível de óleo, através do visor de inspeção, com a motoneta posicionada verticalmente sobre um local plano antes de cada pilotagem.

## TROCA DO ÓLEO DO MOTOR E DO FILTRO DE ÓLEO

Troque o óleo do motor e o filtro de óleo nos primeiros 1.000 km e a cada intervalo de manutenção. O óleo deve ser trocado com o motor quente para facilitar a drenagem. Siga o procedimento:

1. Apóie a motoneta sobre o cavalete central. Retire a tampa de manutenção apresentada na imagem na seção LÍQUIDO DE ARREFECIMENTO.

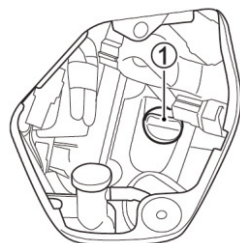

2. Retire a tampa do orifício de enchimento ①.

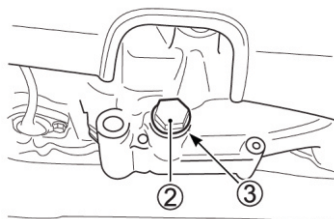

3. Posicione um recipiente sob o bужão de drenagem ②. Usando uma chave, remova o bужão de drenagem ② e a junta de vedação ③, drene todo o óleo do motor.

## ⚠️ CUIDADO

O óleo do motor e os tubos de exaustão podem estar quentes o suficiente para lhe queimar.

Esperre até que o bужão de drenagem e os dutos de exaustão estejam frios o suficiente para tocá-los com as mãos antes de drenar o óleo.

## ⚠️ CUIDADO

O escapamento pode estar quente o suficiente para lhe queimar.

Aguarde até que o escapamento esfrie para evitar queimaduras.

## ⚠️ CUIDADO

Óleos novos ou usados e solventes podem ser perigosos. Crianças e animais podem se ferir se os ingerirem. O contato contínuo com óleo de motor pode causar câncer de pele. O contato leve com óleo ou solvente pode irritar a pele.

- Mantenha óleo novo ou usado e solvente longe de crianças e animais.
- Use camisa de manga longa e luvas a prova d'água.
- Lave com sabão se o óleo ou solvente entrar em contato com sua pele.

NOTA: Recicle ou descarte adequadamente o óleo e o solvente usados.



Disponível em uma Concessionária Autorizada Suzuki J Toledo.  
Ferramenta de filtro de óleo  
(Código 09915-40620)

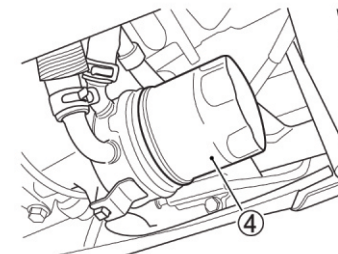

4. Gire o filtro de óleo ④ no sentido anti-horário e remova-o com uma ferramenta "tipo capa" ou "tipo presilha", do tamanho adequado.
5. Enxugue a superfície de contato, com um pano limpo, do motor onde o novo filtro será encaixado.

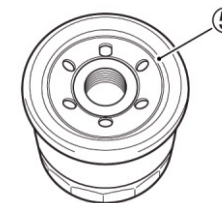



6. Espalhe uma fina camada de óleo de motor ao redor da junta de borracha ⑤ do novo filtro.

### ⚠ ATENÇÃO

Usar um filtro de óleo com o design ou rosca diferente do especificado pode causar vazamentos ou danos ao motor.

Use filtro de óleo original Suzuki ou com design equivalente em sua motoneta.

7. Rosqueie o novo filtro manualmente até que a junta entre em contato com a superfície de montagem (uma pequena resistência será sentida).

NOTA: O aperto adequado do filtro de óleo, é importante para assegurar a posição correta da junta do filtro ao tocar a superfície de contato.

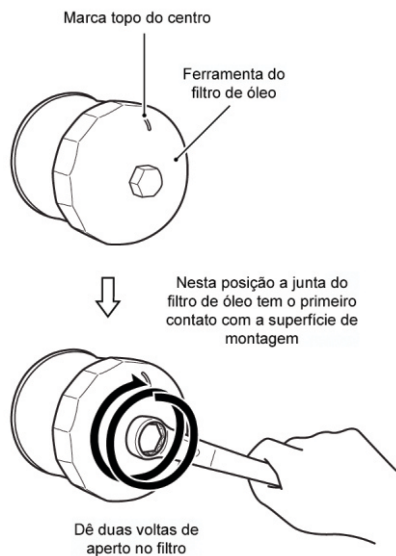

8. Marque a posição central da marca topo da ferramenta de filtro tipo “capa” ou no filtro de óleo. Use uma ferramenta de filtro de óleo para dar duas voltas de aperto.
9. Substitua a junta de vedação ③ por uma nova. Reinstale o bujão de drenagem ② e a junta ③, aperte o bujão com a chave apropriada. Adicione aproximadamente 2.900 ml de óleo novo para motor através do orifício de enchimento e instale a tampa. Tenha certeza de sempre usar o óleo para motor especificado na seção RECOMENDAÇÃO DE COMBUSTÍVEL, ÓLEO E LÍQUIDO DE ARREFECIMENTO.

NOTA: Cerca de 2.600 ml de óleo serão necessários, somente para a troca de óleo.

### ⚠ ATENÇÃO

Podem ocorrer danos ao motor se você utilizar óleo não especificado pela Suzuki.

Use o óleo especificado na seção RECOMENDAÇÃO DE COMBUSTÍVEL, ÓLEO E LÍQUIDO DE ARREFECIMENTO.

10. Com o motor em funcionamento, observe cuidadosamente se existem vazamentos no filtro de óleo ou no bujão de drenagem. Funcione-o em várias velocidades por 2 ou 3 minutos.
11. Pare o motor e aguarde alguns minutos. Verifique o nível de óleo novamente. O nível de óleo do motor pode ser inspecionado através do visor de óleo com a motoneta verticalmente posicionada. Se o nível estiver abaixo da linha “F” (completo), adicione óleo novo até alcançar a linha “F”. Verifique se há

vazamentos novamente.

NOTA: Se você não tem a ferramenta apropriada para a troca do filtro de óleo, leve sua motoneta a uma Concessionária Autorizada Suzuki J Toledo para efetuar este serviço.

### FREIOS

Esta motoneta possui freio a disco na dianteira e na traseira. A utilização correta do sistema de freio é vital para uma pilotagem segura. Execute as inspeções requeridas para o freio conforme programado.

### ÓLEO DA TRANSMISSÃO E DA ENGRENAGEM FINAL

### APOIO DOS PÉS DO LADO ESQUERDO

1. Remova os tapetes.
2. Remova a capa que se encontra abaixo dos tapetes de apoio dos pés do lado esquerdo, referência, na seção VELA DE IGNIÇÃO.

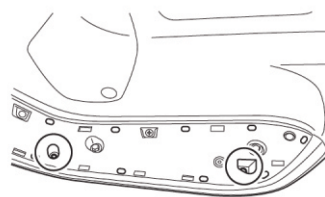
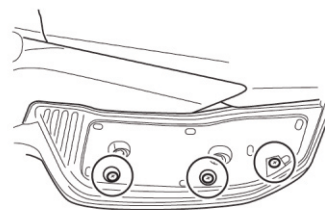

3. Remova os parafusos.

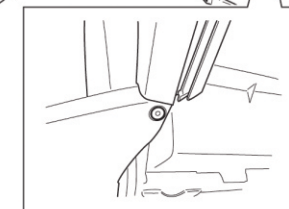
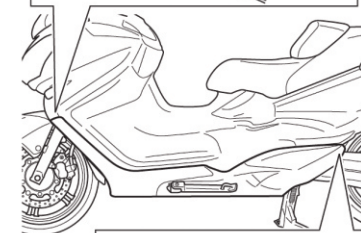
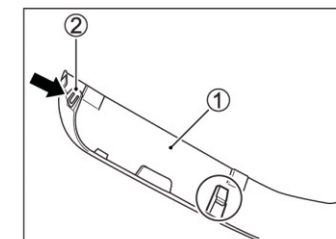
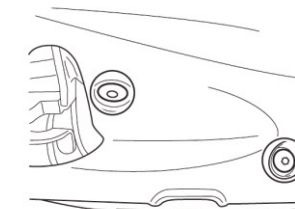
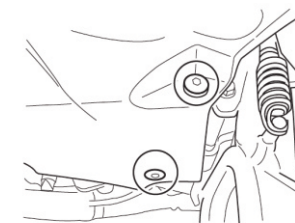



4. Remova os parafusos e fixadores.
5. Solte as travas e remova a parte da longa carenagem esquerda ① frontal, depois solte a parte de trás da carenagem.

NOTA: Para remover a carenagem lateral esquerda ①, empurre a trava ② localizada no interior da carenagem da frente, puxe-a para você.

### TROCA DO ÓLEO DA TRANSMISSÃO

1. Coloque a motocicleta em terreno plano utilizando o cavale central. Mantenha a motocicleta na vertical e verifique o óleo da

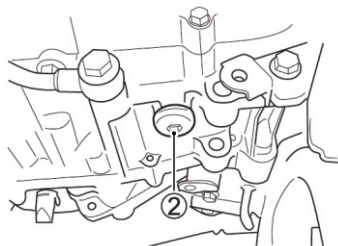
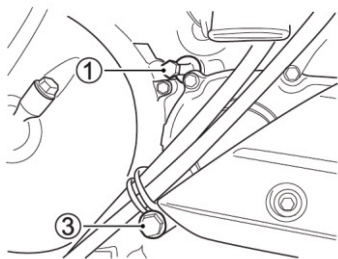

2. Remova o parafuso do filtro de óleo ①.
3. Remova o bужão do dreno ② a partir da parte inferior do motor e drene o óleo da transmissão em um recipiente de drenagem.
4. Reinstale o bужão de dreno ②. Aperte o bужão com a chave correta.

5. Remova o bужão ③ e inspecione o nível de óleo. Se o nível está abaixo do nível do orifício, adicionar óleo, até o óleo fluir a partir da abertura do nível.
6. Aperte o bужão ③ e o parafuso ①

### TROCA DO ÓLEO DA TRANSMISSÃO FINAL

1. Coloque a motocicleta em terreno plano utilizando o cavale central. Mantenha a motocicleta na vertical e verifique o óleo da transmissão.

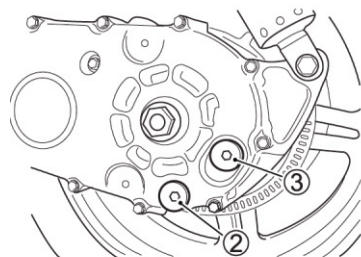
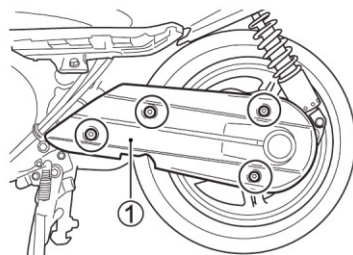

2. Remova os parafusos e a capa da engrenagem final ①.
3. Coloque um recipiente adequado em baixo da caixa de engrenagem final.
4. Remova o bужão do dreno ② e bужão do nível de óleo ③.
5. Aperte o bужão de drenagem de óleo ② e despeje óleo novo através do orifício do nível do óleo, até que o nível do óleo atinja o nível do orifício do dreno.

6. Aperte o bужão ③ corretamente.

### ⚠ CUIDADO

Utilizar a motocicleta com pouco óleo na engrenagem final pode fazer com que a transmissão final trave e cause um acidente.

Verifique se há vazamento e complete o nível de óleo da engrenagem final antes de cada utilização. Adicione óleo se necessário. Aperte o bужão de drenagem corretamente após completar o nível de óleo da engrenagem final.

### ⚠ CUIDADO

As crianças e os animais de estimação podem ser prejudicados por engolir óleo novo ou usado.

Ter contato repetidamente com óleo de motor usado pode causar câncer de pele. Breve contato com o óleo pode causar irritação na pele.

Mantenha o óleo novo e usado longe de crianças e animais de estimação. Para minimizar a sua exposição ao óleo usado, vestir uma camisa de manga comprida e luvas a prova de umidade (como luvas de lavar louça), quando for realizar a troca do óleo. Se houver contato do óleo com sua pele, lave com água e sabão. Lavar toda a roupa ou trapos se estiver molhado com óleo. Reciclar ou descartar corretamente o óleo usado.

NOTA: Reciclar ou descartar corretamente o óleo usado.

### FREIOS

Esta motocicleta possui freio a disco na dianteira e na traseira. A utilização correta do sistema de freio é vital para uma pilotagem segura. Execute as

inspeções requeridas para o freio conforme programado.

### SISTEMA DE FREIO

#### ⚠ CUIDADO

Falha ao inspecionar e conservar os freios aumentam as chances de acidentes.

Inspeccione o sistema de freio antes de cada pilotagem de acordo com a seção **INSPEÇÃO ANTES DE PILOTAR**. Siga o **PLANO DE REVISÕES** para conservar o sistema de freio de sua motoneta.

Inspeccione os seguintes itens do sistema de freio, diariamente:

- Inspeccione o nível de fluido no reservatório.
- Inspeccione o sistema de freio traseiro e dianteiro quanto a sinais de vazamento.
- Inspeccione a mangueira de freio quanto a vazamentos ou rachaduras aparentes.
- Os manetes de freio devem ter curso adequado e devem estar sempre firmes.
- Verifique o desgaste das pastilhas de freio.

### INSPEÇÃO DA MANGUEIRA DE FREIO

Inspeccione as mangueiras de freio e juntas de mangueira observando se existe rachaduras, danos ou vazamentos de fluido de freio. Se qualquer defeito for encontrado, verifique junto ao seu revendedor Autorizado SUZUKI JTOLEDO para substituir a mangueira do freio por uma nova.

## FLUIDO DE FREIO

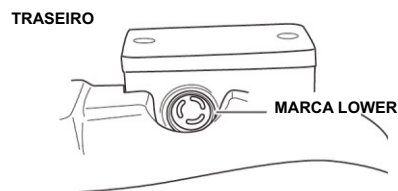
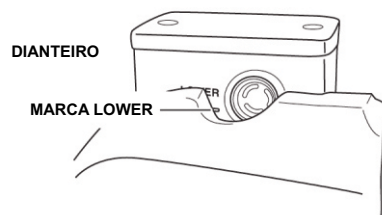

Verifique o nível do fluido de freio em ambos reservatórios, dianteiro e traseiro. Se o nível em qualquer um dos reservatório estiver abaixo da marca LOWER, inspecione o desgaste das pastilhas de freio e possíveis vazamentos.

### ⚠ CUIDADO

Falha ao manter o reservatório do fluido de freio cheio com o adequado fluido pode ser perigoso. Os freios poderão não funcionar corretamente sem a quantidade e tipo apropriado de fluido de freio. Isto poderá ocasionar acidentes.

Inspeção o nível do fluido de freio antes de cada pilotagem. Use somente o FLUIDO ESPECIAL PARA FREIOS (DOT4). Nunca use ou misture diferentes tipos de fluido de freio. Se houver freqüente perda de fluido, leve sua motoneta a uma Concessionária Autorizada Suzuki J Toledo ou mecânico qualificado para inspeção.

### ⚠ ATENÇÃO

Derramar o fluido de freio pode danificar as superfícies pintadas e peças plásticas. Evite derramar o fluido de freio ao completar o reservatório. Enxugue imediatamente qualquer derramamento.

## PASTILHAS DE FREIO

DIANTEIRO

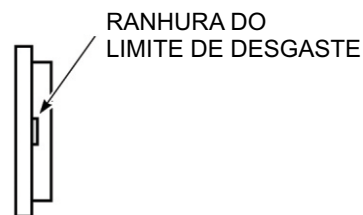
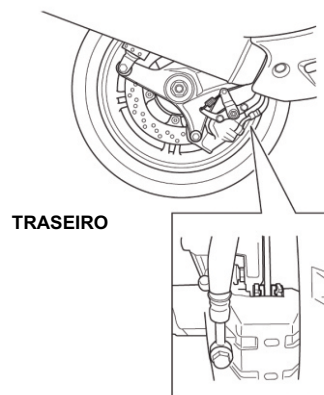
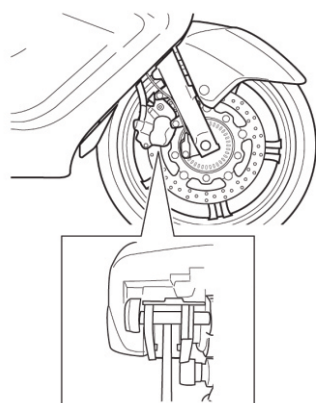

Inspeção as pastilhas dianteiras e traseiras, verificando se o desgaste não está abaixo da marca limite. Se as pastilhas estiverem desgastadas abaixo da marca limite, as mesmas devem ser substituídas por pastilhas novas em uma Concessionária Autorizada Suzuki J Toledo.

### ⚠ CUIDADO

Falha ao assentar as pastilhas de freio após seu reparo ou troca podem causar baixo desempenho de frenagem e conseqüentemente acidentes.

Antes de pilotar, bombeie o freio repetidamente até que as pastilhas sejam pressionadas contra os discos de freio e o curso e a firmeza adequados do manetes estejam reestabelecidos.

### ⚠ CUIDADO

Pilotar com as pastilhas de freio gastas reduzirá o desempenho da frenagem e aumentará a chance de acidente.

Inspeção o desgaste das pastilhas antes de cada pilotagem. Leve sua motoneta a uma Concessionária Autorizada Suzuki J Toledo ou mecânico qualificado para trocar as pastilhas de freio se alguma delas estiver gasta abaixo do limite.

NOTA: Não aperte o manete de freio quando as pastilhas não estiverem em suas posições. É difícil empurrar o pistão de volta e pode resultar em vazamento do fluido.

### ⚠ CUIDADO

Substituir somente uma pastilha de freio pode resultar em uma ação desigual do sistema de freio.

Sempre que necessário substitua as duas pastilhas de freio.

## PNEUS

### ⚠ CUIDADO

Falha ao seguir estas instruções pode resultar em acidente devido a falha dos pneus. Os pneus formam o elo principal de ligação entre a motoneta e o solo.

Siga estas instruções:

- Verifique a condição e a pressão dos pneus, e ajuste a pressão antes de cada pilotagem.
- Evite sobrecarregar sua motoneta.
- Substitua o pneu quando o desgaste atingir o fundo da ranhura mais próxima ao centro do pneu.
- Sempre utilize pneus do tipo e dimensões especificados neste manual.
- Balanceie as rodas após instalar um novo pneu.
- Leia esta seção do manual atentamente.

## ⚠ CUIDADO

Falha ao efetuar o amaciamento dos pneus pode causar derrapagem e perda de controle.

Tenha extremo cuidado quando pilotar com pneus novos. Execute um amaciamento adequado dos pneus como orientado na seção AMACIAMENTO e evite acelerações, curvas e freadas bruscas nos primeiros 160 km.

### PRESSÃO E CARGA DOS PNEUS

Uma pressão insuficiente não somente aumenta o desgaste mas também afeta seriamente a estabilidade da motoneta. Pneus com baixa pressão tornam curvas suaves difíceis e pneus excessivamente cheios reduzem a área de contato do pneu com o solo, o que pode causar derrapagem e perda do controle. Sempre calibre os pneus dentro dos limites especificados. A pressão dos pneus deve ser ajustada com os pneus frios.

### PRESSÃO DOS PNEUS A FRIO

Carga \ Pneu	Piloto	Piloto e Passageiro
Dianteiro	225 kPa 2,25 kgf/cm <sup>2</sup> 33 psi	225 kPa 2,25kgf/cm <sup>2</sup> 33 psi
Traseiro	280 kPa 2,80 kgf/cm <sup>2</sup> 41 psi	280 kPa 2,80 kgf/cm <sup>2</sup> 41 psi

### CONDIÇÃO DO SULCO DO PNEU

O tipo e condição do pneu afetam o desempenho da motoneta. Cortes ou rachaduras no pneu podem ocasionar

falhas no pneu e perda de controle do veículo. Pneus gastos são suscetíveis a perfurações e conseqüentemente a perda de controle do veículo. Pneu gasto também afeta o perfil do pneu, mudando as características de pilotagem do veículo.

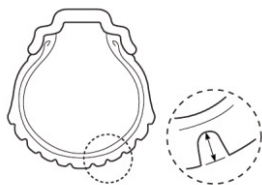

Verifique as condições do pneu sempre antes de pilotar. Troque os pneus se estes apresentarem evidência de danos, como rachaduras ou corte, ou se a profundidade do sulco está menor do que 1,6 mm no dianteiro e 2,0 mm no traseiro.

NOTA: Estes limites de desgaste serão alcançados antes das barras de desgaste moldadas dentro do pneu entrarem em contato com o solo.

Quando substituir o pneu, certifique-se de substituí-lo por um pneu do tamanho listado a seguir. Se você utilizar um tamanho diferente, a dirigibilidade da motoneta será afetada, possivelmente resultando em perda do controle da mesma.

	Dianteiro	Traseiro
Medida	120/70R15M/C 56H	160/60R14M/C 65H
Tipo	BRIDGESTONE TH01F	BRIDGESTONE TH01R M

Balanceie a roda após reparar uma perfuração ou substituir o pneu. Um balanceamento adequado é importante para evitar variações de contato entre o pneu e o solo, e também um desgaste desigual do pneu.

## ⚠ CUIDADO

Falha ao seguir estas instruções sobre pneus sem câmara pode resultar em acidentes devido a falha dos pneus. Pneus sem câmara requerem procedimentos de revisão diferente dos usados para os pneus com câmara.

- Pneus sem câmara requerem um selo hermético entre o aro da roda e o talão do pneu. Ferros especiais e protetores de borda ou um equipamento específico devem ser utilizados para remover e instalar os pneus, prevenindo que o pneu ou a borda da roda sejam danificados podendo causar vazamentos de ar.
- Repare perfurações em um pneu sem câmara removendo-o e aplicando um remendo interno.
- Não utilize um reparo externo para perfurações, uma vez que os mesmos podem se soltar devido as forças exercidas sobre o pneu durante uma curva.
- Após reparar um pneu, não exceda 80 km/h nas primeiras 24 horas e 130 km/h depois disso. Isto serve para evitar o aumento excessivo da temperatura, o que pode resultar em falha no reparo e esvaziamento do pneu.
- Substitua o pneu, se este estiver perfurado na banda lateral, ou se a perfuração na banda central for maior do que 6 mm. Estas perfurações não podem ser reparadas adequadamente.

## ⚠ CUIDADO

Reparos, instalações ou balanceamentos inadequados podem causar perda de controle ou reduzir a vida útil do pneu.

- Solicite a uma Concessionária Autorizada Suzuki J Toledo ou a um mecânico qualificado para efetuar o reparo, troca ou balanceamento porque serão necessárias ferramentas especiais e experiência.
- Instale os pneus de acordo com a direção de rotação demonstradas por setas na banda lateral do pneu.

### DESCANSO LATERAL / INTERRUPTOR DE SEGURANÇA

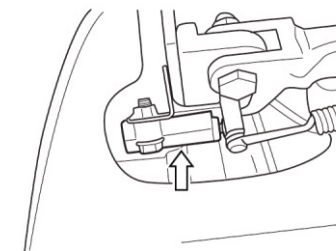

Verifique se o descanso lateral/interruptor de segurança da ignição está operando adequadamente conforme descrito a seguir:

1. Sente-se sobre a motoneta na posição normal de pilotagem, com o descanso lateral recolhido.
2. Aperte o manete do freio dianteiro ou traseiro e acione o motor.
3. Continue segurando o manete de freio e mova o descanso lateral para baixo.



Se o motor parar de funcionar quando o descanso lateral for movido para baixo, então o interruptor de segurança está funcionando adequadamente. Se o motor continuar a funcionar, então o interruptor de segurança não está funcionando adequadamente. Leve sua motoneta a uma Concessionária Autorizada Suzuki J Toledo.

## ⚠ CUIDADO

Se o descanso lateral/ interruptor de segurança da ignição não estiver funcionando adequadamente, será possível pilotar a motoneta com o descanso lateral abaixado. Isto poderá interferir no controle de pilotagem ao se fazer uma curva para a esquerda.

Certifique-se de que o descanso lateral/ interruptor de segurança da ignição está funcionando adequadamente antes de pilotar. Verifique se o descanso lateral está totalmente recolhido antes de dar partida no motor.

## SUBSTITUIÇÃO DE LÂMPADAS

A potência em Watts (W) de cada lâmpada é apresentada na tabela a seguir. Quando substituir uma lâmpada queimada, sempre utilize exatamente uma de mesma potência. Utilizar uma lâmpada diferente do especificado poderá resultar em sobrecarga do sistema elétrico ou sua queima prematura da lâmpada.

## ⚠ ATENÇÃO

Utilizar uma lâmpada com a potência errada pode causar danos ao sistema elétrico ou reduzir sua vida útil. Sempre utilize a lâmpada especificada.

Farol Alto	12V 60/55W (H4) x 2
Luz de Seta	12V 21W
Luz de Freio e Lanterna	12V 21/5W x 2
Luz da Placa	12V 5W
Luz do Compartimento de Bagagem	12V 5WP

## SUBSTITUIÇÃO DA LÂMPADA DO FAROL

Para substituir a lâmpada do farol, execute o procedimento a seguir:

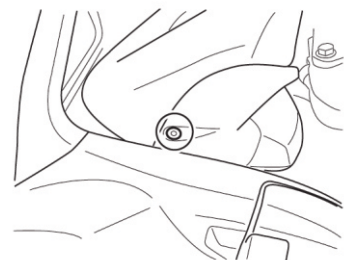
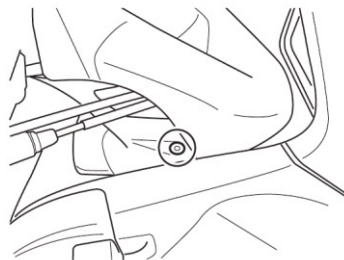

1. Remova as presilhas (Esquerda e Direita).

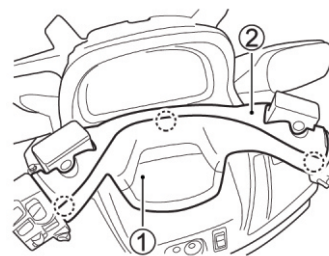

2. Remova os ganchos. Puxe a cobertura traseira do guidão ①.
3. Remova a cobertura do guidão ②.

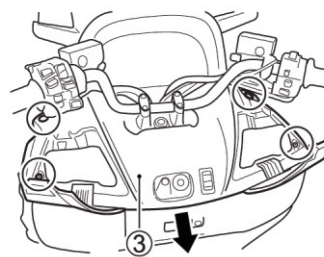

4. Abra o porta acessórios do lado esquerdo e direito. Remova os parafusos e os fixadores. Solte os ganchos. Puxe o painel frontal ③ para trás para removê-lo.

NOTA: Não é necessário desligar o interruptor de aquecimento dos bancos.

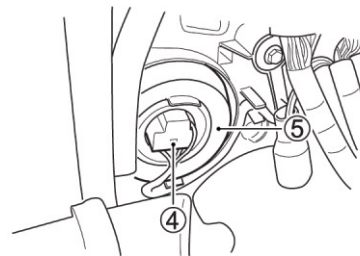

5. Desinstale o soquete ④ do farol.
6. Remova a capa de borracha ⑤.

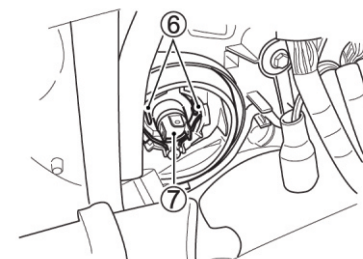

7. Desenganche a mola ⑥ e puxe para fora a lâmpada ⑦.
8. Instale a nova lâmpada.
9. Para reinstalar o farol, inverta a seqüência de desmontagem.

## ⚠ ATENÇÃO

A oleosidade da pele pode danificar a lâmpada do farol ou reduzir sua vida útil. Manuseie a nova lâmpada com um pano limpo.

## AJUSTE DO FAROL

O farol pode ser ajustado para direita, esquerda, para cima ou para baixo quando necessário.

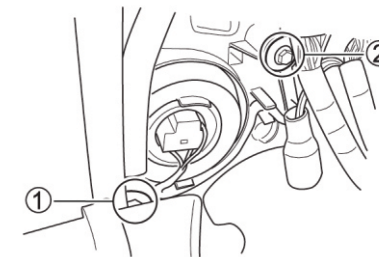

### Para ajustar o farol para cima ou para baixo:

Gire o ajustador ① no sentido horário ou anti-horário.

### Para ajustar o farol para direita ou esquerda.

Gire o ajustador ② no sentido horário ou anti-horário.

### SUBSTITUIÇÃO DA LUZ DA SETA DIANTEIRA

Para trocar a lâmpada da seta, siga o procedimento abaixo:

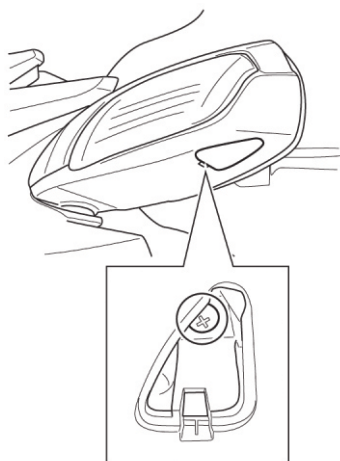

1. Retire a capa.
2. Solte o parafuso e retire o conjunto da seta dianteira.

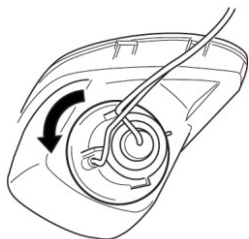

3. Gire o soquete no sentido anti-horário para remove-lo.
4. Empurre a lâmpada, girando-a para esquerda, e puxe-a para fora.

### SUBSTITUIÇÃO DA LUZ DE FREIO / LUZ DA LANTERNA TRASEIRA / LUZ DAS SETAS TRASEIRAS E LUZ DA PLACA DE LICENÇA.

Para substituir a lâmpada da luz de freio / lâmpada da lanterna traseira / lâmpadas das setas e lâmpada da placa de licença, siga o procedimento abaixo:

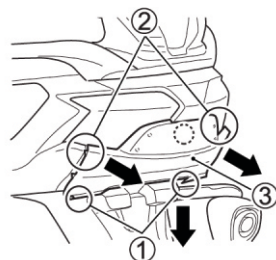

1. Remova os parafusos ①. Retire os ganchos ②. Puxe a capa ③ para remove-la.

### LUZ DE FREIO / LUZ DA LANTERNA TRASEIRA / LUZ DAS SETAS TRASEIRAS

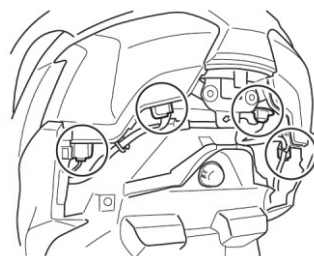

2. Gire o soquete no sentido anti-horário para remover o soquete.

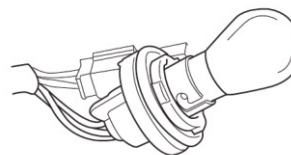

Luz de Freio / Luz da Lanterna Traseira

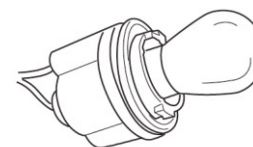

Luz das Setas Traseiras

3. Gire o soquete no sentido anti-horário e remova o soquete.
4. Pressione a lâmpada contra o soquete, gire-a para esquerda e remova-a.
5. Para encaixar a nova lâmpada, empurre-a contra o soquete e gire-a para a direita.

### LUZ DA PLACA DE LICENÇA



1. Gire a lente no sentido anti-horário para remove-la.

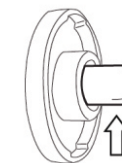

1. Retire a lâmpada do soquete.

### FUSÍVEIS

Se algo elétrico em sua moto pára de funcionar, a primeira coisa que deve-se verificar, são os fusíveis. Os circuitos elétricos na moto são protegidos contra sobrecargas dos circuitos nos fusíveis.

Se um fusível queimado é encontrado, então o problema elétrico deve ser inspecionado e reparado antes da troca do fusível novo. Consulte uma concessionária Autorizada Suzuki J Toledo ou um mecânico qualificado.

### ⚠ ATENÇÃO

Instalar um fusível com a amperagem incorreta ou utilizar um fio de alumínio ao invés do fusível pode danificar seriamente o sistema elétrico. Sempre troque um fusível queimado por um fusível de mesmo tipo e amperagem. Se o novo fusível queimar num curto período, consulte uma Concessionária Autorizada Suzuki J Toledo ou um mecânico qualificado.

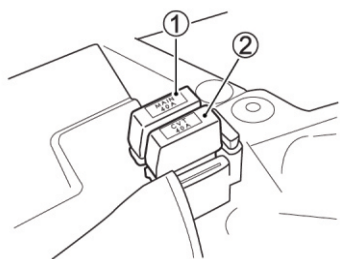

Os fusíveis ① e ② estão localizados sob o assento.

40A fusível principal ①, protege todos os circuitos elétricos.

40A fusível CVT ②, protege circuitos CVT.

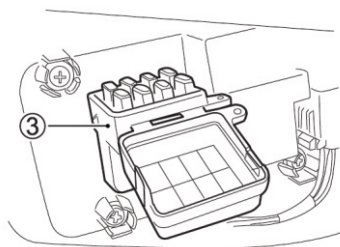

A caixa de fusível ③ está localizada sob a tampa de manutenção do filtro de ar. Para acessar a caixa de fusíveis, retire a tampa, referindo-se à seção de filtro de ar.

A caixa de fusíveis ③, tem fusíveis de Farol Alto, Farol Baixo, Combustível, ABS-V, ABS-M, Ignição, Setas e da Ventoinha.

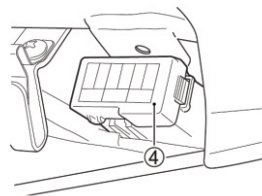

Caixa de fusíveis ④ está localizada sob o assento.

Caixa de fusíveis ④

- 15A - Farol Alto: protege o farol alto e a luz indicadora do farol alto.
- 15A - Farol Baixo: protege o farol baixo.
- 10A - Medidores: protege a bomba de combustível, injetor de combustível, iluminação do compartimento de bagagens/objetos, painel de instrumentos e a ECM.
- 15A - Ignição: protege a bobina de ignição, a ECM, o sensor de oxigênio, o relê de partida, o relê do descanso lateral, o relê da bomba de combustível.
- 15A - Sinal: protege a buzina, as setas, a luz de freio, a lanterna, relê da ventoinha, aquecedor das manoplas, a solenóide, o velocímetro, a luz de posição.
- 15A ABS-V: protege as válvulas do controle de ABS.
- 20A ABS-M: protege o controle de ABS.
- 3A - Espelhos:
- 15A - Ventoinha: protege o motor da ventoinha do radiador.
- 10A - Terminal de Saída: protege o terminal de saída.

## LOCALIZAÇÃO E CORREÇÃO DE PROBLEMAS

Este guia o ajudará a encontrar a causa de algumas reclamações costumeiras.

### ⚠ ATENÇÃO

Falha ao corrigir um problema corretamente pode causar danos em sua motoneta. Reparos ou ajustes inadequados podem danificar sua motoneta ao invés de consertá-la. Tais danos podem não ser cobertos pela garantia.

Se você não tem certeza de como proceder, consulte uma Concessionária Autorizada Suzuki J Toledo ou um mecânico qualificado.

## VERIFICAÇÃO DO SISTEMA DE IGNIÇÃO

1. Remova as velas de ignição e reaperte-as nos supressores.
2. Enquanto segura a vela de ignição firmemente contra o motor, dê partida com o interruptor de ignição na posição "ON". Se o sistema de ignição está funcionando adequadamente, uma faísca azul deverá saltar do eletrodo. Se não existir faísca leve sua motoneta a uma Concessionária Autorizada Suzuki J Toledo.

### ⚠ CUIDADO

Executar o teste de faísca inadequadamente pode causar uma forte descarga elétrica ou uma explosão.

Evite executar esta verificação se não estiver familiarizado com este procedimento, ou se tem problemas cardíacos ou usa marca-passo. Mantenha a vela de ignição longe do seu orifício no motor durante o teste.

## MOTOR MORRENDO

1. Verifique a quantidade de combustível no tanque.
2. Verifique o sistema de ignição quanto a faísca intermitente.
3. Verifique a marcha lenta.

## LIMPEZA DA MOTONETA

### Lavando a motoneta

Quando lavar a motoneta, siga este procedimento:

1. Remova a sujeira e a lama de sua motoneta com água corrente. Você deve utilizar uma esponja ou escova macia. Não utilize materiais ásperos os quais podem riscar a pintura.
2. Lave toda a motoneta com detergente neutro ou shampoo para automóveis utilizando uma esponja ou pano macio. A esponja ou pano devem ser frequentemente molhados na mistura de água e sabão.

### ⚠ ATENÇÃO

As aletas do radiador podem ser danificadas se receberem jatos d'água de alta pressão. Não aplique jatos d'água de alta pressão nas aletas do radiador.

### NOTA:

Evite jatear ou deixar água escorrer nos seguintes lugares:

- Interruptor de ignição
- Velas de ignição
- Tampa do tanque de combustível
- Sistema de injeção de combustível.
- Cilindros mestre do freio
- Tampa de resfriamento do CVT



## ATENÇÃO

Jatos fortes de água e solventes podem danificar sua motoneta. Não use jatos fortes de água para lavar sua motoneta. Não use solventes para limpar os sensores do corpo da borboleta e da injeção de combustível.

- Uma vez que a sujeira foi completamente removida, enxágüe a motoneta com água corrente para retirar os resíduos de detergente ou sabão.
- Após enxaguar, seque a motoneta com um pano e deixe-a secar à sombra.
- Verifique cuidadosamente se há danos nas superfícies pintadas. Se existir algum dano, aplique pintura de retoque conforme procedimento à seguir:
  - Limpe a área danificada e deixe secar.
  - Passe a tinta de retoque nas áreas danificadas utilizando um pequeno pincel.
  - Deixe a tinta secar completamente.



## ATENÇÃO

Limpeza com qualquer produto alcalino, de alta acidez, gasolina, fluido de freio ou qualquer outro solvente poderá danificar partes de sua motoneta. Limpe-a somente com um pano macio e água quente com detergente neutro.

### Limpendo o pára-brisa

Limpe o pára-brisa com um pano macio e água quente com detergente neutro. Se o pára-brisa estiver riscado, pula-o com um polidor de plásticos comercial. Troque o pára-brisa se riscos ou descoloração estiverem obstruindo a

visão. Quando trocar o pára-brisa utilize sempre peças originais Suzuki.

### Encerando a motoneta

Após lavar a motoneta, recomendamos encerar e polir para proteger e manter a pintura bonita.

- Utilize somente cera e polidores de boa qualidade.
- Quando utilizar ceras e polidores, observe as precauções especificadas pelos fabricantes.

### Inspeção após a limpeza

Para aumentar a vida útil de sua motoneta, lubrifique-a de acordo com a seção PONTOS DE LUBRIFICAÇÃO.



## CUIDADO

Freios úmidos podem causar um desempenho ruim nas frenagens, resultando em acidentes. Evite um possível acidente aumentando a distância para a frenagem após lavar sua motoneta. Acione os freios várias vezes para deixar o calor secar as pastilhas ou as lonas.

Siga o procedimento na seção INSPEÇÃO ANTES DE PILOTAR para verificar se sua motoneta tem algum problema que tenha surgido durante a última pilotagem.

## PROCEDIMENTO DE ARMAZENAGEM

Se a motoneta permanecer sem uso por um extenso período durante o inverno ou por qualquer outra razão, esta necessitará de cuidados especiais que requerem materiais, equipamentos e habilidade. Por esta razão, recomendamos que você confie este serviço de manutenção a uma Concessionária Autorizada Suzuki J

Toledo. Se você precisar fazer a manutenção, siga estas instruções gerais.

### MOTONETA

Limpe toda a motoneta. Apóie-a sobre o cavalete central sobre uma superfície firme e plana para evitar sua queda. Vire o guidão todo para a esquerda, trave a direção e remova a chave de ignição.

### COMBUSTÍVEL

Abasteça o tanque de combustível até o bocal de alimentação com a gasolina recomendada na seção RECOMENDAÇÃO DE COMBUSTÍVEL, ÓLEO E LÍQUIDO DE ARREFECIMENTO.

### BATERIA

- Remova a bateria da motoneta.

NOTA: Tenha certeza de remover primeiro o terminal negativo(-) e depois o terminal positivo(+).

- Limpe a parte externa da bateria com detergente neutro e remova qualquer corrosão dos terminais e das conexões dos cabos.
- Guarde a bateria em um local com temperatura acima de zero grau (0°C).

### PNEUS

Calibre os pneus conforme a especificação normal.

### PARTE EXTERNA

- Pulverize todas as partes de vinil e borracha com um conservador de borracha.
- Pulverize as superfícies sem pintura com um protetor anti-ferrugem.
- Encere as superfícies pintadas com cera para automóveis.

## PROCEDIMENTO DURANTE A ARMAZENAGEM

Uma vez por mês, recarregue a bateria com a carga (Ampere) especificada. A carga padrão é de 1,4A x 5 a 10 horas.

## PROCEDIMENTO PARA RETORNAR AO USO

- Limpe toda a motoneta.
- Reinstale a bateria.

NOTA: Tenha certeza de conectar primeiro o terminal positivo (+) e depois o terminal negativo (-).

- Ajuste a pressão dos pneus conforme descrito na seção PNEUS.
- Lubrifique todos os locais conforme instruído neste manual.
- Realize a INSPEÇÃO ANTES DE PILOTAR conforme o procedimento descrito neste manual.

### Cuidados com a aparência

O meio ambiente pode ser agressivo à sua motoneta devido a ação corrosiva ou maresia.

Devido a sua concepção, esse modelo possui algumas partes cromadas e polidas que necessitam de cuidados extras quanto a agressividade do meio ambiente.

Se utilizar a motoneta em regiões litorâneas ou em grandes centros urbanos siga as instruções:

- Nunca utilize capas para cobrir sua motoneta, pois isso irá criar um efeito estufa, acentuando a possibilidade de corrosão.
- Limpe e lubrifique semanalmente sua motoneta, conforme as seções LIMPEZA DA MOTONETA e PONTOS DE LUBRIFICAÇÃO deste manual.



## **⚠ ATENÇÃO**

Ignorar os cuidados com a aparência de sua motoneta acentuará a possibilidade de ocorrência de danos estéticos devido à oxidação.

Danos estéticos e de superfície causados devido a ação da corrosão do meio ambiente não serão cobertos em garantia. Siga as recomendações da seção CUIDADOS COM A APARÊNCIA deste manual para evitar a corrosão de sua motoneta.



## **ESPECIFICAÇÕES**

### **DIMENSÕES E PESO**

Comprimento total.....	2265 mm
Largura total.....	810 mm
Altura total.....	1.420 mm
Distância entre eixos.....	1.585 mm
Distancia entre o solo.....	125 mm
Altura do assento.....	760 mm
Massa do veículo em ordem de marcha. .	277 kg

### **MOTOR**

Tipo.....	4 tempos, refrigeração líquida, DOHC
Número de cilindros.....	2
Diâmetro.....	75,5 mm
Curso.....	71,3 mm
Cilindrada.....	638 cm <sup>3</sup>
Taxa de compressão.....	11,2:1
Sistema de combustível.....	Injeção eletrônica
Filtro de ar.....	Elemento de material não tecido
Sistema de partida.....	Elétrica
Sistema de lubrificação.....	Cárter úmido
Marcha Lenta.....	1.200 ± 100
Torque.....	6,22 kgf.m a 5.000 rpm
Potência.....	54 hp (métrico) a 7.000 rpm

### **SISTEMA DE TRANSMISSÃO**

Embreagem.....	Tipo centrífuga, automática, multidiscos banhada a óleo
Relação de redução primária.....	1,333 (88/66)
Câmbio.....	Automática & Manual
Razão de marcha.....	1,800 - 0,465 ( Mudança variável)
Relação de redução secundária.....	3,934 (39/31 x 43/25 x 40/22)
Relação de redução final.....	1,580 (32/31 x 31/32 x 34/31 x 49/34)
Sistema de transmissão.....	CVT ou Manual

### **CHASSI**

Suspensão dianteira.....	Telescópica, mola helicoidal, amortecida à óleo.
Suspensão traseira.....	Tipo braço oscilante, mola helicoidal, amortecida à óleo.
Curso da suspensão dianteira.....	110 mm
Curso da roda traseira.....	100 mm
Câster.....	25°25'
Trail.....	103 mm
Ângulo de esterçamento.....	41° (direita e esquerda)
Raio de giro.....	2,7 m



Freio dianteiro..... Duplo disco  
 Freio traseiro.....Disco  
 Pneu dianteiro.....120/70R15M/C 56H, sem câmara  
 Pneu traseiro.....160/60R14M/C 65H, sem câmara

**SISTEMA ELÉTRICO**

Tipo de ignição.....Ignição eletrônica (Transistorizada)  
 Velas de ignição.....NGK CR8E ou DENSO U24ESR-N  
 Bateria.....12V 43,2kC (12Ah)/10HR  
 Gerador.....Trifásico AC  
 Fusível principal..... 40A  
 Fusível CVT..... 40A  
 Fusíveis.....15/15/10/10/15/15/15/20/3/20/5A  
 Farol.....12V 60/55W (H4) x2  
 Luz de posição.....LED  
 Luz de freio/Luz da lanterna traseira .....12V 21/5W x 2  
 Luz da placa de licença.....12V 5W  
 Luz do compartimento de bagagens/ objetos.12V 5W  
 Luz de seta.....12V 21W  
 Luz do painel de instrumentos.....LED  
 Luz indicadora do líquido de arrefecimento...LED  
 Luz indicadora da injeção de combustível...LED  
 Luz indicadora da pressão do óleo.....LED  
 Luz indicadora do freio de estacionamento...LED  
 Luz indicadora do farol alto.....LED  
 Luz indicadora da seta.....LED  
 Luz indicadora do congelamento do sistema de arrefecimento..... LED  
 Luz indicadora do freio ABS.....LED

**CAPACIDADES**

Tanque de combustível.....15,0 litros  
 Óleo do motor, sem troca de filtro.....2,6 litros  
     com troca de filtro.....2,9 litros  
 Óleo da transmissão, troca.....360 ml  
 Óleo da transmissão final .....300 ml  
 Líquido de arrefecimento.....1,6 litros

**CONTROLE DE REVISÕES**

**Manutenção Periódica**

A manutenção periódica tem como finalidade manter a motoneta sempre em condições ideais de funcionamento, propiciando uma utilização segura e livre de problemas. As primeiras revisões são gratuitas, desde que efetuadas nas Concessionárias Autorizadas Suzuki J Toledo dentro do território nacional, sendo os lubrificantes, materiais de limpeza e peças de desgaste natural por conta do proprietário. As revisões gratuitas (1.000 km e 6.000 km) serão efetuadas pela distância percorrida apontada no hodômetro com tolerância de ± 100 km desde que não sejam ultrapassados os prazos de 60 dias da data da venda mais 305 dias após a revisão de 1.000 km e assim sucessivamente.

0 km REVISÃO OS nº _____ Data: ___/___/___ Km: _____	1000 km REVISÃO OS nº _____ Data: ___/___/___ Km: _____	6000 km REVISÃO OS nº _____ Data: ___/___/___ Km: _____	12000 km REVISÃO OS nº _____ Data: ___/___/___ Km: _____	18000 km REVISÃO OS nº _____ Data: ___/___/___ Km: _____
24000 km REVISÃO OS nº _____ Data: ___/___/___ Km: _____	30000 km REVISÃO OS nº _____ Data: ___/___/___ Km: _____	36000 km REVISÃO OS nº _____ Data: ___/___/___ Km: _____	42000 km REVISÃO OS nº _____ Data: ___/___/___ Km: _____	48000 km REVISÃO OS nº _____ Data: ___/___/___ Km: _____
54000 km REVISÃO OS nº _____ Data: ___/___/___ Km: _____	60000 km REVISÃO OS nº _____ Data: ___/___/___ Km: _____	66000 km REVISÃO OS nº _____ Data: ___/___/___ Km: _____	72000 km REVISÃO OS nº _____ Data: ___/___/___ Km: _____	78000 km REVISÃO OS nº _____ Data: ___/___/___ Km: _____
84000 km REVISÃO OS nº _____ Data: ___/___/___ Km: _____	90000 km REVISÃO OS nº _____ Data: ___/___/___ Km: _____	96000 km REVISÃO OS nº _____ Data: ___/___/___ Km: _____		

## CONTROLE DA POLUIÇÃO SONORA

Este veículo atende as exigências das legislações vigentes de controle da poluição sonora para veículos automotores ( Resolução nº 02/1993, complementada pela Resolução nº 268/2000 do conselho nacional do meio ambiente - CONAMA). O limite máximo de ruído para fiscalização de veículos em circulação é:

**81,47 dB(A) /3.500 rpm**  
Conforme NBR-9714

## CONTROLE DA POLUIÇÃO DO AR

Este veículo atende as exigências do programa de controle da poluição do ar por motocicletas e veículos similares - Promot. Conforme artigo 6º da Resolução CONAMA nº 432/201, os valores de CO, HC e velocidade angular do motor em marcha lenta com base nos valores comprovados no ensaio de certificação são:

GÁS		UNIDADE
CO	0,01	% em volume
HC	9,00	ppm - partes/ milhão

Velocidade angular do motor em marcha lenta  
(rotação em marcha lenta): 1.200 ± 100 rpm

Ainda que a velocidade angular do motor em marcha lenta (rotação em marcha lenta) seja observada, os valores aferidos podem sofrer alterações, devido condições adversas, entre elas; utilização incorreta do veículo, combustível de baixa qualidade, manutenção não conforme e a não utilização de peças originais.

Este manual possui informações fundamentais para o correto e melhor desempenho de seu veículo, além de contribuir com a preservação do meio ambiente. Siga rigorosamente as recomendações deste.

## ASSISTÊNCIA AO PROPRIETÁRIO

COMO AGIR CASO SUA MOTONETA APRESENTE ALGUM PROBLEMA TÉCNICO.

A Suzuki J Toledo se preocupa não só em oferecer motonetas de excelente qualidade, economia e desempenho, mas também em mantê-las em perfeitas condições de uso, contando para isso com uma rede de assistência técnica - as Concessionárias Autorizadas Suzuki J Toledo e postos de serviços. Por isso, se sua motoneta apresentar algum problema técnico proceda da seguinte forma:

1 - Dirija-se a uma Concessionária Autorizada Suzuki J Toledo para que o problema apresentado seja corrigido.

2 - Persistindo o problema e se o atendimento for considerado insatisfatório, dirija-se ao Gerente de Serviços da Concessionária.

3 - Caso o problema não tenha sido solucionado, apesar dos procedimentos anteriores, entre em contato com a:

**J TOLEDO SUZUKI MOTOS DO BRASIL**  
**DEPARTAMENTO DE SERVIÇOS**  
**AV. PREFEITO LUIZ LATORRE, 4950**  
**CEP: 13209-430 - JUNDIAÍ-SP**  
**e-mail: jtoledo@suzukimotos.com.br**

que tomará as providências necessárias.



ANOTAÇÕES



**J TOLEDO DA AMAZÔNIA**  
DISTRIBUIDORA E INDÚSTRIA DE MOTOS SUZUKI NO BRASIL

**Fábrica**  
R. Aninga, 610  
CEP: 69000-000  
Distrito Industrial II  
Manaus - AM  
Brasil

**Departamento Financeiro/Comercial**  
Av. Pref. Luiz Latorre, 4950  
Cep: 13209-430  
Jundiaí - SP  
Brasil

Visite nosso site: [www.suzukimotos.com.br](http://www.suzukimotos.com.br)  
e-mail: [jtoledo@suzukimotos.com.br](mailto:jtoledo@suzukimotos.com.br)