



J TOLEDO SUZUKI MOTOS DO BRASIL

SUZUKI MOTOS DO BRASIL  
J TOLEDO DA AMAZÔNIA  
Original preparado por Suzuki Motor Corporation



BOULEVARD M1800R/BZ

99011B48G59P057

# BOULEVARD M1800R/BZ

## MANUAL DO PROPRIETÁRIO



J TOLEDO SUZUKI MOTOS DO BRASIL



Caro Cliente,

Nós nos preocupamos com você e queremos que cada passeio seja seguro e alegre. Então use sempre capacete, proteção para os olhos e roupas adequadas ao tipo de passeio. Nunca dirija sob influência de álcool ou outras drogas, e respeite as leis de trânsito. Leia atentamente o “Manual do Condutor” e inspecione sempre sua SUZUKI antes de pilotá-la, seguindo as orientações contidas neste manual, consultando uma Concessionária Autorizada SUZUKI J TOLEDO sempre que necessário.

Este manual deve ser considerado peça importante do veículo e deve permanecer com o mesmo em situações de revenda, transferência ou troca de condutor. Este manual contém informações importantes de segurança e instruções que devem ser lidas cuidadosamente antes de operar o veículo.



Revisão: 00- Setembro de 2015

## IMPORTANTE

### AMACIAMENTO - INFORMAÇÕES SOBRE A SUA MOTOCICLETA

Os primeiros 1.600 km são os mais importantes na vida útil e durabilidade de sua motocicleta. O funcionamento apropriado durante este período ajudará a assegurar uma maior vida útil e melhor desempenho da sua nova motocicleta. As peças SUZUKI são fabricadas com materiais de alta qualidade, sendo usinadas de acordo com tolerâncias mínimas. Com um processo de amaciamento adequado, as superfícies das partes sofrerão polimento e propiciarão um ajuste uniforme das mesmas.

O rendimento e confiabilidade de sua motocicleta dependem dos cuidados exercidos durante o período de amaciamento. É especialmente importante que seja evitado o funcionamento da motocicleta de forma que suas partes sejam submetidas ou fiquem expostas a altas temperaturas.

Consulte a seção AMACIAMENTO para recomendações específicas de amaciamento.

## CUIDADO/ATENÇÃO/NOTA

Por favor, leia este manual e siga cuidadosamente suas instruções. Para enfatizar informações especiais, as palavras CUIDADO, ATENÇÃO e NOTA, trazem significados especiais e devem ser cuidadosamente revisadas.

### CUIDADO

A segurança pessoal do piloto pode estar envolvida. Desconsiderar esta informação pode resultar em danos ao piloto.

### ATENÇÃO

Estas instruções indicam procedimentos especiais de serviços ou precauções que devem ser seguidas para evitar danos à motocicleta.

NOTA: Contém informações especiais para facilitar a manutenção ou esclarece instruções importantes.

## PREFÁCIO

O motociclismo é um dos esportes mais excitantes. Visando garantir sua segurança e prazer, antes de conduzir a motocicleta, familiarize-se completamente com as informações contidas neste Manual do Proprietário.

Estão descritos neste manual os cuidados e procedimentos adequados, necessários à boa manutenção de sua motocicleta. Seguindo rigorosamente estas instruções, você estará assegurando que a sua motocicleta tenha uma vida útil mais longa, livre de maiores problemas e garantindo uma menor emissão de poluentes ao meio ambiente. A sua Concessionária Autorizada Suzuki J Toledo tem mecânicos especializados, com ferramentas apropriadas, treinados para oferecer um serviço de alta qualidade.

Todas as informações, ilustrações, fotografias e especificações contidas neste manual, estão baseadas nas informações mais recentes no momento de sua publicação. Devido a melhorias ou demais alterações, poderá haver algumas discrepâncias neste manual. A Suzuki J Toledo reserva o direito de fazer qualquer alteração sem aviso prévio.

Este manual se aplica a todas as especificações e a todos os destinos da motocicleta em questão, fornecendo esclarecimentos sobre todos os seus equipamentos. Portanto, sua motocicleta poderá apresentar características diferentes dos padrões indicados neste manual.

J TOLEDO SUZUKI MOTOS DO BRASIL  
© COPYRIGHT - 2015  
J TOLEDO SUZUKI MOTOS DO BRASIL

## ÍNDICE

<b>INFORMAÇÕES AO CONSUMIDOR</b>	<b>04</b>
Localização de partes	08
Chave	11
Interruptor de ignição	11
Painel de instrumentos	12
Lado esquerdo do guidão	16
Lado direito do guidão	17
Tampa do tanque de combustível	19
Pedal de câmbio	19
Pedal do freio traseiro	20
Trava do assento e suportes do capacete	20
Descanso lateral	21
Ajuste da suspensão	22

## RECOMENDAÇÕES DE COMBUSTÍVEL, ÓLEO E LÍQUIDO DE ARREFECIMENTO

Amaciamento	25
Recomendação de Aceleração Máxima do Motor	25

## DICAS DE PILOTAGEM

Partida no motor	27
Colocação em movimento	28
Usando a transmissão	29
Pilotando em regiões montanhosas	29
Parada e estacionamento	30

## INSPEÇÃO E MANUTENÇÃO

Tabela de manutenção	32
Ferramentas	33
Pontos de lubrificação	33
Bateria	34
Filtro de ar	35
Velas de ignição	37
Óleo do motor	40
Ajuste da folga do cabo do acelerador	43
Manguera de combustível	44
Marcha lenta	44
Líquido de arrefecimento	45
Freios	47
Pneus	50

Descanso lateral/ Interruptor de segurança da ignição	53
Remoção da roda dianteira	53
Remoção da roda traseira	55
Substituição das lâmpadas	56
Fusíveis	58

## LOCALIZAÇÃO E CORREÇÃO DE PROBLEMAS

Verificação do fornecimento de combustível	59
Verificação do sistema de ignição	59
Corte no funcionamento do motor	60

## LIMPEZA DA MOTOCICLETA E PROCEDIMENTO DE ARMAZENAGEM

Armazenamento	60
Procedimento para retornar ao uso	61
Cuidados com a Superfície	61
Especificações	64

CONTROLE DE REVISÃO	66
---------------------	----

CONTROLE DE POLUIÇÃO	67
----------------------	----

## INFORMAÇÕES AO CONSUMIDOR

Uso de acessórios e adição de carga na motocicleta.

### Uso de acessórios

A adição de acessórios inadequados podem conduzir a uma condição insegura de pilotagem. Não é possível a Suzuki J Toledo testar cada acessório existente no mercado, porém sua Concessionária Autorizada Suzuki J Toledo pode ajudá-lo na seleção de acessórios de qualidade e na instalação correta dos mesmos. Tenha máxima cautela quando selecionar e instalar acessórios em sua motocicleta e consulte uma Concessionária Autorizada Suzuki J Toledo se tiver alguma dúvida.

### CUIDADO

A instalação de acessórios impróprios pode tornar sua motocicleta insegura o que pode ocasionar um acidente.

Use acessórios genuínos Suzuki, desenhados e testados para sua motocicleta. Siga as instruções desta seção.

### Guia de instalação de acessórios

- A instalação de acessórios que afetem a aerodinâmica, como carenagens, pára-brisas, encostos de assentos, bagageiros e alforjes deve ser a mais baixa, próxima da motocicleta e perto do centro de gravidade quanto possível. Certifique-se que a montagem de suportes e outras peças estão rígidas.
- Inspeção o vão livre e o ângulo de inclinação do banco. Certifique que o acessório não interfira na operação da suspensão, direção ou outro controle da motocicleta.

- Acessórios instalados no guidão ou no garfo dianteiro podem criar sérios problemas de instabilidade. Este peso extra causará um menor controle de direção da sua motocicleta. Este peso pode também causar oscilações na dianteira e ocasionar problemas de instabilidade. Acessórios instalados nos guidões e no garfo dianteiro devem ser os mais leves e mínimos possíveis.
- Selecione um acessório que não limite a liberdade de movimento do piloto.
- Selecione acessórios elétricos que não excedam a capacidade do sistema elétrico da motocicleta. Fortes sobrecargas podem danificar a fiação principal ou criar situações de perigo.
- Não puxe carretinhas ou sidecar. Sua motocicleta não foi desenvolvida para estes fins.

### Limite de Carga

### CUIDADO

Sobrecarregar ou transportar cargas inadequadamente pode causar a perda do controle da motocicleta e desta forma resultar em acidentes.

Siga os limites de carga e os tópicos sobre transporte de carga deste manual.

- Nunca exceda o PBT (Peso Bruto Total) da sua motocicleta. O PBT é o peso combinado da motocicleta, acessórios, carga, piloto e garupa.

PBT: 565 kg  
 Pressão dos pneus (à frio)  
 Dianteiro: 2,50 kgf/cm<sup>2</sup> (36 psi)  
 Traseiro: 2,90 kgf/cm<sup>2</sup> (42 psi)

### Guia para transporte de carga

Esta motocicleta é primariamente destinada ao transporte de pequenos itens na ausência do garupa. Siga as instruções abaixo para transportar um passageiro ou carga:

- Distribua a carga entre os lados direito e esquerdo da motocicleta e prenda-a seguramente.
- Coloque o peso da carga o mais próximo ao centro da motocicleta.
- Não prenda itens grandes ou pesados no guidão, garfo dianteiro ou pára-lama traseiro.
- Certifique que ambos os pneus estão calibrados adequadamente com a pressão especificada para condições de transporte.
- Transportar carga inadequadamente pode reduzir sua habilidade para equilibrar e pilotar a motocicleta. Você deve pilotar em baixas velocidades, menor do que 130 km/h ou velocidade máxima permitida, quando transportar cargas ou possuir acessórios instalados.
- Ajuste a suspensão se necessário.

### CUIDADO

Não transporte nenhum objeto no espaço atrás da carenagem. Objetos colocados nesta área podem interferir na direção e causar perda de controle.

### Modificações

Modificar a motocicleta, ou remover equipamento original pode torná-la insegura ou ilegal.

O chassi desta motocicleta é feito de liga de alumínio. Nunca faça modificações como furar ou soldar o chassi, pois isto o enfraquecerá significativamente. Falha ao seguir esta recomendação pode resultar em uma condição de operação insegura e subseqüentes acidentes.

A Suzuki J Toledo não se responsabiliza por qualquer dano pessoal ou a motocicleta causado por modificações no chassi. Prenda acessórios que, de maneira alguma, modifiquem o chassi e não excedam o limite de transporte de carga. Para o limite de transporte de carga, consulte a seção INFORMAÇÕES AO CONSUMIDOR.

### **! CUIDADO**

**Modificação no chassi de liga de alumínio, como furar ou soldar, enfraquecem o chassi. Isto pode causar uma condição de operação insegura e conduzir a um acidente.**

**Nunca faça modificações no chassi.**

### **RECOMENDAÇÕES PARA UMA PILOTAGEM SEGURA**

Pilotar uma motocicleta é uma grande diversão e um esporte excitante. Pilotar também requer que algumas precauções extras sejam tomadas para garantir a segurança do piloto e passageiro. Estas precauções são:

#### **USO DE CAPACETE**

Equipamento de segurança da motocicleta começa com um capacete de qualidade. Uma das lesões mais sérias que pode acontecer é uma lesão na cabeça. SEMPRE use um capacete aprovado pelo INMETRO. Você deve também utilizar proteção para os olhos.

#### **VESTUÁRIO**

Evite usar roupas folgadas ou soltas que possam prender-se à motocicleta. Isto torna a pilotagem insegura. Escolha roupas adequadas ao motociclismo quando pilotar sua motocicleta.

### **INSPEÇÃO ANTES DE PILOTAR**

Reveja completamente as instruções na seção INSPEÇÃO ANTES DE PILOTAR deste manual. Não esqueça de efetuar uma inspeção completa para assegurar a segurança do piloto e passageiro.

### **FAMILIARIZE-SE COM SUA MOTOCICLETA**

Sua habilidade de pilotar e seu conhecimento mecânico formam a base para uma pilotagem segura. Nós sugerimos que você pratique com sua motocicleta em uma situação sem tráfego até estar completamente familiarizado com sua motocicleta e controles. Lembre-se, a prática leva a perfeição.

### **CONHEÇA SEUS LIMITES**

Pilote sempre de acordo com sua habilidade e capacidade. Conhecer estes limites e ficar dentro deles o ajudarão a evitar acidentes.

### **ESTEJA MAIS ALERTA EM DIAS DE MAU TEMPO**

Pilote em dias de mau tempo, especialmente chuvosos, requer uma maior atenção. Dobre a distância de frenagem em dias de chuva. Não transite sobre faixas, tampas de bueiros e superfícies com aparência engraxada, elas podem estar escorregadias. Tenha extrema cautela ao cruzar vias férreas, pontes e superfícies gradeadas. Sempre na dúvida sobre as condições da estrada, reduza a velocidade!

### **PILOTE DEFENSIVAMENTE**

O tipo mais comum de acidente ocorre quando um carro trafegando à frente de uma motocicleta vira à esquina à frente do motociclista. Pilote defensivamente. Motociclistas prudentes sabem que são

invisíveis aos demais motoristas, mesmo durante o dia. Use roupas brilhantes e refletivas. Ande sempre com faróis e lanternas acesos mesmo em um dia claro e ensolarado para atrair a atenção dos motoristas. Não pilote em lugares fora da vista dos motoristas.

### **LOCALIZAÇÃO DO NÚMERO DE SÉRIE DO CHASSI E DO MOTOR**

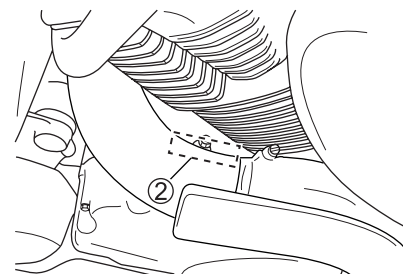
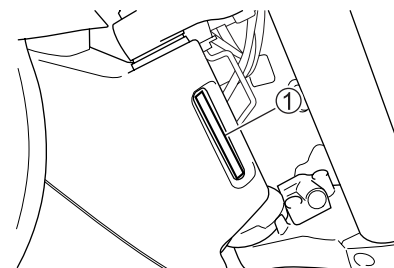

Os números de série do chassi e do motor são usados para registrar a motocicleta. Eles também são utilizados para ajudar sua concessionária a solicitar peças ou para se referir a uma informação especial de serviço.

O número de chassi ① está estampado sobre o tubo da coluna de direção. O número de série do motor ② está estampado na carcaça do motor. Por favor, escreva abaixo os números para sua futura referência.

Nº do Chassi:

Nº do Motor:

## LOCALIZAÇÃO DE PARTES

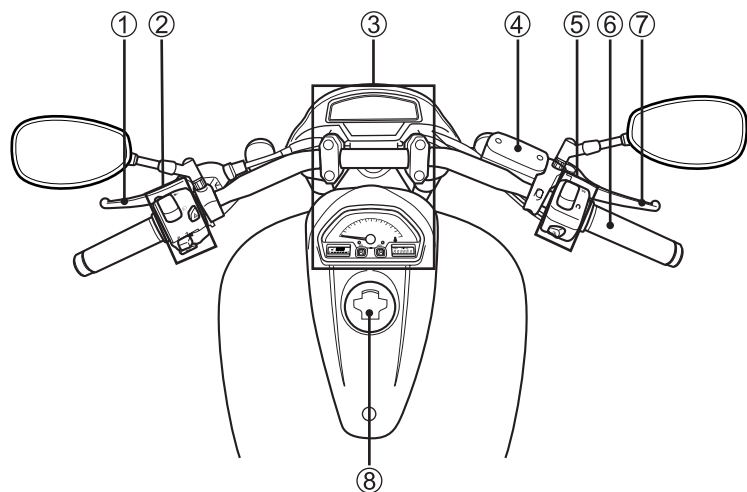

- ① Manete da embreagem
- ② Interruptores do guidão esquerdo
- ③ Painel de instrumentos
- ④ Reservatório fluido de freio dianteiro
- ⑤ Interruptores do guidão direito
- ⑥ Manopla do acelerador
- ⑦ Manete do freio dianteiro
- ⑧ Tampa do tanque de combustível

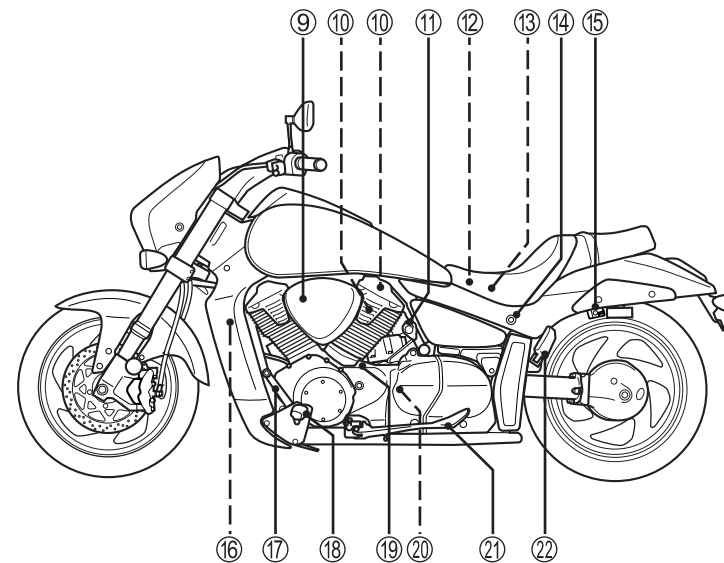

- ⑨ Filtro de ar
- ⑩ Vela de ignição
- ⑪ interruptor de ignição
- ⑫ Baterias e ferramentas
- ⑬ Fusíveis
- ⑭ Trava do assento
- ⑮ Suporte do capacete
- ⑯ Reservatório do líquido de arrefecimento
- ⑰ Pedal de câmbio
- ⑱ Pedaleira
- ⑲ Tampa do bocal de alimentação do óleo
- ⑳ Sensor de velocidade
- ㉑ Descanso lateral
- ㉒ pedaleiras do garupa

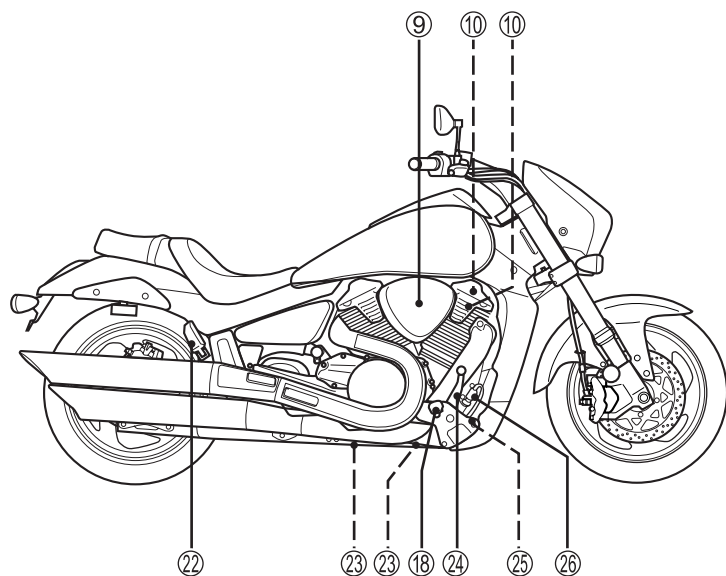

- ⑨ Plug de dreno do óleo do motor
- ⑩ Pedal do freio traseiro
- ⑩ Filtro de óleo do motor
- ⑫ Interruptor da luz do freio traseiro

### CHAVE

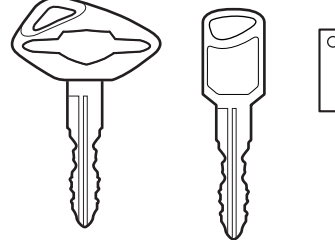

Esta motocicleta vem equipada com um par idêntico de chaves de ignição. Mantenha a chave reserva em um lugar seguro.

### INTERRUPTOR DE IGNIÇÃO

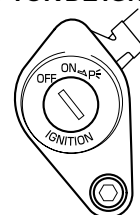

O interruptor de ignição tem três posições:

#### Posição "OFF" (Desligado)

Todos os circuitos elétricos estão desligados. O motor não ligará e a chave poderá ser removida.

#### Posição "ON" (Ligado)

O circuito de ignição está ligado e o motor pode ser ligado. O farol, a lanterna e painel de instrumento acenderão automaticamente quando a chave estiver nesta posição. A chave não pode ser removida do interruptor de ignição quando o mesmo estiver nesta posição.

NOTA: Ligue o motor imediatamente após girar a chave para a posição "ON", ou a carga da bateria será consumida pelo farol, lanterna e painel de instrumentos.

#### Posição "P" (Estacionado)

Quando estacionar a motocicleta, trave a direção e gire a chave para a posição "P". A chave pode agora ser removida, a luz de posição e lanterna permanecerão ligadas e o guidão travado. Esta posição é para paradas no acostamento no período noturno no intuito de aumentar a visibilidade. Não mantenha a sua motocicleta com a chave nesta posição por um período maior que 10 minutos. Isso poderá causar a perda de carga da bateria.

### ! CUIDADO

Girar o interruptor de ignição para a posição "P" (estacionado) ou "LOCK" enquanto a motocicleta estiver em movimento pode ser perigoso. Mover a motocicleta com a direção travada pode ser perigoso. Você pode perder o equilíbrio e cair, ou pode derrubar a motocicleta.

Pare a motocicleta e apóie-a sobre o descanso lateral antes de travar a direção. Nunca tente mover a motocicleta com a direção travada.

#### Trava da direção

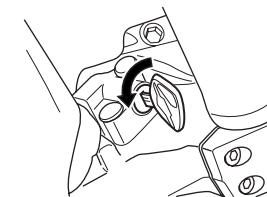

Vire o guidão totalmente para a esquerda. Insira a chave de ignição na

trava da direção e gire-a no sentido anti-horário para travar a direção.

## ⚠ CUIDADO

Mover a motocicleta com a direção travada pode ser perigoso. Você pode perder o equilíbrio e cair, ou pode derrubar a motocicleta.

Pare a motocicleta e apóie-a sobre o descanso lateral antes de travar a direção. Nunca tente mover a motocicleta com a direção travada.

## PAINEL DE INSTRUMENTOS

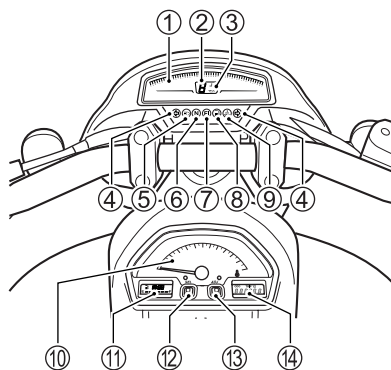

A luz indicadora de sistema eletrônico ⑦, luz indicadora de combustível ⑧, indicador de temperatura, pressão/óleo é indicado ⑨, indicador de rpm do motor, LCD's e tacômetro precisam trabalhar da seguinte forma para confirmar sua função quando o interruptor de ignição é girado para a posição "ON".

- A luz indicadora do controle eletrônico do sistema ⑦, indicador de combustível ⑧, temperatura do líquido de arrefecimento/indicador de pressão do óleo ⑨, indicador de rpm do motor, acendem por 3 segundos.
- O ponteiro do tacômetro se move ao final da escala e retorna a posição inicial.
- Todos os segmentos do display do LCD acendem e apagam.

### TACÔMETRO ①

O tacômetro indica a velocidade do motor em rotações por minuto (rpm).

### INDICADOR DE MARCHA ②

O indicador de marcha indicará a marcha engatada. O display do indicador mostrará "0" (zero) quando a transmissão estiver em neutro.

NOTA: Quando o display indica "CHEC", o indicador de posição de marcha não indicará um número, mas indicará "-".

### LUZ INDICADORA DE DIREÇÃO "↔" ④

Quando as luzes das setas estiverem operando tanto para a direita quanto para a esquerda, a luz indicadora estará piscando simultaneamente.

### LUZ INDICADORA DO FAROL ALTO "≡▷" ⑤

Esta luz indicadora azul será acionada quando o farol alto for acionado.

### LUZ INDICADORA DE NEUTRO "N" ⑥

A luz verde acende quando a transmissão está em ponto morto. A luz se apaga quando qualquer outra marcha for selecionada.

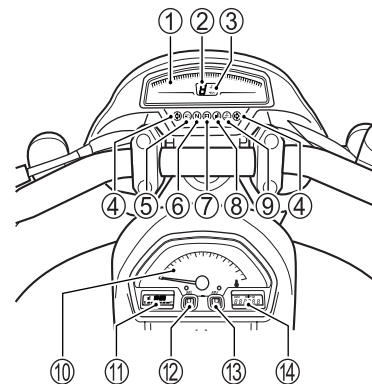

### INDICADOR DE CONTROLE ELETRÔNICO DO SISTEMA ⑦

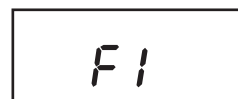

Se o sistema de controle eletrônico falhar, a luz indicadora vermelha ⑦ acende e o visor indica "FI" na área de exibição do odômetro nos seguintes dois modos.

- O display ⑭ indica "FI" e serão exibidos alternadamente, e a luz indicadora vermelha ⑦ acende e permanece acesa.
- O display ⑭ indica "FI" continuamente e a luz indicadora vermelha ⑦ pisca. O motor não funcionará neste modo.

O motor pode continuar a funcionar no modo A, mas não funcionará no modo B.

## ⚠ ATENÇÃO

O indicador de controle eletrônico acende para indicar um problema com o sistema de controle eletrônico.

Conduzir o veículo com o indicador de controle eletrônico iluminado pode danificar o motor, transmissão e o amortecedor de direção.

Se o visor indica "FI" ou "Sd" e a luz indicadora vermelha acende, leve a motocicleta a um concessionário Suzuki autorizado ou um mecânico qualificado para inspecionar o sistema de controle eletrônico o mais breve possível.

### NOTA:

- Se o visor indicar "FI" alternadamente, e a luz indicadora vermelha acender e permanecer acesa, mantenha o motor funcionando e traga a sua motocicleta a um concessionário Suzuki autorizado. Se o motor parar, tente reiniciar o motor depois de virar a chave de ignição e desligar.
- Se o visor indicar "FI" continuamente e a luz indicadora vermelha piscar, o motor não liga.

# CHEC

Quando o visor indicar "CHEC" na área de exibição do hodômetro verifique os seguintes itens:

- Certifique-se que o interruptor de parada do motor está na posição "Q".
- Certifique-se de que a transmissão está em ponto morto ou o descanso lateral está completamente recolhido.

Se o mostrador ainda indica "CHEC" depois de verificar os itens acima, inspecione a ignição e a conexão dos acopladores do cabo.



## INDICADOR DE TEMPERATURA DO LÍQUIDO DE ARREFECIMENTO/ INDICADOR DA PRESSÃO DO ÓLEO

“”<sup>⑨</sup>  
O display e a luz indicadora têm duas funções, indicador de temperatura de arrefecimento e indicador da pressão do óleo. O display normalmente indica a temperatura de líquido de arrefecimento. O símbolo de pressão do óleo “” é ativado quando a pressão do óleo está baixa.

## INDICADOR DA PRESSÃO DO ÓLEO

Com o interruptor de ignição na posição “ON” mas com o motor desligado, o símbolo ③ no display e a luz indicadora ⑨ se acenderão.

## ATENÇÃO

Pilotar a motocicleta com o símbolo no display e a luz indicadora acesa pode causar danos ao motor e a transmissão.

Sempre que o símbolo aparecer e a luz indicadora se acender, indicando baixa pressão do óleo, desligue o motor imediatamente. Verifique o nível do óleo e tenha certeza que o motor está com a quantidade de óleo recomendada. Se ainda assim a luz não se apagar procure uma Concessionária Autorizada Suzuki J Toledo.

## TEMPERATURA DO LÍQUIDO DE ARREFECIMENTO

Quando a temperatura de arrefecimento é maior do que 120 °C o display piscará “” ③ e a luz indicadora ⑨ acenderá. Quando a luz indicadora acender, pare e espere o motor esfriar.

## ATENÇÃO

Funcionar o motor com uma alta temperatura de arrefecimento pode causar sérios danos. Se a temperatura de arrefecimento indicar acima de 120 °C e a luz indicadora acender, pare e espere o motor esfriar. Não funcione o motor até a temperatura estar abaixo de 120° C.

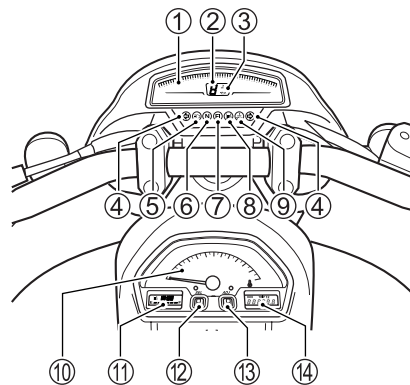

## VELOCÍMETRO ⑩

O velocímetro indica a velocidade aproximada da motocicleta em quilômetro por hora (km/h).

Se o ponteiro do velocímetro não indicar o zero, siga o procedimento para resetar o velocímetro.

1. Pressione e segure o botão ADJ ⑬ e gire o interruptor de ignição.
2. Segure o botão ADJ ⑬ durante 3 a 5 segundos.
3. Libere o botão ADJ ⑬. Aperte 2 vezes o botão ADJ.

NOTA: O procedimento para resetar o velocímetro, do passo 1 ao 3, deve ser realizado em um intervalo de 10 segundos.

## RELÓGIO/MEDIDOR DE COMBUSTÍVEL<sup>⑪</sup>

O display no velocímetro tem duas funções, relógio e medidor de combustível.



## RELÓGIO

O relógio tem um mostrador de 12 horas. Siga o procedimento abaixo para ajustar o relógio.

1. Pressione e segure o botão SEL ⑫ e A D J ⑬, simultaneamente por 2 segundos até piscar no visor horas.
2. Ajuste a visualização da hora pressionando o botão ADJ ⑬.

NOTA; Quando o botão ADJ ⑬ é mantido o visor avança continuamente.

3. Pressione o botão SEL ⑫ para realçar o display de minutos.
4. Ajuste o display de minutos pressionando o botão ADJ ⑬.
5. Aperte o botão SEL ⑫ para voltar para o modo relógio.

## Indicador de combustível “”

O indicador de combustível indica a quantidade remanescente de combustível no tanque de combustível. O indicador mostra todos os cinco segmentos quando o tanque de combustível está cheio. A marca pisca

quando o combustível estiver abaixo de 4.0 L. O segmento pisca quando o combustível estiver abaixo de 1,5L.

NOTA: Verifique o indicador de combustível com a motocicleta na posição vertical. O indicador de combustível não indicará corretamente se a motocicleta estiver no descanso lateral.

## LUZ INDICADORA DE COMBUSTÍVEL “”

Quando o combustível estiver abaixo de 4,0 litros, a luz indicadora “” piscará. Quando o combustível estiver abaixo de 1,5 litros, a luz indicadora permanecerá acesa. Essa luz indicadora se acende por alguns segundos quando o interruptor de ignição é girado para a posição “ON”, deve se apagar se houver combustível suficiente no tanque de combustível.

NOTA: Adicione combustível ao tanque de combustível na primeira oportunidade para evitar pane seca.

Tanque de Combustível	Aproximadamente 1.5 L	Aproximadamente 4.0 L	Combustível
Medidor de Combustível			
Marca			
Indicador			

## ATENÇÃO CUIDADO

Operar o display enquanto pilota pode ser perigoso. Remover uma mão do guidão pode reduzir sua habilidade para controlar a motocicleta.

Sempre mantenha ambas as mãos no guidão durante a pilotagem.

## HODÔMETRO/HODÔMETRO PARCIAL<sup>14</sup>

Esse display tem três funções; Hodômetro e dois hodômetros parciais. Quando o interruptor de ignição for girado para a posição "ON", o display indicará o teste padrão conforme abaixo é exibida por três segundos.

Em seguida, a tela muda para hodômetro ou hodômetro parcial, de acordo com o que foi selecionado antes de ligar a ignição.

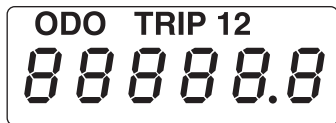

Para trocar o display, pressione o botão<sup>12</sup>. O display mudará na seguinte ordem.

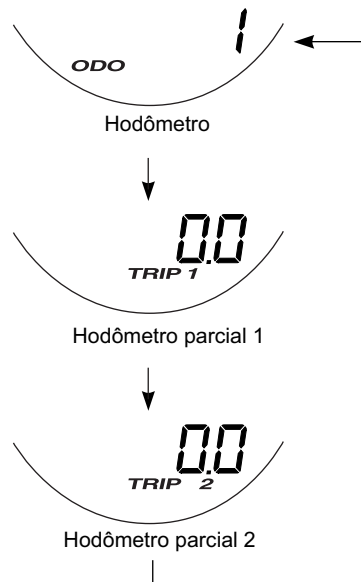

## Hodômetro

O hodômetro registra a distância total percorrida pela motocicleta. O hodômetro varia de 0 a 999999.

NOTA:

O display do hodômetro trava no 999999, quando a distância total ultrapassa 999999.

## HODÔMETROS PARCIAIS

Os dois hodômetros parciais são zeráveis. Eles podem registrar dois tipos de distâncias ao mesmo tempo.

Por exemplo o hodômetro parcial 1 pode registrar a distância de viagem e o 2 pode registrar a distância entre as paradas de abastecimento.

Para zerar, aperte o botão ADJ<sup>13</sup> por 2 segundos no hodômetro parcial que deseja zerar (TRIP 1 ou TRIP 2).

NOTA: Quando o hodômetro parcial excede 9999,9, o hodômetro parcial irá retornar ao 0,0 e começará a registrar novamente.

NOTA: O contador será redefinido a zero quando a bateria for removida ou descarregada.

## ⚠ CUIDADO

Operar o display enquanto pilota pode ser perigoso. Remover uma mão do guidão pode reduzir sua habilidade para controlar a motocicleta.

Sempre mantenha ambas as mãos no guidão durante a pilotagem.

## LADO ESQUERDO DO GUIDÃO

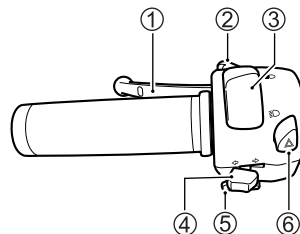

## MANETE DA EMBREAGEM<sup>1</sup>

O manete da embreagem é usado para desengatar a transmissão da roda traseira ao ligar o motor ou mudar de marcha. Apertar o manete faz com que a embreagem seja desengatada.

## LAMPEJADOR DO FAROL<sup>2</sup>

Pressione o lampejador para acender o farol.

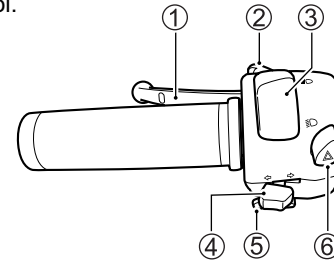

## INTERRUPTOR DO FAROL<sup>3</sup>

Posição

O farol baixo e a lanterna traseira se acenderão.

Posição

O farol alto e a lanterna traseira se acenderão. A luz indicadora de farol alto também se acenderá.

## ⚠ ATENÇÃO

Mantiver o interruptor entre as posições e , fará com que ambas as lâmpadas fiquem acesas. Esta operação pode danificar a motocicleta.

Use o interruptor do farol somente na posição ou .

## ⚠ ATENÇÃO

Fixar fitas ou objetos na lente do farol pode danificá-lo. Não fixe nada na lente do farol

## INTERRUPTOR DA SETA ""<sup>4</sup>

Mova o interruptor para a posição para acionar as setas do lado esquerdo. Mova o interruptor para a posição para acionar as setas do lado direito. A luz indicadora também piscará intermitentemente. Para cancelar a operação da seta, aperte o interruptor para dentro.

## ⚠ ATENÇÃO

Falha no acionamento ou no desacionamento das setas pode ser perigoso. Outros motoristas podem não entender para qual direção você está seguindo e isto pode resultar em acidentes.

Sempre use as setas quando pretender mudar de pista ou virar em uma esquina. Tenha certeza de desligar as setas após completar a manobra.

## INTERRUPTOR DA BUZINA <sup>5</sup>

Pressione o interruptor para acionar a buzina.

## INTERRUPTOR DE PISCA-ALERTA ""<sup>6</sup>

Todas as luzes de setas piscarão simultaneamente quando o interruptor está ligado à ignição interruptor na posição "ON" ou "P".

Use as luzes de emergência para avisar outros veículos durante o estacionamento de emergência ou quando seu veículo vir a se tornar um perigo para o trânsito.

## LADO DIREITO DO GUIDÃO

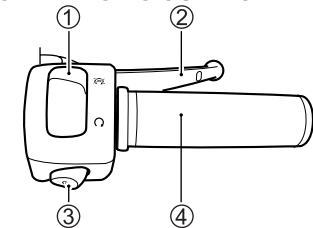

## INTERRUPTOR DE PARADA DO MOTOR ①

Posição 

O circuito de ignição está desligado. O motor não poderá ser acionado ou funcionar.

Posição 

O circuito de ignição está ligado e o motor pode funcionar.

## MANETE DO FREIO DIANTEIRO ②

O freio dianteiro é acionado ao se apertar levemente o manete do freio contra a manopla do acelerador. Esta motocicleta é equipada com sistema de freio à disco e não é necessária uma pressão excessiva para reduzir a velocidade da motocicleta adequadamente. A luz de freio acenderá quando o manete do freio for acionado.

## AJUSTE DO MANETE DO FREIO DIANTEIRO

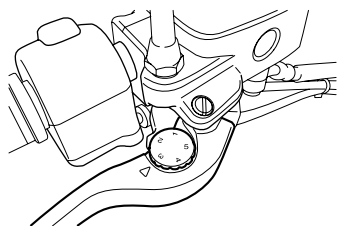

A distância entre a manopla do acelerador e o manete do freio dianteiro é ajustável em 6 posições. Para ajustar a posição, empurre o manete do freio para frente e gire o ajustador até a posição desejada. Sempre que ajustar uma nova posição do freio, certifique que o ajustador parou na posição correta. A projeção do manete do freio deverá encaixar dentro da depressão do ajustador. Esta motocicleta sai de fábrica com o ajustador na posição 3.

## ATENÇÃO

**Ajustar a posição da alavanca do freio dianteiro, enquanto conduz pode ser perigoso. Remover a mão do guidão pode reduzir a sua capacidade de controlar a motocicleta.**

**Nunca ajustar a posição da alavanca do freio dianteiro enquanto pilota, mantenha as duas mãos no guidão.**

## BOTÃO DE PARTIDA ELÉTRICA ③

Este botão é usado para operar o motor de partida. Com o interruptor de ignição na posição "ON", o interruptor de parada do motor em  e a transmissão no neutro, aperte o botão de partida elétrica para operar o motor de partida e ligar o motor.

NOTA: Esta motocicleta é equipada com interruptores interligados com o circuito de ignição e com o circuito de partida. O motor poderá ser ligado somente se:

- A transmissão estiver em neutro e a embreagem desengatada, ou
- A transmissão estiver engatada, o descanso lateral totalmente recolhido e a embreagem desengatada.

Nota: O farol se apagará quando o botão de arranque elétrico for pressionado.

## ATENÇÃO

**Engrenar o motor de arranque por mais de 5 segundos pode danificar o motor de arranque e chicote elétrico por super-aquecimento**

**Não engrene o motor por mais de cinco segundos cada vez. Se o motor não ligar após várias tentativas, verificar o fornecimento de combustível, e sistema de ignição.**

**Consulte a seção SOLUÇÃO DE PROBLEMAS neste manual.**

## MANOPLA DO ACELERADOR ④

A velocidade do motor é controlada pela posição da manopla do acelerador. Gire-a em sua direção para aumentar a velocidade do motor e na direção contrária para reduzir a velocidade do motor.

## TAMPA DO TANQUE DE COMBUSTÍVEL

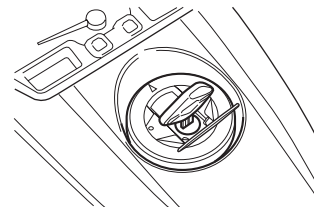

Para abrir a tampa do tanque de combustível, insira a chave de ignição na fechadura e gire-a no sentido horário. Com a chave inserida, levante a chave e abra a tampa do tanque de combustível. Para fechar o tanque de combustível, pressione firmemente a tampa para baixo com a chave inserida na fechadura.

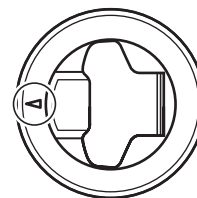

Posicione a seta para frente quando reinstalar a tampa do tanque de combustível.

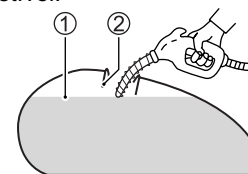

- ① Nível do combustível
- ② Bocal do tanque de combustível

## CUIDADO

**O enchimento excessivo do tanque de combustível pode causar transbordamento quando ocorrer a expansão do mesmo devido ao calor do motor ou do sol. Combustível derramado pode pegar fogo.**

**Nunca encha o tanque de combustível além da base do bocal do tanque.**

## CUIDADO

**Combustível e vapor de combustível são altamente inflamáveis e tóxicos. Você pode se queimar ou se envenenar ao reabastecer.**

- Pare o motor e mantenha longe chamas, faíscas e fontes de calor.
- Reabasteça somente em locais abertos ou bem ventilados.
- Não fume.
- Limpe imediatamente qualquer vazamento.
- Evite inalar o vapor do combustível.
- Mantenha crianças e animais afastados.

## PEDAL DE CÂMBIO

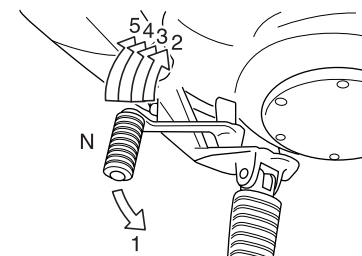

Esta motocicleta tem sistema de transmissão de 5 marchas que operam como indicado. Para trocar de marcha adequadamente, puxe o manete da embreagem e feche o acelerador ao mesmo tempo em que aciona o pedal de câmbio.

Levante o pedal de câmbio para subir a marcha e pressione para baixo para reduzir a marcha. O neutro está localizado entre a 1ª e 2ª marcha. Quando desejar colocar em neutro, pressione ou levante o pedal a meio caminho entre a 1ª e 2ª marcha.

NOTA: Quando a transmissão estiver em neutro a luz indicadora verde acenderá no painel de instrumentos. Porém, embora a luz esteja ligada, solte o manete da embreagem lentamente a fim de assegurar que a transmissão esteja realmente em ponto neutro.

Reduza a velocidade da motocicleta antes de reduzir a marcha. Quando reduzir a marcha, a velocidade do motor deve ser aumentada antes da embreagem ser engatada. Isto irá prevenir desgaste desnecessário dos componentes da caixa de transmissão e do pneu traseiro.

### PEDAL DE FREIO TRASEIRO

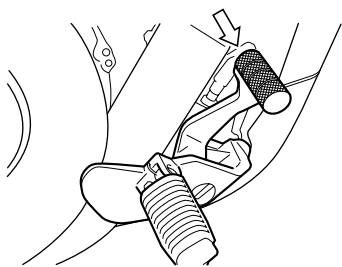

Pressionar o pedal do freio traseiro irá acionar o disco de freio traseiro. A luz de freio acenderá quando o freio traseiro for acionado.

### TRAVA DO ASSENTO

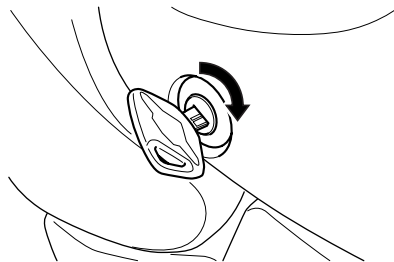

1. A trava do assento traseiro está localizada sob a tampa lateral esquerda. Para remover o assento traseiro, insira a chave de ignição na fechadura e gire-a no sentido horário.

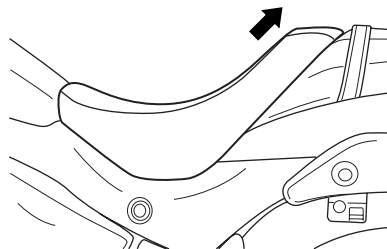

2. Levante a parte traseira do assento e deslize-o para trás.

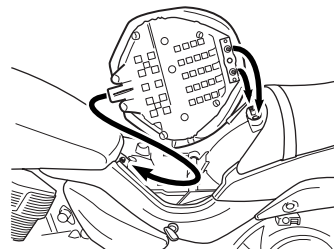

Para reinstalar o assento, deslize o gancho para dentro do encaixe e pressione o assento para baixo firmemente até que o mesmo esteja travado.

### ⚠ CUIDADO

Falha ao instalar o assento adequadamente pode permitir que o assento se mova e cause a perda de controle do piloto.

Aperte o assento de forma segura na sua posição correta.

### SUPORTE DO CAPACETE

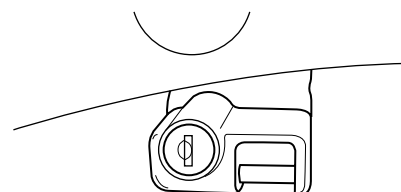

O suporte do capacete está localizado no lado esquerdo, abaixo do assento traseiro. Insira a chave e gire-a no sentido horário para abrir a trava. Enganche o anel da presilha do capacete e gire a chave de volta para travar o suporte.

### ⚠ CUIDADO

Pilotar com o capacete preso ao suporte de capacete pode interferir no controle do piloto.

Nunca carregue o capacete preso ao suporte do capacete. Fixe o capacete firmemente sobre o assento se precisar carregá-lo.

### DESCANSO LATERAL

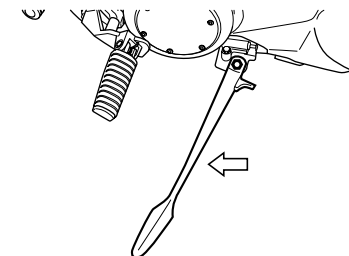

A motocicleta possui um interruptor de segurança para interromper o circuito de ignição quando o descanso lateral for abaixado e a transmissão não estiver no neutro.

O descanso lateral/interruptor de segurança da ignição funciona da seguinte forma:

- Se o descanso lateral está abaixado e a transmissão está engatada, o motor não pode ser ligado.
- Se o motor está funcionando e a transmissão é engatada em uma marcha com o descanso lateral abaixado, o motor para de funcionar.
- Se o motor está funcionando e o descanso lateral é abaixado com a transmissão engatada, o motor parará de funcionar.

### ⚠ CUIDADO

Pilotar com o descanso lateral incompletamente recolhido pode resultar em acidentes quando você virar à esquerda.

- Verifique o funcionamento do sistema de descanso lateral/sistema de segurança de ignição antes de pilotar.
- Sempre recolha o descanso lateral completamente antes de andar com a motocicleta.

## ⚠ ATENÇÃO

Estacione a motocicleta sobre uma superfície firme para ajudar a prevenir sua queda.

Se você precisar estacionar sobre um aclive, posicione a frente da motocicleta para a subida e engate a transmissão em 1ª marcha para reduzir a possibilidade de escorregamento do descanso lateral.

### AJUSTE DA SUSPENSÃO SUSPENSÃO TRASEIRA Ajuste de pré-carga da mola

A pré-carga de mola da suspensão traseira é ajustável para compensar o piloto, a carga, estilo de pilotagem e condições da estrada. É ajustável em sete posições, para alterar a definição de pré-carga de mola, siga o procedimento abaixo.

1. Posicione a motocicleta no descanso lateral.

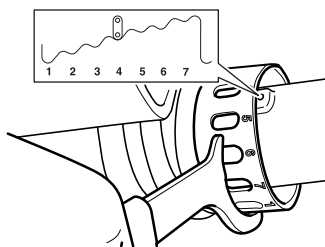
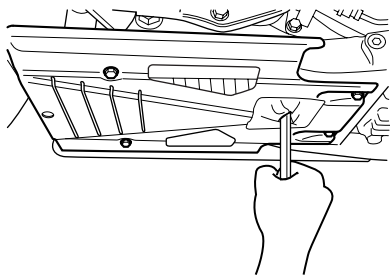

2. Gire o anel de tensão da mola para a posição que desejar para um ajustador. A posição 1 fornece um ajuste mais suave e a posição 7 fornece um ajuste mais rígido. Essa moto sai da fábrica com o ajuste fixo na posição 4.

### COBERTURA DO ASSENTO TRASEIRO

Uma cobertura para o assento traseiro pode ser anexada a sua motocicleta. Para trocar o assento traseiro pela cobertura de assento traseiro, siga o procedimento abaixo:

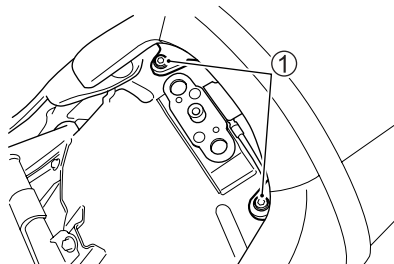

1. Retire o assento do piloto conforme capítulo anterior.
2. Retire os parafusos ①.

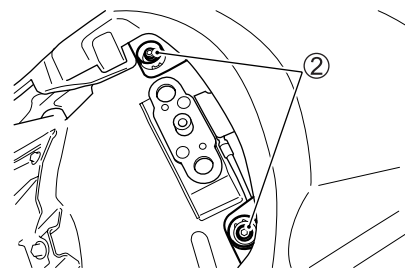

3. Encaixe a parte posterior da cobertura do assento no suporte.
4. Fixe os parafusos ② de segurança.

### RECOMENDAÇÕES DE COMBUSTÍVEL, ÓLEO DE MOTOR E LÍQUIDO DE ARREFECIMENTO Combustível

O rendimento e a durabilidade do motor também dependem da qualidade do combustível utilizado. Recomenda-se assim o uso de gasolina aditivada, a venda nos postos de abastecimento.

## ⚠ ATENÇÃO

Combustível adulterado danifica o motor e compromete o sistema de alimentação. Procure abastecer em postos confiáveis e evite preços milagrosos.

## ⚠ ATENÇÃO

Derramar gasolina pode danificar sua motocicleta, principalmente as superfícies pintadas. Tenha cuidado para não derramar gasolina ao abastecer o tanque de combustível. Limpe qualquer derramamento de gasolina imediatamente.

Combustível envelhecido pode provocar o aparecimento de goma no sistema de alimentação. A goma restringe o movimento entre as partes móveis podendo causar severos danos ao motor e ao sistema de alimentação. Não deixe combustível parado no tanque por mais de 30 dias. Danos causados por combustível envelhecido ou adulterado não serão cobertos pela garantia.

### Óleo de Motor

A qualidade do óleo é a maior contribuinte para a duração e desempenho do motor.

Sempre selecione um óleo de motor de boa qualidade. Utilize óleo com classificação API SH /SJ/SL, e com JASO classificação MA.

A utilização de óleos lubrificantes específicos para motores 4 tempos de motocicletas, além de aumentar a vida útil, garante a perfeita lubrificação e funcionamento do motor, transmissão e embreagem.

Lubrificantes de base sintética de última geração proporcionam um desempenho ainda superior em relação aos lubrificantes minerais convencionais, possibilitando maior rendimento e desempenho do motor.

O Mobil Super Moto 4T MX 10W - 40 é um óleo semi-sintético que proporciona maior proteção contra o desgaste, pois flui mais rápido nas temperaturas baixas, além de auxiliar a redução das emissões. Possui maior resistência à oxidação e pode oferecer motores mais limpos e maior proteção em situações de uso severo.

Recomendação:

SAE	API	JASO
10W-40	SH ou SJ	MA
15W-50	SJ ou SL	MA

API: American Petroleum Institute  
JASO: Japanese Automobile Standards Organization

UTILIZAÇÃO	PRODUTO	FORMULAÇÃO
Motor / Transmissão	Mobil Super Moto 4T MX 10W-40	SEMI - SINTÉTICO 10W - 40
	Mobil Super Moto 4T MX 15W - 50	SEMI - SINTÉTICO 10W - 50

Recomendação: Mobil Super Moto 4 T  
MX



### Viscosidade do óleo do motor SAE

A Suzuki J Toledo recomenda o uso do óleo para motor Mobil super moto 4T MX SAE 10W40. Se não encontrar este óleo para motor, selecione uma alternativa de acordo com a tabela à seguir. Dê preferência a produtos da linha Mobil Super moto.

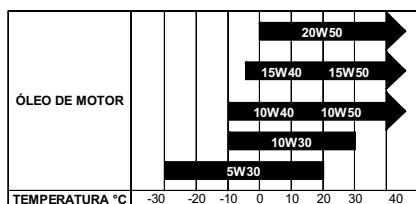

### JASO T903

O padrão JASO T903 é um índice para selecionar óleos para motor 4 tempos de motocicletas e quadriciclos. Motocicletas e quadriciclos lubrificam a embreagem e a transmissão com óleo de motor. A JASO T903 especifica o desempenho requerido pelas embreagens e transmissão de motocicletas e quadriciclos.

Existem duas classes, MA e MB. O recipiente do óleo tem a seguinte classificação para confirmar o padrão.

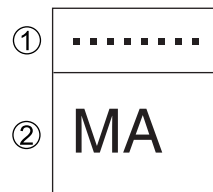

- ① Código da distribuidora
- ② Classificação do óleo.

### Conservação de Energia

A Suzuki não recomenda o uso de óleos com "Conservação de Energia (Energy Conserving)". Alguns óleos de motor do tipo API SH ou superiores tem a indicação de "Conservação de Energia" no círculo de classificação API. Estes óleos podem afetar a vida útil e o desempenho da embreagem.



Não recomendado



Recomendado

### LÍQUIDO DE ARREFECIMENTO

Utilize um anti-congelante compatível com radiador de alumínio misturado somente com água destilada na proporção de 50:50.

Recomendação: Mobil GS 333 Plus



### ⚠ CUIDADO

O líquido de arrefecimento é prejudicial ou fatal se ingerido ou inalado.

Não beba o anti-congelante ou a solução de arrefecimento. Se ingerido, não induza ao vômito e chame imediatamente um médico.

### ⚠ CUIDADO

Evite inalar a névoa ou vapores. Se inalar vá para um lugar arejado. Se o líquido de arrefecimento entrar em contato com os olhos, lave-os com água em abundância e procure um médico. Lave as mãos após o manuseio. O líquido de arrefecimento pode ser venenoso para animais. Mantenha longe do alcance de crianças e animais.

### Água para mistura

Use somente água destilada. Outros tipos de água podem corroer e entupir o radiador de alumínio.

### Anti-congelante

O líquido de arrefecimento atua como inibidor de ferrugem e lubrificador da bomba d'água bem como anti-congelante. Porém o líquido de arrefecimento deve ser utilizado sempre, mesmo que a temperatura da sua região não chegue abaixo de zero.

### Quantidade de água e líquido de arrefecimento

Capacidade total: 2.700 ml

50%	Água	1.350 ml
	Líquido Refrigerante	1.350 ml

NOTA: Esta mistura de 50% protegerá o sistema de arrefecimento contra congelamentos em temperaturas até -31°C. Se a motocicleta for exposta a temperaturas abaixo de -31°C, esta mistura deverá ser de 55% (-40°C) ou 60% (-55°C). A mistura não deve exceder 60%.

### AMACIAMENTO

Na introdução deste manual é explicado como é importante o amaciamento para alcançar uma maior vida útil e melhor desempenho de sua nova Suzuki. Siga as instruções para um procedimento de amaciamento correto.

### RECOMENDAÇÃO DE ACELERAÇÃO MÁXIMA DO MOTOR

A tabela a seguir mostra a aceleração máxima do motor durante o período de amaciamento.

	Abaixo de	
Primeiros	800 km	3.500 rpm
Até	1.600 km	5.500 rpm
Acima	1.600 km	7.500 rpm

### VARIE A ACELERAÇÃO DO MOTOR

A aceleração do motor deve ser variada, evitando uma aceleração constante. Isto permite que as partes internas recebam cargas e depois sejam aliviadas permitindo o resfriamento. Isto ajuda o processo de moldagem das partes internas. Isto é essencial para que algumas tensões sejam colocadas sobre os componentes do motor durante o amaciamento assegurando esse processo de moldagem. Entretanto não exerça um esforço excessivo do motor.

### FREANDO COM PNEUS NOVOS

Pneus novos precisam de um amaciamento adequado para assegurar sua máxima performance, assim como o motor. Procure usar toda a banda de rodagem do pneu gradativamente aumentando os ângulos de inclinação nos primeiros 160 km antes de tentar sua máxima performance. Evite acelerações, curvas e freadas fortes nos primeiros 160 km.

### CUIDADO

**Falha ao executar o amaciamento dos pneus pode causar escorregamento ou perda de controle. Tenha extremo cuidado quando pilotar com pneus novos. Execute um amaciamento adequado dos pneus como descrito nesta seção e evite acelerações, curvas e freadas fortes nos primeiros 160km.**

### EVITE MANTER A ACELERAÇÃO BAIXA CONSTANTE

Operar o motor em uma aceleração baixa constante (marcha lenta) pode provocar patinação das partes e conseqüente não assentamento das mesmas. Permita que o motor acelere livremente através das marchas, sem exceder os limites máximos recomendados. Porém, evite usar a aceleração máxima durante os primeiros 1.600 km.

### PERMITA QUE O ÓLEO DO MOTOR CIRCULE ANTES DE PILOTAR

Funcione o motor por um tempo suficiente, após a partida a quente ou a frio, antes de aplicar um esforço ou aceleração sobre o mesmo. Este tempo permite que o óleo lubrificante alcance todos os componentes principais do motor.

### EFETUE A PRIMEIRA E MAIS IMPORTANTE REVISÃO

A revisão inicial dos primeiros 1.000 km é a mais importante para a sua motocicleta. Durante o amaciamento, todos os componentes do motor se moldam e assentam. A manutenção requisitada como parte da revisão incluindo correção dos ajustes, aperto de todos os fixadores e troca de óleo. Se esta revisão for executada dentro do tempo previsto, isto ajudará a aumentar a vida útil e a performance do motor.

NOTA: A revisão dos 1.000 km deve ser efetuada como mostrado na seção "INSPEÇÃO E MANUTENÇÃO" deste manual. Dê uma atenção especial aos avisos de CUIDADO e ATENÇÃO desta seção.

### INSPEÇÃO ANTES DE PILOTAR

#### CUIDADO

**Falha ao inspecionar e manter sua motocicleta adequadamente aumenta a chance de acidente ou dano no equipamento.**

**Sempre efetue uma pré-inspeção antes de cada pilotagem. Consulte a tabela a seguir para checar os itens. Para maiores detalhes, consulte a seção INSPEÇÃO E MANUTENÇÃO.**

#### CUIDADO

**Verificar os itens de manutenção com o motor funcionando pode ser perigoso. Você pode se ferir seriamente se suas mãos ou roupas se prenderem nas partes móveis.**

**Desligue o motor enquanto checa os itens, exceto quando estiver checando o interruptor de parada e o acelerador.**

Antes de pilotar a motocicleta, tenha certeza de checar todos os itens. Nunca subestime a importância destas verificações.

### CUIDADO

**Usar pneus gastos, inadequadamente calibrados ou incorretos reduzirá a estabilidade e poderá causar acidentes.**

**Siga todas as instruções na seção PNEUS deste manual.**

Item	Verificação
Direção	Suavidade
	Liberdade de movimento
	Ausência de folga ou jogo
Acelerador	Folga correta do cabo
	Operação suave e retorno positivo da manopla para a posição fechada
Embreagem	Folga correta do cabo
	Ação progressiva e suave
Freios	Nível do fluido no reservatório acima da marca "LOWER"
	Ausência de vazamentos
	Pastilhas de freio não desgastadas abaixo da linha limite
	Ausência de esponjosidade
Suspensões	Folga correta do manete e do pedal
	Movimentos suaves

Combustível	Combustível suficiente para a distância a percorrer
Corrente de Transmissão	Tensão e folga correta
	Lubrificação adequada
	Ausência de desgaste excessivo ou danos
Pneus	Pressão adequada
	Profundidade adequada das ranhuras
	Ausência de cortes e rachaduras
Óleo do motor	Nível correto
Sistema de Arrefecimento	Ausência de vazamentos
	Nível adequado do líquido de arrefecimento
Luzes	Funcionamento de todas as luzes e indicadores
Buzina	Funcionamento correto
Interruptor de parada do motor	Funcionamento correto
Descanso lateral/ Interruptor de segurança da ignição	Funcionamento adequado

### DICAS DE PILOTAGEM

#### PARTIDA NO MOTOR

Antes de tentar dar partida no motor, tenha certeza que:

- A transmissão está no neutro.
- O interruptor de parada do motor está na posição .

NOTA: Esta motocicleta é equipada com interruptores interligados para o circuito de ignição e de partida. O motor somente pode ser ligado se:

- A transmissão está em neutro e a embreagem está desengatada, ou
- A transmissão está em marcha, o descanso lateral está totalmente recolhido e a embreagem desengatada.

NOTA: O sistema de injeção eletrônica não funciona quando a moto está tombada. Desligue o interruptor de ignição antes de religar o motor.

**Quando o motor estiver frio:**

1. Feche o acelerador completamente.
2. Pressione o manete de embreagem e acione o botão de partida elétrica.
3. Depois que o motor funcionar, permita que ele aqueça suficientemente.

**Quando o motor está quente:**

Feche completamente o acelerador e pressione o botão de partida elétrica.

**Quando o motor está quente e difícil de pegar:**

Abra o acelerador de 1/8 a 1/4 de volta e pressione o botão de partida elétrica.

### CUIDADO

Funcionar o motor em locais fechados ou garagens pode ser perigoso. O gás de exaustão contém monóxido de carbono, um gás incolor e inodoro que pode levar a morte ou a graves lesões. Somente funcione o motor em locais abertos onde haja bastante ar fresco.

### ATENÇÃO

Funcionar o motor por um longo período sem pilotar pode causar superaquecimento do motor. Superaquecimento pode resultar em danos aos componentes internos e descoloração do escapamento. Desligue o motor se não for iniciar a pilotagem prontamente.

### COLOCAÇÃO EM MOVIMENTO

### CUIDADO

Pilotar esta motocicleta em alta velocidade aumenta sua chance de perder o controle. Isto pode resultar em acidentes. Sempre pilote dentro dos limites da sua habilidade, da sua motocicleta e das condições de pilotagem.

### CUIDADO

Tirar as mãos do guidão ou os pés das pedaleiras durante a pilotagem pode ser perigoso. Retirar as mãos ou pés da motocicleta reduzirá sua habilidade para controlá-la. Sempre mantenha ambas as mãos no guidão e ambos os pés nas pedaleiras de sua motocicleta durante a pilotagem.

### CUIDADO

Ventos laterais repentinos, os quais podem ocorrer ao ser ultrapassado por veículos maiores, em saídas de túneis ou em áreas montanhosas, podem interferir em seu controle. Reduza a velocidade e esteja alerta para os ventos laterais.

Após recolher totalmente o descanso lateral, aperte o manete de embreagem e aguarde momentaneamente. Engate a 1ª marcha abaixando o pedal de câmbio. Gire a manopla do acelerador na sua direção e ao mesmo tempo solte o manete da embreagem lenta e suavemente. Com a embreagem engatada, a motocicleta mover-se-a para frente. Para mudar para a próxima marcha, acelere suavemente, então feche a manopla do acelerador e aperte o manete de embreagem simultaneamente. Levante o pedal de câmbio para selecionar a próxima marcha, solte o manete de embreagem e acelere novamente. Selecione as marchas desta maneira até a última ser alcançada.

NOTA: Esta motocicleta está equipada com um descanso lateral/interruptor de segurança de ignição. Se você engatar a marcha enquanto o descanso lateral estiver abaixado, o motor desligará.

### USANDO A TRANSMISSÃO

A transmissão serve para manter o motor operando suavemente dentro da faixa normal de velocidade. A relação de marchas deve ser cuidadosamente escolhida para reunir as melhores características do motor. O piloto deve sempre selecionar a marcha mais adequada de acordo com as condições existentes. Nunca deixe a embreagem patinar para controlar a velocidade da motocicleta, e sim reduza a marcha permitindo que o motor funcione dentro da sua faixa normal de operação.

### CUIDADO

Reduzir a marcha quando a velocidade do motor está muito alta pode:

- causar derrapagem do pneu traseiro e perda da tração devido ao aumento da frenagem do motor, resultando em acidente; ou
- forçar o motor a altas rotações em marcha reduzida, resultando em danos ao motor.

Reduza a velocidade antes de reduzir a marcha.

### CUIDADO

Reduzir a marcha enquanto a motocicleta está inclinada em uma curva pode causar derrapagem do pneu traseiro e perda do controle.

Reduza a velocidade e a marcha antes de entrar em uma curva.

### ATENÇÃO

Rotacionar o motor dentro da faixa vermelha indicada no conta-giros pode causar severos danos ao motor. Nunca deixe o motor rotacionar dentro da faixa vermelha em qualquer marcha.

### PILOTANDO EM REGIÕES MONTANHOSAS

- Ao subir encostas íngremes, a motocicleta pode perder velocidade e mostrar falta de potência. Neste ponto você deve reduzir a marcha para que o motor volte a funcionar na sua potência normal. Troque a marcha rapidamente para que a motocicleta não perca o impulso



- Quando em descida íngreme, use o freio do motor para auxiliar os freios, reduzindo a marcha. A utilização contínua dos freios pode causar superaquecimento e reduzir sua eficiência.
- Porém, tenha cuidado para não causar super-rotação no motor.

#### PARADA E ESTACIONAMENTO

1. Gire a manopla do acelerador para a frente para desacelerar completamente.
2. Acione os freios dianteiro e traseiro uniforme e simultaneamente.
3. Reduza a marcha na medida que reduzir a velocidade.
4. Selecione o neutro com o manete de embreagem apertado em direção a manopla apenas antes de parar a motocicleta. A posição neutro pode ser confirmada através da luz indicadora de neutro.

#### CUIDADO

Pilotos inexperientes tendem a usar menos o freio dianteiro. Isto pode aumentar a distância de frenagem e levar a uma colisão. Usar somente o freio dianteiro ou somente o traseiro pode causar derrapagem e perda de controle.

Acione ambos os freios uniforme e simultaneamente.

#### CUIDADO

Frenagem brusca ao fazer uma curva pode causar derrapagem e perda de controle. Reduza a velocidade antes da curva.

#### CUIDADO

Frenar bruscamente sobre superfícies molhadas, soltas, ásperas, ou outras escorregadias pode causar derrapagem e perda de controle.

Freie suavemente e com cuidado sobre superfícies escorregadias e irregulares.

#### CUIDADO

Pilotar muito próximo a outros veículos pode resultar em colisões. Quanto maior a velocidade maior a distância necessária para frenar.

Tenha certeza que existe uma distância segura para frenagem entre você e o veículo da frente.

5. Estacione a motocicleta em uma superfície firme e plana onde a mesma não venha a cair.

#### CUIDADO

O escapamento quente pode lhe queimar. O escapamento estará quente o suficiente para lhe queimar mesmo após desligar o motor.

Estacione sua motocicleta onde pedestres ou crianças não possam tocar o escapamento.

NOTA: Se a motocicleta precisar ser estacionada sobre o descanso lateral em um declive, a parte frontal da motocicleta deve estar voltada para cima para evitar o deslizamento da mesma. Você deve deixar a motocicleta engatada na 1ª marcha para ajudar a prevenir este deslizamento. Retorne ao neutro somente quando for ligar o motor.

6. Gire a chave de ignição para a posição off.
7. Gire o guidão todo para a esquerda e trave a direção por segurança.
8. Remova a chave de ignição.

NOTA: Se uma trava opcional for utilizada na motocicleta, certifique-se de retirar a trava antes de pilotar

#### INSPEÇÃO E MANUTENÇÃO

##### Plano de revisões

A tabela indica os intervalos entre os serviços periódicos em quilômetros e meses. Ao final de cada intervalo, tenha certeza de ter inspecionado, verificado, lubrificado e revisado como instruído. Se sua motocicleta é utilizada em condições extremas tais como aceleração alta contínua, ou é utilizada em lugares de muita poeira, certas revisões devem ser feitas mais vezes para assegurar a confiabilidade como mostrado na seção INSPEÇÃO ANTES DE PILOTAR. Sua Concessionária Autorizada Suzuki J Toledo pode lhe fornecer informações complementares. Componentes da direção, suspensão e rodas são itens chave e requerem atenção especial nas revisões. Para uma maior segurança nós sugerimos que estes itens sejam inspecionados e revisados por uma Concessionária Autorizada Suzuki J Toledo ou por um mecânico qualificado.

NOTA: A TABELA DE MANUTENÇÃO especifica os requisitos mínimos para manutenção. Se você usar sua motocicleta sobre condições severas, execute a manutenção mais vezes do que é mostrado na tabela. Se você tem questões em relação aos intervalos de manutenção, consulte sua Concessionária Autorizada Suzuki J Toledo ou um mecânico qualificado.

#### CUIDADO

Uma manutenção inadequada ou falha ao executá-la como recomendado aumenta as chances de um acidente ou danos a motocicleta. Sempre siga as instruções, recomendações e planos de manutenção deste manual. Procure sua Concessionária Autorizada Suzuki J Toledo ou mecânico qualificado para verificar os itens marcados com asterisco (\*). Você pode executar a manutenção dos itens não marcados consultando as instruções desta seção, caso você tenha experiência como mecânico. Se não tiver certeza de como proceder, procure uma Concessionária Autorizada Suzuki J Toledo ou um mecânico qualificado.

#### CUIDADO

Funcionar o motor em locais fechados ou garagens pode ser perigoso. O gás de exaustão contém monóxido de carbono, um gás incolor e inodoro que pode levar a morte ou graves lesões.

Somente funcione o motor em locais abertos onde haja bastante ar fresco.

#### ATENÇÃO

Usar peças de reposição de baixa qualidade pode resultar em um desgaste maior da sua motocicleta e assim reduzir sua vida útil. Use somente peças originais SUZUKI.

## TABELA DE MANUTENÇÃO

Intervalo: Este intervalo deve ser considerado pela leitura do hodômetro ou pelo número de meses, o que ocorrer primeiro.

Item	Intervalo	1.000	6.000	12.000	18.000	24.000
	km Meses	2	12	24	36	48
Elemento do Filtro de Ar		-			T	
* Parafusos da Curva e Ponteira do Escapamento		A	-	A	-	A
* Válvula de exaustão (EXCVA)			-		-	
* Folga de válvula		-	-	-	-	
Vela de ignição		-		T		T
Mangueira de combustível		-				
Óleo do Motor		T	T	T	T	T
Filtro de Óleo do Motor		T	-	T	-	T
Folga do cabo do acelerador						
Sistema PAIR		-	-		-	
* Sincronização da válvula (F.I.)		-	-		-	
* Líquido de arrefecimento	TROCAR A CADA 1 ANO					
Mangueira do radiador		-				
Folga do cabo da embreagem		-				
* Freios						
Fluido de Freio	*TROCAR A CADA 1 ANO					
Mangueira do Freio	*TROCAR A CADA 4 ANOS					
Pneus		-				
* Coluna da direção			-		-	
* Suspensão dianteira		-	-		-	
* Suspensão traseira		-	-		-	
* Parafuso e Porcas do Chassi		A	A	A	A	A
Lubrificação	LUBRIFICAR A CADA 1.000 KM					

Nota:

I - Inspeção e limpe, ajuste, troque ou lubrifique se necessário

T - Troque

A - Aperte

1. O período de troca de óleo deverá ser reduzido para 3.000 km em caso de uso severo\*\*.

2. Verifique diariamente o nível do óleo do motor e complete-o se necessário com óleo especificado, baixo nível poderá danificar o motor, o que não será coberto por garantia.

\*\*Uso severo:

- Uso da marcha lenta por longos períodos ou operação contínua em baixas rotações (tráfego pesado ou congestionamentos).
- Quando a maioria dos percursos não excede 5 km (percursos curtos) com o motor não completamente aquecido.
- Operação frequente em estradas não pavimentadas ou com muita poeira.
- Utilização como táxi, veículo de polícia ou atividade similar.

## FERRAMENTAS



## PONTOS DE LUBRIFICAÇÃO

Uma lubrificação apropriada é muito importante para uma operação suave e uma vida útil maior de cada peça de sua motocicleta. Recomendamos que sua motocicleta seja lubrificada após um longo passeio, após pilotar sob condições chuvosas ou após lavá-la. Os pontos principais de lubrificação são mostrados à seguir.

## ⚠ ATENÇÃO

Lubrificar os interruptores pode danificá-los. Não aplique graxa ou óleo nos interruptores.

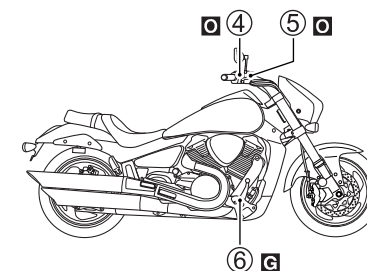
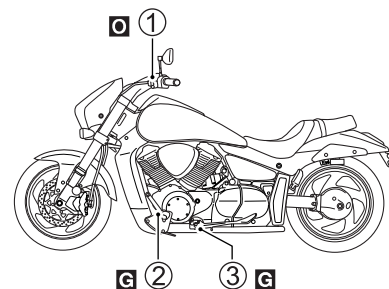

- ☑ Óleo
- ☑ Graxa

- ① Suporte do manete de embreagem
- ② Pivô do descanso lateral e gancho da mola.
- ③ Pivô do pedal de câmbio e pivô da pedaleira.
- ④ Corrente de transmissão.
- ⑤ Suporte do manete de freio.
- ⑥ Pivô do pedal de freio e pivô da pedaleira.

- ☑ Graxa

Recomendação: Mobil Super Moto Grease

**Mobil**  
Super Moto  
Grease

- ☑ Óleo

Recomendação: Mobil Super Chain Lube

**Mobil**  
Super Moto®  
Chain Lube

## BATERIA

A bateria está localizada sob o assento dianteiro. Remova o assento dianteiro como orientado na seção TRAVA DO ASSENTO E SUPORTES DE CAPACETE. Esta bateria é do tipo selada e não requer manutenção. Leve sua motocicleta a uma Concessionária Autorizada Suzuki J Toledo periodicamente para verificar a carga da bateria.

O padrão de carga é de 1,8A x 5 a 10 horas e o máximo é de 9,0A x 1 hora. Nunca exceda a carga máxima da bateria.

### ⚠ CUIDADO

Os terminais e acessórios relacionados a bateria são compostos de chumbo. É prejudicial a saúde se entrar em contato com a corrente sanguínea. Sempre lavar as mãos após o manuseio de qualquer peça que contem chumbo.

### ⚠ CUIDADO

O ácido sulfúrico diluído da bateria, pode causar cegueira ou lesões de queimadura. Quando trabalhar perto da bateria usar óculos protetor e luvas. Se entrar em contato com os olhos ou pele lavar com água abundantemente na região lesionada e procurar cuidados médicos imediatamente. Mantenha as pilhas fora do alcance das crianças.

### ⚠ CUIDADO

O gás hidrogênio produzido pelas baterias pode explodir se exposto a chamas e faíscas. Mantenha chamas e faíscas longe da bateria. Nunca fume enquanto trabalhar próximo a bateria.

## REMOVENDO A BATERIA

Para remover a bateria, siga o procedimento a seguir:

1. Posicione a motocicleta sobre o descanso lateral.
2. Retire o assento dianteiro conforme descrito anteriormente na seção TRAVA DO ASSENTO E SUPORTES DO CAPACETE.

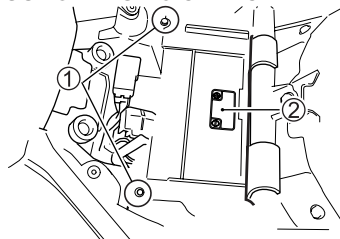

3. Remova os parafusos ① e a capa ②.

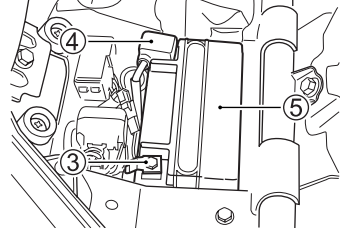

4. Desconecte o terminal negativo (-) ③.
5. Retire a tampa. Desconecte o terminal positivo (+) ④.
6. Retire a bateria ⑤.

Para instalar a bateria, siga o procedimento a seguir:

1. Instale a bateria na ordem inversa da remoção.
2. Conecte os terminais seguramente.

NOTA: Certifique-se de configurar o indicador de rpm do motor quando reconectar os terminais na bateria.

### ⚠ ATENÇÃO

Inverter os cabos da bateria pode danificar o sistema de carga e a bateria. O cabo vermelho deve ser montado sempre no terminal positivo (+) e o cabo preto sempre no terminal negativo (-).

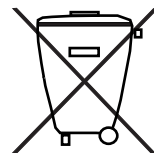

Não descarte a bateria removida em lixos convencionais.

### ⚠ CUIDADO

No final da vida útil da bateria, o usuário deverá encaminhar a mesma a uma Concessionária Autorizada Suzuki J. Toledo para a destinação e reciclagem da bateria em acordo a Resolução CONAMA nº 401 de 2008.

Para remoção da bateria siga o procedimento descrito nesse manual.

**Riscos a saúde:** o contato com os componentes químicos internos da bateria, pode causar danos severos a saúde humana.

**Riscos ao Meio Ambiente:** a destinação final inadequada pode poluir águas e solo.

**Composição Básica:** chumbo, ácido sulfúrico diluído e plástico.

## FILTRO DE AR

O filtro de ar está localizado sob o tanque de combustível. Se o elemento vier a entupir de poeira, a resistência a entrada de ar aumentará resultando em perda de potência e aumento do consumo de combustível. Se pilotar em condições de muita poeira, o elemento do filtro de ar deve ser limpo ou trocado

com maior frequência do que o estabelecido no plano de manutenção. Verifique e limpe o elemento do filtro de ar periodicamente de acordo com o procedimento a seguir.

### ⚠ CUIDADO

Operar o motor sem o elemento do filtro de ar permitirá que chamas vindas do motor saiam pelo escapamento ou que entrem sujeiras no motor. Isto pode causar fogo ou severos danos ao motor.

Nunca funcione o motor sem o elemento do filtro de ar adequadamente instalado

### ⚠ ATENÇÃO

Limpe ou troque o elemento do filtro de ar frequentemente se a motocicleta é utilizada em locais de muita poeira, umidade ou barro. O elemento do filtro de ar poderá entupir nestas condições e assim causar danos ao motor, reduzir o desempenho e aumentar o consumo de combustível. Limpe a caixa do filtro de ar e o elemento imediatamente caso entre água.

## REMOÇÃO

1. Apóie a motocicleta sobre o descanso lateral.

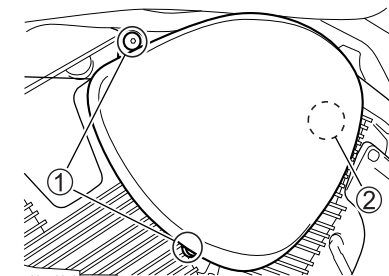

2. Remova os parafuso ① e solte o gancho ②.

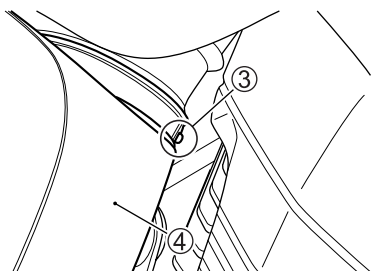

3. Solte o parafuso de fixação ③ e remova o filtro de ar ④.

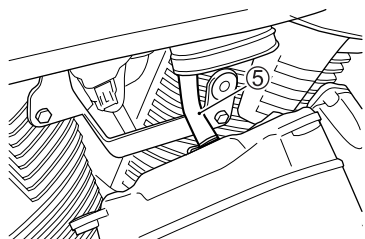

4. Desconecte o tubo de drenagem ⑤.

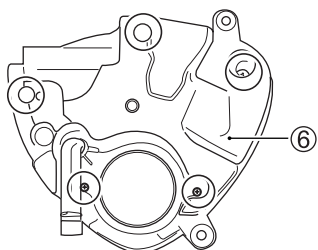

5. Retire os parafusos. Retire a caixa do filtro de ar ⑥.

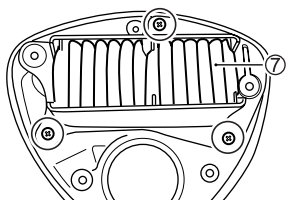

6. Remova os parafusos. Retire o filtro de ar ⑦.

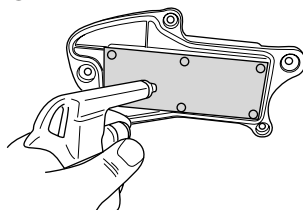

7. Com cuidado, use uma mangueira de ar para retirar o pó do elemento do filtro de ar.

NOTA: Sempre usar a mangueira de ar no lado da malha do elemento do filtro de ar. Não utilizar a mangueira no lado do tecido do elemento, pois a sujeira irá forçar os poros restringindo o fluxo de ar através do elemento.

### ⚠ ATENÇÃO

Use um rasgo no elemento filtrante permitirá que sujeira entre no motor, o que pode causar danos ao motor. Examine cuidadosamente o elemento filtrante quanto a rasgos durante a limpeza. Troque por um novo se o mesmo estiver rasgado.

8. Reinstale o elemento do filtro de ar na ordem inversa a de remoção. Certifique-se de que o elemento está seguramente posicionado e vedado adequadamente.

### ⚠ ATENÇÃO

Falha ao posicionar o elemento filtrante adequadamente pode permitir que a sujeira passe. Isto causará danos ao motor. Certifique-se de instalar adequadamente o elemento filtrante.

NOTA: Tenha cuidado para não pulverizar água na caixa de filtro de ar para limpar a motocicleta.

### Plugue de drenagem do filtro de ar

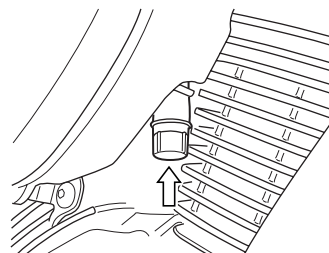

Retire o plugue e drene a água e óleo no intervalo de manutenção periódica. Os plugues de drenagem do filtro de ar estão localizados abaixo da caixa de filtro de ar.

### VELAS DE IGNIÇÃO

1. Apóie a motocicleta sobre o descanso lateral.

2. Retire o assento dianteiro conforme descrito anteriormente na seção TRAVA DO ASSENTO E SUPORTES DO CAPACETE.

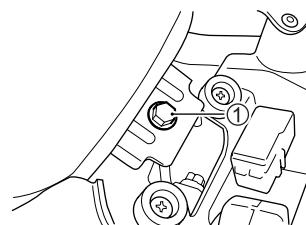

3. Remova os parafusos ①.

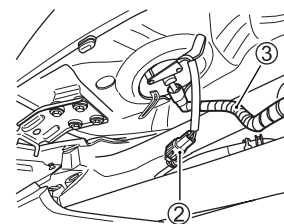

4. Desligue o acoplador ② e a mangueira de combustível ③.

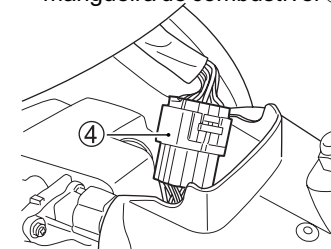

5. Desligue o acoplador do velocímetro ④.

6. Remova o tanque de combustível.

NOTA: Levantar o tanque de combustível demasiadamente pode resultar em uma mangueira de combustível esticada ou torcida.

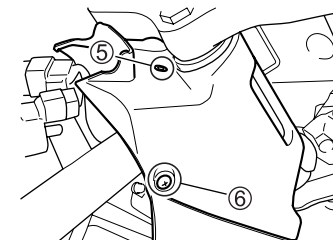

7. Remova o fixador ⑤ e parafuso ⑥.

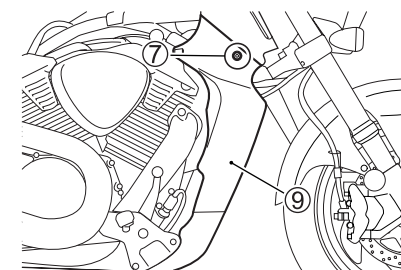

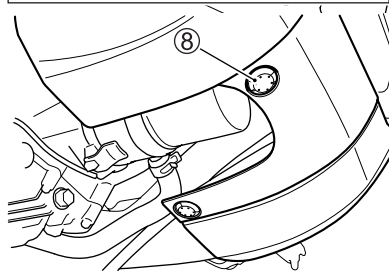
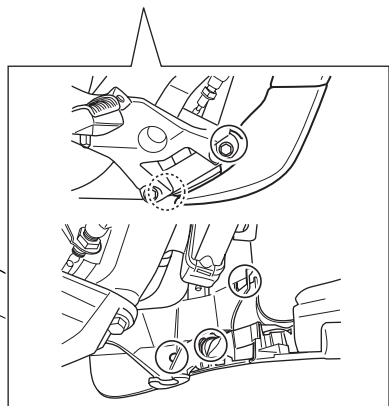

8. Retire o parafuso ⑦ e o fixador ⑧. Solte os ganchos. Remova a tampa do chassi. ⑨

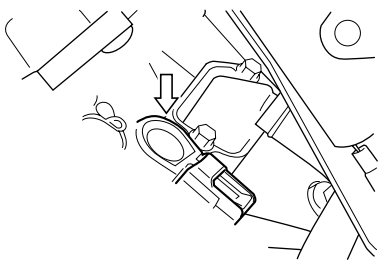

DIANTEIRA

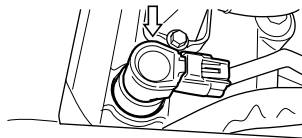

TRASEIRA

9. Solte as travas dos conectores e desconecte os mesmos dos terminais das velas de ignição.

10. Retire os supressores das velas.

### ⚠ ATENÇÃO

A remoção inadequada do supressor da vela de ignição pode causar danos a bobina de ignição do supressor. Retire o supressor com as mãos. Não use alicates.

11. Retire a vela com uma ferramenta adequada.

NOTA: Levante as velas de ignição com chave de fenda ou uma barra, caso seja difícil com as mãos. Não puxe os cabos de velas.

### ⚠ ATENÇÃO

Sujeira pode causar danos ao motor se entrar pelo orifício de encaixe das velas. Tampe os orifícios de encaixe das velas sempre que removê-las.

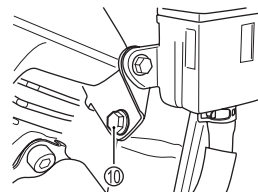

12. Remova o parafuso do suporte do reservatório de freio traseiro ⑩

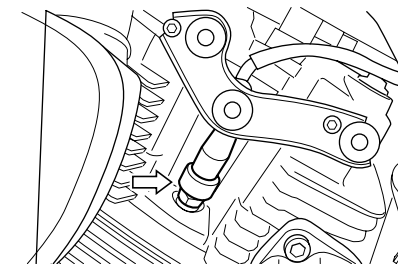
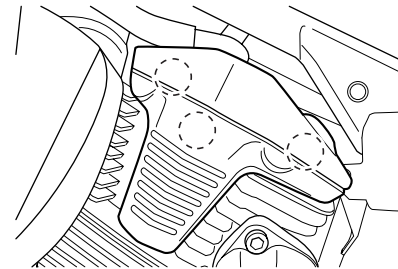

DIANTEIRA

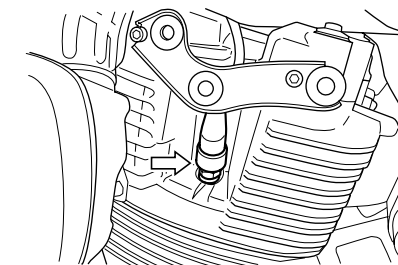
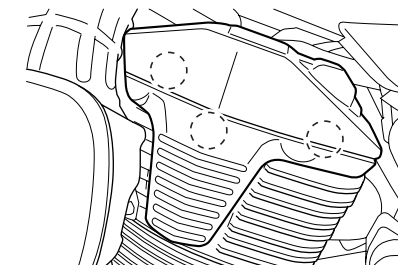

TRASEIRA

13. Retire a tampa.  
14. Retire a tampa da vela de ignição.  
15. Retire a vela de ignição com uma chave de velas.

### LIMPEZA DA VELA DE IGNIÇÃO

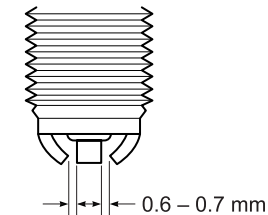

Ajuste a distância do eletrodo entre 0,6 - 0,7 mm utilizando um calibrador de lâminas. Verificar o desgaste da vela de ignição se estiver fora do padrão substituir por uma nova.

Antes de remover os depósitos de carbono, observe a coloração da porcelana de cada vela de ignição. Esta coloração indica se a vela de ignição é adequada ao tipo de uso. Uma vela de ignição em condições normais deve apresentar a coloração marrom claro (bege). Se a vela de ignição estiver muito branca ou vitrificada, a mesma está operando em temperatura muito alta. Esta vela de ignição deve ser trocada por uma mais "fria".

### Guia para troca das velas de ignição

### ⚠ ATENÇÃO

Uma vela de ignição inadequada pode ter um encaixe ou a faixa de temperatura incorretos para o motor. Isto pode causar severos danos ao motor os quais não serão cobertos pela garantia.

Use uma das velas listadas à seguir ou equivalente. Consulte uma Concessionária Autorizada Suzuki J Toledo ou um mecânico qualificado se não tiver certeza da especificação correta da vela a ser utilizada.

NGK	DENSO	Observações
CR7EK	U22ETR	Se a vela padrão estiver umedecendo substitua por esta.
CR8EK	U24ETR	Padrão
CR9EK	U27ETR	Se a vela de ignição estiver superaquecendo, troque-a por esta vela.

NOTA: Esta motocicleta utiliza velas de ignição do tipo resistiva para evitar interferência nas peças eletrônicas. Selecionar um vela de ignição incorreta pode causar interferência eletrônica no sistema de ignição de sua motocicleta, resultando em problemas de performance. Use somente as velas de ignição recomendadas.

## INSTALAÇÃO

### ⚠ ATENÇÃO

A instalação inadequada ou o aperto excessivo das velas de ignição podem danificar a rosca de alumínio do cabeçote.

Gire cuidadosamente a vela de ignição com a mão na rosca do cabeçote até senti-la firme. Se a vela de ignição é nova, aperte-a com a chave de vela aproximadamente 1/2 volta após o aperto manual. Se estiver reutilizando a vela, aperte-a com a chave de vela aproximadamente 1/8.

### ⚠ ATENÇÃO

Sujeira pode danificar o motor se entrar pelo orifício de encaixe da vela de ignição.

Cubra o orifício de encaixe da vela sempre que remover a vela de ignição.

## ÓLEO DO MOTOR

A durabilidade do motor depende muito da qualidade do óleo selecionado e da troca periódica do mesmo. Verificar o nível do óleo diariamente e a sua troca nas manutenções periódicas são os dois itens mais importantes a serem efetuados.

### VERIFICANDO O NÍVEL DE ÓLEO DO MOTOR

Verifique o nível de óleo através da vareta de óleo. A vareta sai junto com a tampa do bocal de alimentação conforme demonstrado. O nível encontrado na vareta deve estar entre as linhas "L" (baixo) e "F" (completo).

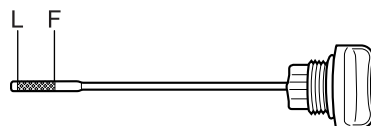

NOTA:

Não é necessário encher o recipiente de óleo quando o nível marcar "L" (baixo). O nível do óleo deve estar entre as marcas "L" (baixo) e "F" (completo).

### ⚠ CUIDADO

O escapamento pode estar quente o suficiente para lhe queimar. Utilize luvas para evitar queimaduras.

!Esta moto tem duas câmaras no carter: câmara do virabrequim e câmara de

transmissão. O óleo do motor se movimenta de câmara para câmara e leva um tempo para obter o nível correto do óleo quando o motor está ligado. A inspeção do nível de óleo do motor deve ser realizada sob as seguintes condições:

1. Coloque a moto no descanso lateral.
2. Ligue o motor e deixe na marcha lenta por cerca de 15 minutos. Aquecer o motor suficientemente.

NOTA:

- O nível do óleo do motor não pode ser medido se o motor não estiver quente suficientemente.
  - Certifique-se de manter a rotação do motor em marcha lenta.
3. Mantenha a motocicleta na vertical e mantenha na marcha lenta por 30 segundos.
  4. Apóie a moto no descanso lateral na marcha lenta por 10 segundos.
  5. Desligue o motor e aguarde 3 minutos.
  6. Retire a vareta do óleo e limpe.
  7. Segure a motocicleta verticalmente. Insira a vareta de óleo no bocal de alimentação do óleo do motor. Não rosqueie a tampa do bocal de alimentação. A tampa deve estar em contato com a borda superior da superfície do bocal.
  8. Retire a vareta de óleo e inspecione o nível do óleo do motor.
  9. Reinstale a tampa do bocal de alimentação do óleo do motor.

### ⚠ ATENÇÃO

Utilizar a moto com pouco ou muito óleo pode danificar o motor.

Posicione a motocicleta em superfície plana. Verifique o nível de óleo antes da utilização da moto. O nível de óleo deve estar entre as marcas "L" (baixo) e "F" (completo).

## Óleo do motor e troca

Troque o óleo do motor e o filtro, conforme tabela de manutenção. A duração do motor depende muito da seleção de um óleo de qualidade e também da sua troca periódica. Verificar diariamente o nível do óleo. O óleo deve ser trocado quando o motor estiver quente para que o mesmo seja totalmente drenado do motor. Siga o procedimento:

1. Posicione a moto no descanso lateral.

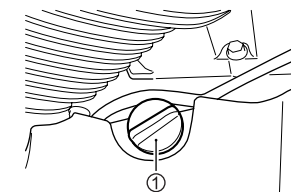

2. Retire a tampa de enchimento de óleo ①.

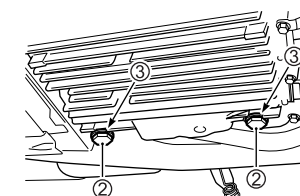

3. Posicione um recipiente adequado embaixo do plugue de drenagem.

4. Remova o bujão de dreno ② e a junta ③ com uma ferramenta e drene o óleo enquanto segura verticalmente a motocicleta.

### ⚠ CUIDADO

O óleo do motor e a curva do escapamento podem estar quentes o suficiente para lhe queimar.

Aguarde até que o bujão de dreno e a curva do escapamento esfriem o suficiente para serem tocados com as mãos antes de drenar o óleo.

### ⚠ CUIDADO

Óleos novos ou usados e solventes podem ser perigosos. Crianças e animais podem se intoxicar no caso de ingestão. O contato contínuo com óleo ou solvente pode irritar a pele.

- Manter óleo novo ou usado e solvente longe de crianças e animais.
- Use camisa de manga longa e luvas a prova d'água.
- Lave com sabão se o óleo ou solvente entrar em contato com sua pele.

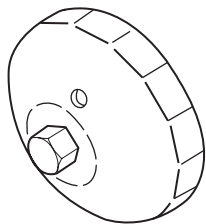

Disponível nas Concessionárias Autorizadas Suzuki J Toledo.

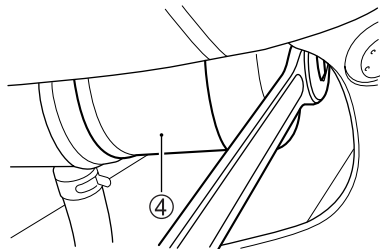

5. Gire o filtro de óleo ④ no sentido anti-horário e retire-o com a chave de filtro de óleo “tipo capa” ou “tipo correia” do tamanho adequado.

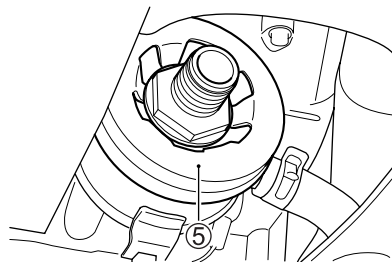

6. Enxugue a superfície de montagem onde o novo filtro será assentado com um pano limpo.

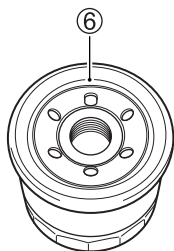

7. Espalhe uma fina camada de óleo de motor sobre a junta de borracha ⑥ do novo filtro de óleo.

### ⚠ ATENÇÃO

Usar um filtro de óleo com o design ou rosca diferente do especificado pode causar vazamentos ou danos ao motor.

Use filtro de óleo original Suzuki ou com design equivalente em sua motocicleta.

8. Rosqueie o novo filtro manualmente até que a junta entre em contato com a superfície de montagem (uma pequena resistência será sentida).

NOTA: O aperto adequado do filtro de óleo, é importante para assegurar a posição correta da junta do filtro ao tocar a superfície de contato.

Marca topo do centro.

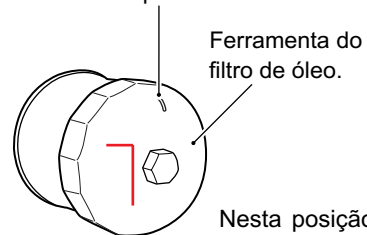

Nesta posição a junta do filtro tem o primeiro contato com a superfície de montagem.

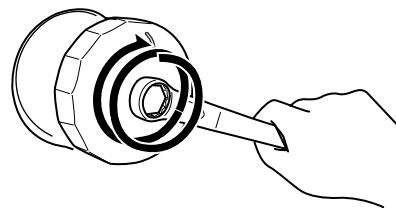

Aperte o filtro duas vezes, ou com o torque específico.

9. Marque a parte superior usando o indicador da ferramenta de filtro tipo “capa”

ou no próprio filtro de óleo. Use uma ferramenta de filtro de óleo para dar duas voltas de aperto ou o torque especificado.

Torque de aperto do filtro de óleo: (20 N.m - 2,0 kgf.m)

10. Reinstale o plugue de drenagem e o anel de vedação. Aperte o plugue seguramente com uma ferramenta adequada.

11. Adicione aproximadamente 3000 ml de óleo de motor específico através do bocal de alimentação e instale a tampa. Funcione o motor e deixe-o funcionar em marcha lenta por alguns minutos.

NOTA: Cerca de 3.400 ml de óleo serão necessários, somente para a troca de óleo.

### ⚠ ATENÇÃO

Danos ocorrerão ao motor se você utilizar um óleo não especificado pela Suzuki.

Use o óleo específico na seção **RECOMENDAÇÃO DE COMBUSTÍVEL, ÓLEO E LÍQUIDO DE ARREFECIMENTO.**

12. Verifique o nível de óleo seguindo o procedimento de verificação do nível de óleo do motor.

NOTA: Verifique se não existe nenhum vazamento na tampa do filtro de óleo.

**AJUSTE DO CABO DO ACELERADOR**

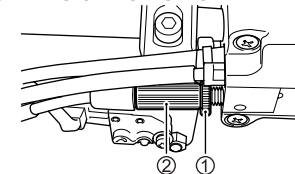

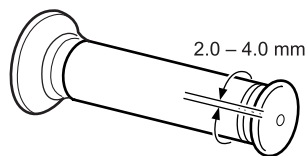

Para ajustar a folga do cabo do acelerador:

1. Solte a contra-porca ①.
2. Gire totalmente o ajustador ② até que a folga do acelerador esteja entre 2,0 - 4,0 mm.
3. Aperte a contra-porca ①.

### ⚠ CUIDADO

O ajuste inadequado da folga do cabo do acelerador pode causar acelerações repentinas do motor ao se virar o guidão. Isto pode levar a perda de controle.

Ajuste a folga do cabo do acelerador de modo que a velocidade da marcha lenta não se altere com o movimento do guidão.

### CAPA PROTETORA DO CABO DO ACELERADOR

O cabo do acelerador possui capa protetora de borracha. Certifique-se que esta capa esteja seguramente encaixada. Não aplique água diretamente nestas capas quando for lavar a motocicleta. Limpe a sujeira desta capa usando apenas um pano úmido.

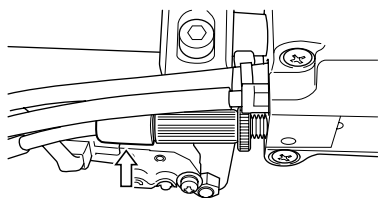

### MARCHA LENTA

Inspeção a marcha lenta do motor. A rotação em marcha lenta deve estar entre 800 - 1000 rpm quando o motor estiver aquecido.

NOTA: Se a marcha lenta não estiver dentro da faixa especificada leve sua motocicleta à uma concessionária Autorizada Suzuki para efetuar o ajuste.

### MANGUEIRA DE COMBUSTÍVEL

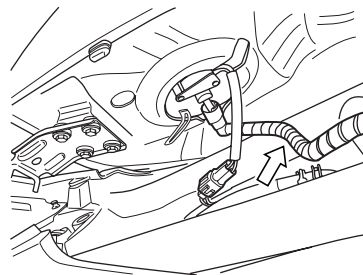

Inspeção a mangueira de combustível quanto a danos ou vazamentos. Se algum defeito for encontrado, a mangueira de combustível deverá ser trocada.

NOTA: Levantar o tanque de combustível demasiadamente pode resultar em uma mangueira de combustível esticada ou torcida. Levante o tanque de combustível o menos possível para desconectar a mangueira de combustível. O tanque de combustível mostrado na ilustração na página anterior, está levantado para mostrar a mangueira de combustível e o acoplador claramente.

### AJUSTE DA EMBREAGEM

A folga do cabo da embreagem deve estar entre 10 - 15 mm medidos no final do manete. Ajuste a folga do cabo da embreagem de acordo com o procedimento:

#### Ajuste fino

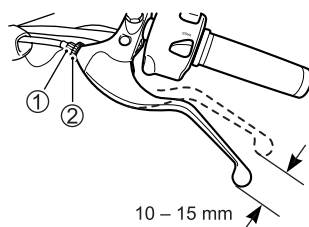

Solte a contra-porca ②. Gire o ajustador do cabo da embreagem ① para prover a folga específica.

#### Ajuste principal

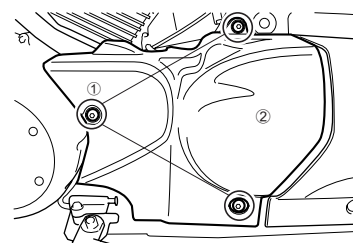

- ① Parafusos
- ② Tampa da unidade secundária

1. Solte os três parafusos.

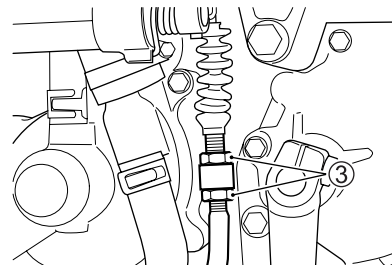

2. Solte a contra-porca ③ e gire os ajustadores até obter a folga correta do manete de embreagem.
3. Ajustes finos podem ser feitos configurando o ajustador lateral ①.
4. Aperte as contra-porcas ② e ③.

NOTA: Qualquer manutenção da embreagem que não seja a folga do manete de embreagem, devem ser realizadas por uma Concessionária Autorizada Suzuki J Toledo.

### LÍQUIDO DE ARREFECIMENTO Nível do líquido de arrefecimento

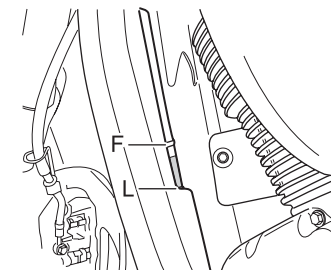

O nível do líquido de arrefecimento deve ser mantido sempre entre as linhas "F" (completo) e "L" (baixo) do seu reservatório. Inspeção o nível sempre antes de pilotar com a motocicleta verticalmente parada. Se o nível se encontrar abaixo da linha "L", adicione o líquido de arrefecimento adequado da seguinte maneira:

1. Posicione a motocicleta sobre o descanso lateral.
2. Retire a tampa consultando a seção AJUSTE DA SUSPENSÃO.

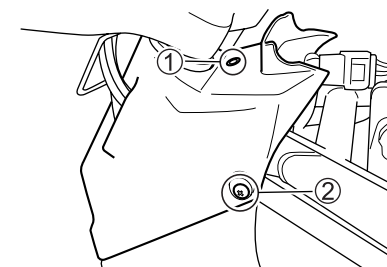

3. Remova o fixador ① e parafuso ②.



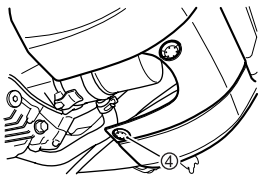
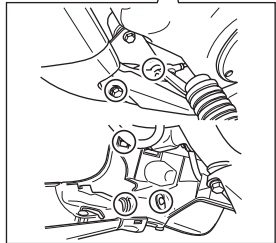
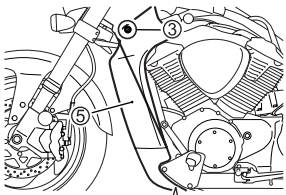

4. Remova os parafusos ③ e fixadores ④. Solte os ganchos. Remova a tampa ⑤.

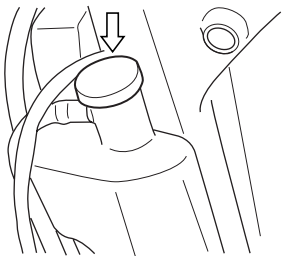

5. Retire a tampa do reservatório e adicione o líquido de arrefecimento adequado através do orifício de enchimento, até alcançar a linha "F". Consulte a seção RECOMENDAÇÃO DE

## COMBUSTÍVEL, ÓLEO DE MOTOR E LÍQUIDO DE ARREFECIMENTO.

NOTA: Adicionar somente água diluirá o líquido de arrefecimento e reduzirá sua eficiência. Adicione uma mistura de 50:50 de líquido de arrefecimento e água.

### ! CUIDADO

O líquido de arrefecimento é prejudicial ou fatal se ingerido ou inalado.

Não beba o anti-congelante ou o líquido de arrefecimento. Se ingerir, não induza ao vômito. Contacte imediatamente um médico. Evite inalar a névoa ou vapores. Se inalado, vá para um local arejado. Se o líquido de arrefecimento entrar em contato com seus olhos, lave-os com água em abundância e procure um médico. Lave as mãos após manusear o líquido de arrefecimento. O líquido de arrefecimento pode ser venenoso para animais. Mantenha longe do alcance de crianças e animais.

## TROCA DO LÍQUIDO DE ARREFECIMENTO

Troque o líquido de arrefecimento todo ano.

NOTA: Cerca de 2700 ml de líquido de arrefecimento serão necessários para preencher o radiador e o reservatório.

## INSPEÇÃO DO RADIADOR

Verifique se as mangueiras tem rachaduras, danos ou vazamentos de líquido de arrefecimento do motor. Se encontrar defeitos procure uma Concessionária Autorizada Suzuki para substituir a mangueira do radiador por uma nova.

## ÓLEO DE TRANSMISSÃO FINAL

Troque o óleo da transmissão final nos primeiros 1000 Km e inspecione a cada 12000 Km. Use o óleo para transmissão final hipóide SAE90 GL-5 classificação API. Se você operar esta motocicleta em ambientes onde a temperatura for menor do que 0°C, use o óleo para transmissão final hipóide SAE 80. Consulte a seção RECOMENDAÇÕES DE COMBUSTÍVEL, ÓLEO E LÍQUIDO DE ARREFECIMENTO. Siga o procedimento:

1. Apóie a motocicleta sobre o descanso lateral.

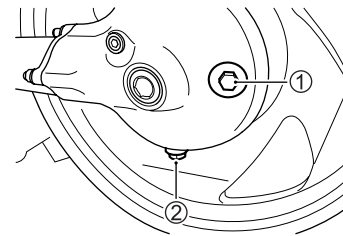

2. Retire a tampa do bocal de alimentação ①.
3. Drene o óleo em um recipiente adequado retirando o plugue de drenagem ② enquanto segura a motocicleta verticalmente.
4. Reinstele o plugue de drenagem e aperte-o seguramente após drenar todo o óleo. Abasteça com óleo novo através do bocal de alimentação até que o nível do óleo atinja o bocal de alimentação com a motocicleta mantida verticalmente. Aproximadamente 200 - 220 ml de óleo serão necessários.
5. Reinstale a tampa do bocal de alimentação.

### ! CUIDADO

Pilotar a motocicleta com pouco óleo na transmissão final pode ocasionar seu travamento e conseqüentemente um acidente.

Verifique o nível correto de óleo antes de cada pilotagem e se existe vazamentos. Adicione óleo se necessário. Aperte o plugue de drenagem seguramente após a troca de óleo.

### ! CUIDADO

Óleos novos ou usados e solventes podem ser perigosos. Crianças e animais podem se intoxicar no caso de ingestão. O contato contínuo com óleo de motor pode causar câncer de pele. O contato leve com óleo ou solvente pode irritar a pele.

- Mantenha óleo novo ou usado e solvente longe de crianças e animais.
- Use camisa de manga longa e luvas a prova d'água.
- Lave com sabão se o óleo ou solvente entrar em contato com sua pele.

NOTA: Recicle ou desfaça-se adequadamente do óleo usado.

## FREIOS

Esta motocicleta utiliza freios à disco na dianteira e na traseira. O acionamento adequado do sistema de freio é vital para uma pilotagem segura. Tenha certeza de executar as inspeções requeridas para o freio conforme o programado.

## Sistema de Freios

## ⚠ CUIDADO

Falha ao inspecionar e conservar os freios aumenta as chances de acidentes.

Inspecione o sistema de freio antes de cada pilotagem de acordo com a seção **INSPEÇÃO ANTES DE PILOTAR**. Siga o **PLANO DE REVISÕES** para conservar o sistema de freio de sua motocicleta.

Inspecione o sistema de freio diariamente conforme a seguir:

- Inspecione o nível do fluido de freio nos reservatórios.
- Inspecione o sistema dianteiro e traseiro quanto a sinais de vazamento.
- Inspecione a mangueira de freio quanto a vazamento ou rachaduras.
- Verifique o desgaste das pastilhas de freios.
- O manete e o pedal de freio devem sempre ter curso adequado e firmeza.

### INSPEÇÃO NA MANGUEIRA DO FREIO

Inspecionar as mangueiras de freio e juntas. Identificando rachaduras, danos ou fuga de fluido de freio. Se os defeitos forem encontrados, procure uma Concessionária Autorizada Suzuki para troca da mangueira por uma nova.

### FLUIDO DE FREIO

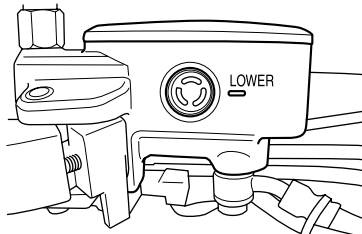

Dianteiro

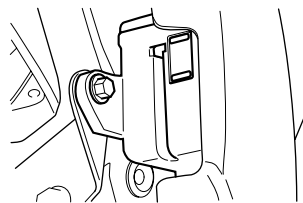

### Traseiro

Certifique-se de verificar o nível do fluido de freio nos reservatórios dianteiro e traseiro e inspecione as pastilhas de freio quanto ao desgaste ou vazamentos.

## ⚠ CUIDADO

O fluido de freio é prejudicial ou fatal se ingerido, e prejudicial se entrar em contato com a pele ou olhos.

Se ingerido, não induza ao vômito. Chame imediatamente um médico. Se entrar em contato com os olhos, lave-os imediatamente e procure um médico. Lave as mãos após o manuseio. O fluido pode ser venenoso para animais. Mantenha longe do alcance de crianças e animais.

## ⚠ CUIDADO

Falha ao manter o reservatório do fluido de freio cheio com o adequado fluido pode ser perigoso. Os freios poderão não funcionar corretamente sem a quantidade e tipo apropriado de fluido de freio. Isto poderá ocasionar acidentes.

Inspecione o nível do fluido de freio antes de cada pilotagem. Use somente o **FLUIDO ESPECIAL PARA FREIOS (DOT4)**.

Nunca use ou misture diferentes tipos de fluido de freio. Se houver freqüente perda de fluido, leve sua motocicleta a uma Concessionária Autorizada Suzuki J Toledo ou a um mecânico qualificado para inspeção.

## ⚠ ATENÇÃO

Derramar o fluido de freio pode danificar as superfícies pintadas e peças plásticas.

Evite derramar o fluido de freio ao completar o reservatório. Enxugue imediatamente qualquer derramamento.

Recomendação: Mobil Super Moto Brake Fluid

**Mobil**  
**Super Moto**  
Brake Fluid

### PASTILHAS DE FREIO

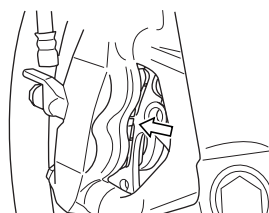

Dianteira

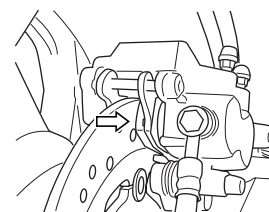

Traseira

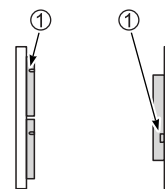

Dianteira



Traseira

Inspecione as pastilhas, dianteira e traseira, verificando se o desgaste não está abaixo da marca limite ①. Se a pastilha estiver desgastada abaixo da marca limite a mesma deve ser substituída por uma nova em uma Concessionária Autorizada Suzuki J Toledo ou por um mecânico qualificado.

## ⚠ CUIDADO

Pilotar com as pastilhas de freio gastas reduzirá o desempenho da frenagem e aumentará a chance de acidente.

Inspecione o desgaste das pastilhas antes de cada pilotagem. Leve sua motocicleta a uma Concessionária Autorizada Suzuki J Toledo ou mecânico qualificado para trocar as pastilhas de freio se alguma delas estiver gasta abaixo do limite.

## ⚠ CUIDADO

Falha ao assentar as pastilhas de freio após seu reparo ou troca podem causar baixo desempenho de frenagem e conseqüentemente acidentes.

Antes de pilotar, bombeie o freio repetidamente até que as pastilhas sejam pressionadas contra os discos de freio e o curso e a firmeza adequados do manete/pedal estejam reestabelecidos.

NOTA: Nunca acione o manete/ pedal de freio com as pastilhas removidas. É muito difícil empurrar os pistões de volta e pode resultar em vazamento de fluido de freio.

## AJUSTE DO PEDAL DO FREIO TRASEIRO

### ⚠ CUIDADO

O escapamento pode estar quente o suficiente para lhe queimar mesmo após ter desligado o motor.

Aguarde até que o escapamento esfrie para evitar queimaduras.

A posição do pedal do freio traseiro deve ser ajustada adequadamente sempre ou as pastilhas de freio serão forçadas contra o disco causando danos as pastilhas e a superfície do disco. Ajuste a posição do pedal de freio da seguinte maneira:

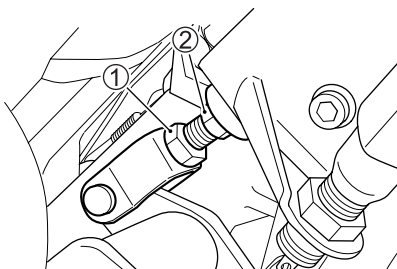
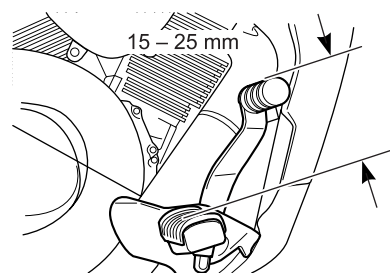

1. Solte a porca de fixação ① e gire a haste do freio ② para localizar o pedal de freio 15 - 25 mm acima da face superior da pedaleira.

2. Reaperte a porca de fixação ① para fixar a haste de freio ② na posição adequada.

### ⚠ ATENÇÃO

Um ajuste incorreto do pedal de freio pode forçar as pastilhas de freio contra o disco de freio, causando danos às pastilhas e aos discos. Siga os passos desta seção para ajustar adequadamente o pedal de freio.

## INTERRUPTOR DA LUZ DO FREIO TRASEIRO

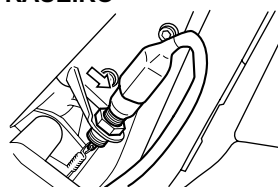

Para ajustar o interruptor de luz do freio traseiro, levante ou abaixe o interruptor para que a luz de freio acenda com um simples toque no pedal de freio.

## PNEUS

### ⚠ CUIDADO

Falha ao seguir estas instruções pode resultar em acidente devido a falha dos pneus. Os pneus formam o elo principal de ligação entre a motocicleta e o solo.

Siga estas instruções:

- Verifique a condição e a pressão do pneu, e ajuste a pressão antes de cada pilotagem.
- Evite sobrecarregar sua motocicleta.
- Substitua o pneu quando o desgaste atingir o fundo da ranhura mais próxima ao centro do pneu.
- Sempre utilize pneus do tipo e dimensões especificados neste manual.
- Balanceie as rodas após instalar um novo pneu.
- Leia esta seção do manual atentamente.

### ⚠ CUIDADO

Falha ao efetuar o amaciamento dos pneus pode causar derrapagem e perda de controle.

Tenha extremo cuidado quando pilotar com pneus novos. Execute um amaciamento adequado dos pneus como orientado na seção AMACIAMENTO e evite acelerações, curvas e freadas bruscas nos primeiros 160 km.

## PRESSÃO E CARGA DOS PNEUS

A pressão e carga dos pneus são fatores muito importantes. Sobrecarregar seus pneus pode conduzir a falhas no pneu e perda de controle.

Verifique a pressão dos pneus diariamente, e certifique que a pressão está de acordo com a tabela a seguir. A pressão dos pneus deve ser verificada e ajustada somente antes de pilotar, uma vez que ao rodar com os pneus, os mesmos aquecerão e provocarão aumento da leitura da pressão.

Pneus com baixa pressão dificultam a execução de curvas e podem resultar em um desgaste prematuro dos mesmos. Pneus com alta pressão reduzem a superfície de contato com o solo, o que pode contribuir para derrapagem e perda de controle.

## PRESSÃO DOS PNEUS A FRIO

Carga Pneu	Piloto	Piloto e Passageiro
Dianteiro	250 kPa 2,50 kgf/cm <sup>2</sup> 36 psi	250 kPa 2,50 kgf/cm <sup>2</sup> 36 psi
Traseiro	290 kPa 2,90 kgf/cm <sup>2</sup> 42 psi	290 kPa 2,90 kgf/cm <sup>2</sup> 42 psi

NOTA: Quando detectar quedas na pressão dos pneus, verifique a presença de pregos ou outras perfurações, ou danos na borda da roda. Pneus sem câmara as vezes perdem pressão gradativamente quando perfurados.

## TIPO E CONDIÇÕES DO PNEU

As condições e o tipo adequado dos pneus afetam o desempenho da motocicleta. Cortes ou rasgos nos pneus podem conduzir a falhas do pneu e perda de controle. Pneus gastos estão suscetíveis a perfurações e subsequente perda de controle. Pneus gastos também afetam o perfil do pneu, alterando as características de dirigibilidade da motocicleta.

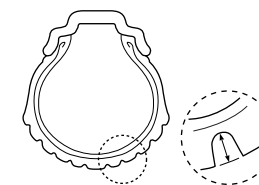

Verifique as condições diariamente antes de pilotar. Substitua os pneus se eles apresentarem evidências de danos, como rachaduras ou rasgos, ou se a profundidade do sulco mais próximo ao centro do pneu estiver menor do que 1,6 mm para o dianteiro e menor do que 2,0 mm para o traseiro.

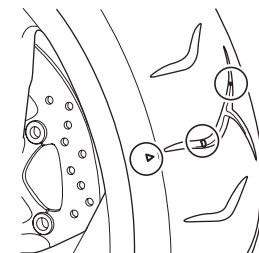

NOTA: Marcas de referência de desgaste se localizam nos sulcos do pneu. Quando essas marcas de desgaste entram em contato com o solo, isto indica que o limite de desgaste do pneu foi alcançado.

Quando trocar um pneu, certifique-se de trocá-lo por um pneu de mesmo tipo e dimensões como listado a seguir. Se você utilizar um pneu de tipo e dimensões diferentes, a dirigibilidade da motocicleta pode ser afetada, possivelmente resultando em perda de controle da motocicleta.

	Dianteiro	Traseiro
Medida	130/70R18M/C (63V)	240/40R18M/C (79V)
Tipo	DUNLOP D221 FA	DUNLOP D221

Certifique-se de balancear a roda após reparar uma perfuração ou trocar de pneu. Um balanceamento adequado da roda é importante para evitar variações do contato do pneu com o solo, e um desgaste desigual do pneu.

## ⚠ CUIDADO

Falha ao seguir estas instruções sobre pneus sem câmara pode resultar em acidentes devido a falha dos pneus. Pneus sem câmara requerem procedimentos de revisão diferente dos usados para os pneus com câmara.

- Pneus sem câmara requerem um selo hermético entre o aro da roda e o talão do pneu. Ferros especiais e protetores de borda ou um equipamento específico devem ser utilizados para remover e instalar os pneus, prevenindo que o pneu ou a borda da roda sejam danificados podendo causar vazamentos de ar.
- Repare perfurações em pneus sem câmara removendo-o e aplicando um remendo interno.
- Não utilize um reparo externo para perfurações, uma vez que os mesmos podem se soltar devido as forças exercidas sobre o pneu durante uma curva.
- Após reparar um pneu, não exceda 80 km/h nas primeiras 24 horas e 130 km/ depois disso. Isto serve para evitar o aumento excessivo da temperatura, o que pode resultar em falha no reparo e esvaziamento do pneu.
- Substitua o pneu, se este estiver perfurado na banda lateral, ou se a perfuração na banda central for maior do que 6 mm. Estas perfurações não podem ser reparadas adequadamente.

## ⚠ CUIDADO

Reparos, instalações ou balanceamentos inadequados podem causar perda de controle ou reduzir a vida útil do pneu.

- Solicite a uma Concessionária Autorizada Suzuki J Toledo ou a um mecânico qualificado para efetuar o reparo, troca ou balanceamento porque serão necessárias ferramentas especiais e experiência.
- Instale os pneus de acordo com a direção de rotação demonstradas por setas na banda lateral do pneu.

## DESCANSO LATERAL / INTERRUPTOR DE SEGURANÇA DA IGNIÇÃO

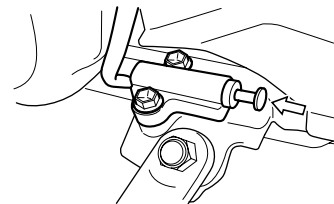

Verifique se o descanso lateral/ interruptor de segurança da ignição está funcionando adequadamente como orientado a seguir:

1. Sente sobre a motocicleta na posição normal de pilotagem, com o descanso lateral recolhido.
2. Engate a primeira marcha, segure a embreagem acionada e dê partida no motor.
3. Com a embreagem acionada, abaixe o descanso lateral.

Se o motor parar de funcionar enquanto o descanso lateral é abaixado, então o descanso lateral/ interruptor de segurança da ignição está funcionando adequadamente. Se o motor continuar a funcionar com o descanso lateral abaixado e a transmissão engatada, então o descanso lateral/interruptor de segurança da ignição não está funcionando adequadamente. Leve sua motocicleta a uma Concessionária Autorizada Suzuki J Toledo ou a um mecânico qualificado.

## ⚠ CUIDADO

Se o descanso lateral/interruptor de segurança da ignição não estiver funcionando adequadamente, será possível pilotar a motocicleta com o descanso lateral abaixado. Isto poderá interferir no controle de pilotagem ao se fazer uma curva para a esquerda.

Tenha certeza que o descanso lateral/ interruptor de segurança da ignição está funcionando adequadamente antes de pilotar. Verifique se o descanso lateral está totalmente recolhido antes de dar partida no motor.

## REMOÇÃO DA RODA DIANTEIRA

1. Apóie a motocicleta sobre o descanso lateral.

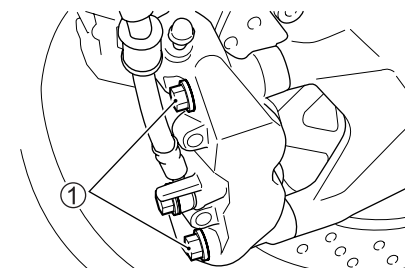

2. Remova as pinças de freio do garfo dianteiro removendo os dois parafusos ① de fixação de cada pinça.

NOTA: Nunca aperte o manete de freio com as pinças removidas. É muito difícil forçar as pastilhas de volta à pinça e pode resultar em vazamento de fluido de freio.

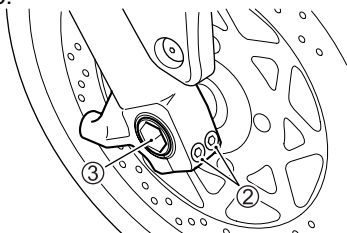

3. Remova os parafusos da sustentação dianteira ②. Solte os parafusos de fixação ③ do eixo da roda.

NOTA: Uma ferramenta especial será necessária para soltar o eixo. Se você não tiver certeza de como proceder, leve sua motocicleta a uma Concessionária Autorizada Suzuki J Toledo.

4. Posicione um cavalete de serviço ou equivalente sob a balança articulada para ajudar a estabilizar a parte traseira da motocicleta. Posicione cuidadosamente um macaco hidráulico sob o motor ou tubos do chassi e suspenda a motocicleta até que a roda dianteira não esteja mais tocando o chão.

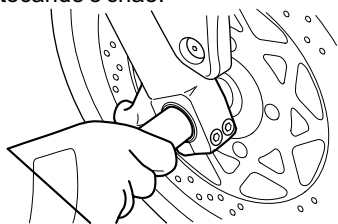

5. Gire o eixo no sentido anti-horário e retire-o.

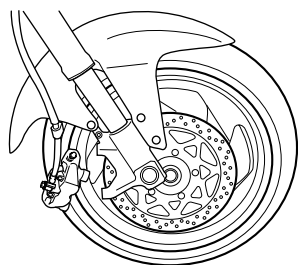

6. Deslize a roda dianteira para a frente.

NOTA: Nunca aperte o manete de freio dianteiro com a roda dianteira removida. Será muito difícil forçar as pastilhas de freio para dentro das pinças.

7. Para reinstalar a roda, inverta a seqüência de desmontagem mencionada anteriormente.
8. Após instalar a roda, aplique o freio várias vezes até restaurar seu funcionamento correto.

### ⚠ CUIDADO

Falha ao estender as pastilhas de freio após a instalação da roda pode causar baixo desempenho na frenagem e acidentes.

Antes de pilotar, bombeie o freio repetidamente até que as pastilhas sejam pressionadas contra os discos e o curso e a firmeza do manete/pedal de freio sejam restabelecidos. Verifique também se a roda está girando livremente.

### ⚠ CUIDADO

Instalar a roda dianteira com a direção de giro invertida pode ser perigoso. O pneu desta motocicleta é direcional. Portanto, a motocicleta poderá ter sua dirigibilidade afetada se a roda for instalada incorretamente.

Instale a roda dianteira na direção especificada, como indicado pelas setas na banda lateral do pneu.

Falha ao apertar parafusos e porcas adequadamente pode ocasionar acidentes.

Aperte parafusos e porcas conforme as especificações. Se não tem certeza de como proceder, leve sua motocicleta a uma Concessionária Autorizada Suzuki J Toledo ou a um mecânico qualificado.

Torque de aperto do eixo dianteiro:  
100 N.m (10,0 kgf.m, 72,5 lb-ft)

Torque de aperto do parafuso do suporte do eixo dianteiro:  
23 N.m (2,3 kgf.m, 16,5 lb-ft)

Torque de aperto do parafuso de fixação da pinça do freio dianteiro:  
39 N.m (3,9 kgf.m, 28,0 lb-ft)

### REMOÇÃO DA RODA TRASEIRA

### ⚠ CUIDADO

Remover a roda traseira sem utilizar um cavalete pode resultar em queda e danos de sua motocicleta.

Não tente retirar a roda traseira com a motocicleta deitada. Apenas retire a roda traseira em uma oficina adequada, utilizando um cavalete.

1. Apóie a motocicleta sobre o descanso lateral.

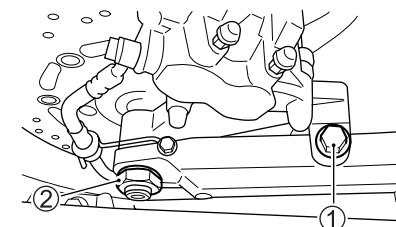

2. Remova o parafuso ①. Remova a porca do eixo ②.

### ⚠ CUIDADO

O escapamento quente pode lhe queimar. O escapamento estará quente o suficiente para lhe queimar mesmo após desligar o motor.

Espere até que o escapamento esfrie para evitar queimaduras.

3. Posicione um cavalete de serviços ou equivalente sob a balança articulada ou tubos do chassi para estabilizar a parte traseira da motocicleta.

### ⚠ ATENÇÃO

Um macaco hidráulico inadequado pode causar danos ao filtro de óleo. Não apóie o macaco no filtro de óleo quando suspender a motocicleta.

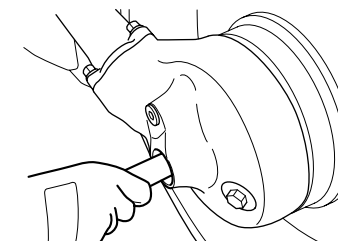

4. Retire o eixo.

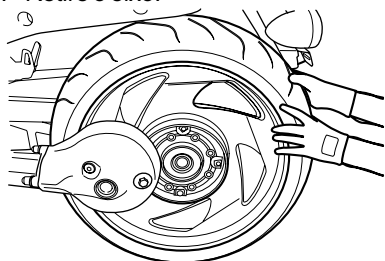

5. Retire a roda do conjunto de engrenagens e coloque-a sobre o chão.
6. Retire a roda traseira.
7. Para reinstalar a roda, inverta a seqüência de desmontagem.

### ⚠ CUIDADO

Falha ao apertar parafusos e porcas adequadamente pode causar um acidente.

Aperte parafusos e porcas conforme especificado. Se você não tem certeza de como proceder, leve sua motocicleta a uma Concessionária Autorizada Suzuki J Toledo.

Torque de aperto do eixo traseiro:  
110 N.m(11.0 kgf-m, 79.5 lbf-ft)

Torque de aperto do parafuso de fixação do suporte da pinça do freio traseiro:  
94 N.m(9.4 kgf-m, 68.0 lbf-ft)

NOTA: Aplique "Trava Química Suzuki 1322" no parafuso de fixação do suporte da pinça do freio traseiro.

### SUBSTITUIÇÃO DE LÂMPADAS

A potência em Watts (W) de cada lâmpada é apresentada na tabela a seguir. Quando substituir uma lâmpada queimada, sempre utilize exatamente uma de mesma potência. Utilizar uma

lâmpada diferente do especificado poderá resultar em sobrecarga do sistema elétrico ou sua queima prematura.

### ⚠ ATENÇÃO

Utilizar uma lâmpada com a potência errada pode causar danos ao sistema elétrico ou reduzir sua vida útil. Sempre utilize a lâmpada especificada. Não utilize lâmpadas do tipo "xenon".

Farol	12V 60/55W
Luz das setas	12V21W
Luz da placa de licença	12V5W

### FAROL

Para trocar a lâmpada do farol, siga o procedimento:

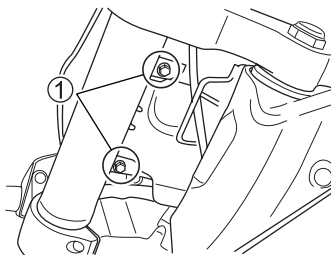
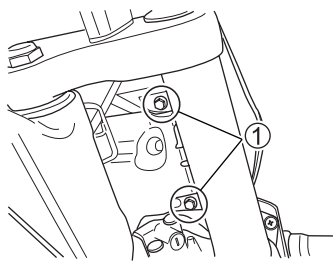

1. Remova os parafusos direito e esquerdo ①.

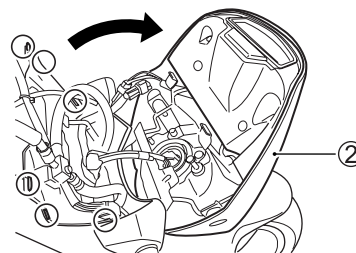

2. Solte os ganchos e retire o painel de instrumentos ②.

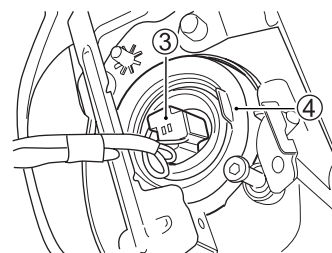

3. Desconecte o soquete ③ do farol e a tampa de borracha ④.

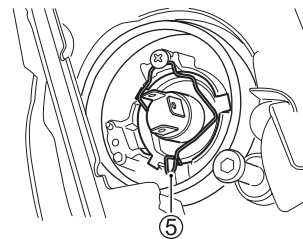

4. Solte a mola de suporte da lâmpada ⑤ e retire a lâmpada.

### ⚠ ATENÇÃO

A oleosidade da sua pele pode danificar a lâmpada, ou encurtar sua vida útil. Ao manusear a lâmpada, use um pano limpo.

5. Para reinstalar o farol, inverta a seqüência de desmontagem.

### LUZ DE POSIÇÃO

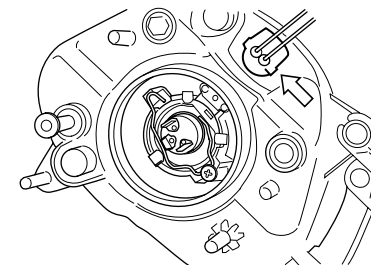

1. Retire o soquete da luz de posição.

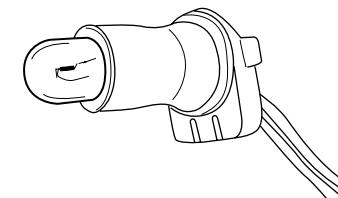

2. Retire a luz de posição do soquete.

### AJUSTE DO FAROL

O farol pode ser ajustado horizontal e verticalmente quando necessário.

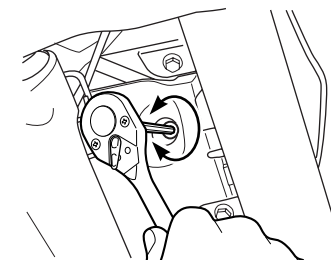

**Para ajustar o farol verticalmente:**  
Insira uma chave hexagonal de 5 mm conforme indicado e gire o ajustador no sentido horário ou anti-horário.



**Para ajustar o farol horizontalmente:**  
Insira uma chave hexagonal de 5 mm conforme indicado e gire o ajustador no sentido horário ou anti-horário.

#### LUZ DE SETA

Para trocar a lâmpada da seta, siga o procedimento:

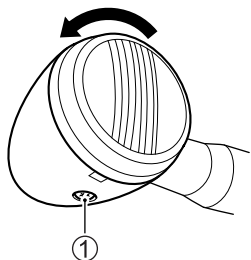

1. Retire o parafuso ①
2. Gire a lente no sentido anti-horário e retire-a.

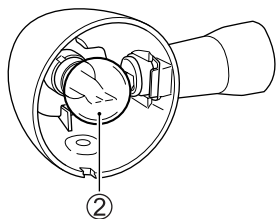

3. Pressione a lâmpada ② e gire-a para a esquerda. Retire a lâmpada.
4. Para instalar uma nova lâmpada, pressione-a para dentro e gire-a para direita enquanto pressionada.

**⚠ ATENÇÃO**  
Apertar os parafusos das lentes excessivamente pode resultar em uma lente quebrada. Aperte os parafusos somente até eles ficarem justos.

#### FUSÍVEL PRINCIPAL

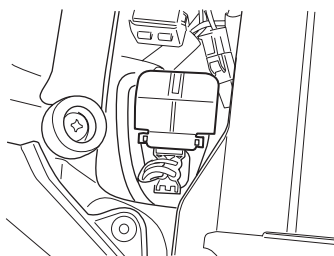

O fusível principal está localizado sob o assento. Um fusível reserva de 30A está disponível na caixa de fusíveis.

#### FUSÍVEIS

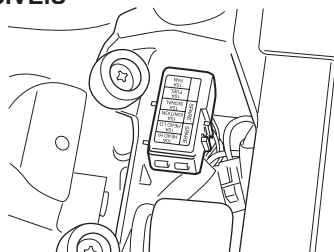

Os fusíveis estão localizados sob o banco. Dois fusíveis reservas (um de 10A e um de 15A) são fornecidos dentro da caixa de fusíveis. Os fusíveis são desenvolvidos para romper quando houver uma sobrecarga nos

circuitos individuais do sistema elétrico. Se alguma operação do sistema elétrico falhar, então os fusíveis devem ser verificados.

**⚠ ATENÇÃO**  
Instalar um fusível com a amperagem incorreta ou utilizar um fio de alumínio ao invés do fusível pode danificar seriamente o sistema elétrico. Sempre troque um fusível queimado por um fusível de mesmo tipo e amperagem. Se o novo fusível queimar num curto período, consulte uma Concessionária Autorizada Suzuki J Toledo ou um mecânico qualificado.

#### LISTA DE FUSÍVEIS

- **Fusível Principal (MAIN)-30A**  
Protege todos circuitos elétricos.
- **Fusível Farol Alto (HEAD-HI)-10A**  
Protege o farol alto e a luz do velocímetro.
- **Fusível Farol Baixo (HEAD-LO)-10A**  
Protege o farol baixo.
- **Fusível Ignição (IGNITION)-10A**  
Protege o relê da ventoinha, a bobina de ignição, o relê de partida, o relê da bomba de combustível, a solenóide, a ECM, o sensor de oxigênio e o relê do descanso lateral.
- **Fusível Sinal (SIGNAL)-10A**  
Protege as luzes das setas, a de posição, lanterna traseira, freio, iluminação da placa, velocímetro.
- **Fusível Combustível (FUEL)-10A**  
Protege o velocímetro, a injeção eletrônica, a bomba de combustível e a ECM.
- **Fusível Ventoinha (FAN)-15A**  
Protege a ventoinha de refrigeração do motor.

#### LOCALIZAÇÃO E CORREÇÃO DE PROBLEMAS

Este guia o ajudará a encontrar a causa de algumas reclamações costumeiras.

**⚠ ATENÇÃO**  
Falha ao corrigir um problema corretamente pode causar danos em sua motocicleta. Reparos ou ajustes inadequados podem danificar sua motocicleta ao invés de consertá-la. Tais danos podem não ser cobertos pela garantia. Se você não tem certeza de como proceder, consulte uma Concessionária Autorizada Suzuki J Toledo ou um mecânico qualificado.

Se o motor estiver difícil de dar partida, execute as seguintes inspeções para determinar a causa.

#### VERIFICAÇÃO DO FORNECIMENTO DE COMBUSTÍVEL

Se o display do indicador de injeção de combustível mostrar "FI", indicando sinais de problemas no sistema de injeção de combustível, leve sua motocicleta a uma Concessionária Autorizada Suzuki J Toledo. Consulte a seção PAINEL DE INSTRUMENTOS para explicações sobre o indicador do sistema de injeção de combustível. Se o display não indicar "FI", verifique se existe combustível suficiente no tanque. Se o display não indicar "FI" e há combustível suficiente, o sistema de ignição deve ser verificado.

#### VERIFICAÇÃO DO SISTEMA DE IGNIÇÃO

1. Remova as velas de ignição e reaperte-as nos supressores.

2. Enquanto segura a vela de ignição firmemente contra a carcaça do motor, dê partida com o interruptor de ignição na posição "ON", o interruptor de parada do motor na posição  $\Omega$ , a transmissão no neutro e a embreagem acionada. Se o sistema de ignição estiver funcionando adequadamente, uma faísca azul deverá saltar do eletrodo. Se não houver faísca, limpe a vela de ignição. Troque-a se necessário. Tente novamente o procedimento acima com a vela de ignição limpa ou nova.

### **! CUIDADO**

Executar o teste de faísca inadequadamente pode causar uma forte descarga elétrica ou uma explosão.

Evite executar esta verificação se não estiver familiarizado com este procedimento, se tem problemas cardíacos ou usa marca-passo. Mantenha a vela de ignição longe do seu orifício no motor durante o teste.

### **CORTE NO FUNCIONAMENTO DO MOTOR**

1. Certifique que existe combustível suficiente no tanque de combustível.
2. Se o display do indicador de injeção de combustível, mostrar sinais de problemas no sistema de injeção de combustível, leve sua motocicleta a uma Concessionária Autorizada Suzuki J Toledo. Consulte a seção PAINEL DE INSTRUMENTOS para explicações sobre o indicador do sistema de injeção de combustível.
3. Verifique o sistema de ignição quanto a faíscas intermitentes.

4. Verifique a marcha lenta. Se necessário, leve sua motocicleta a uma Concessionária Autorizada Suzuki J Toledo para ajustá-la. A marcha lenta correta deve estar entre 800 - 1.000 rpm.

### **LIMPEZA DA MOTOCICLETA E PROCEDIMENTO DE ARMAZENAGEM**

#### **PROCEDIMENTO DE ARMAZENAGEM**

Se a motocicleta permanecer sem uso por um extenso período durante o inverno ou por qualquer outra razão, esta necessitará de cuidados especiais que requerem materiais, equipamento e habilidade. Por esta razão, recomendamos que você confie este serviço de manutenção a uma Concessionária Autorizada Suzuki J Toledo. Se você precisar fazer a manutenção, siga estas instruções gerais.

#### **MOTOCICLETA**

Limpe toda a motocicleta. Apóie-a sobre o descanso lateral em uma superfície firme e plana para evitar sua queda.

#### **COMBUSTÍVEL**

1. Abasteça o tanque de combustível até o topo.
2. Funcione o motor por alguns minutos até a gasolina preencher o sistema de injeção de combustível.

#### **MOTOR**

1. Remova as velas de ignição.
2. Coloque uma colher de sopa de óleo de motor dentro de cada orifício de vela de ignição.
3. Reinstale as velas de ignição, dê partida no motor algumas vezes.

4. Drene completamente o óleo do motor. Reabasteça o carter com óleo novo até a altura do orifício de preenchimento.

#### **BATERIA**

1. Remova a bateria da motocicleta.

NOTA: Certifique-se de remover primeiro o terminal negativo(-) e depois do terminal positivo (+).

2. Limpe a parte externa da bateria com detergente neutro e remova qualquer corrosão dos terminais e das conexões dos cabos.
3. Guarde a bateria em um local com temperatura acima de zero grau (0 °C).

#### **PNEUS**

Calibre os pneus conforme a especificação normal.

#### **PARTE EXTERNA**

- Pulverize todas as partes de vinil e borracha com um conservador de borracha.
- Pulverize as superfícies sem pintura com um protetor anti-ferrugem.
- Encere as superfícies pintadas com cera para automóveis.

#### **PROCEDIMENTO DURANTE A ARMAZENAGEM**

Uma vez por mês, recarregue a bateria com a carga (Ampère) especificada. A carga padrão é de 1,8A X 5 a 10 horas.

#### **PROCEDIMENTO PARA RETORNAR AO USO**

1. Limpe toda a motocicleta.
2. Remova todo acúmulo de óleo da entrada e saída do filtro silenciador de ar.

3. Drene completamente o óleo do motor. Troque o filtro de óleo por um novo e abasteça o cárter como orientado neste manual.
4. Remova as velas de ignição. Engate a marcha mais alta e gire a roda traseira para fazer funcionar o motor por alguns segundos. Reinstale as velas de ignição.
5. Reinstale a bateria referindo-se a seção da bateria.
6. Certifique-se de que a motocicleta está devidamente lubrificada.
7. Faça a "Inspeção antes de pilotar" como orientado neste manual.
8. Pilote a motocicleta conforme descrito nesse manual.

#### **PREVENÇÃO CONTRA CORROSÃO**

É importante cuidar da sua moto para protegê-la da corrosão e mantê-la com a aparência de nova pelos próximos anos.

#### **Importante informações sobre corrosão.**

As causas mais comuns de corrosão

- Acúmulo de sal da estrada, sujeira, umidade ou produtos químicos em partes de difícil acesso e limpeza na moto.
- Lascas, arranhões e qualquer danos tratados ou pintados em superfícies metálicas resultante de acidentes menores ou impactos de pedras ou cascalho.

Maresia, poluição industrial, e alta umidade irão contribuir para corrosão.

#### **COMO EVITAR A CORROSÃO**

- Lave sua moto com frequência, pelo menos uma vez por mês. Mantenha motocicleta o mais limpa e seca possível.



- Remova a sujeira de óleo ou produtos químicos que está sobre a moto. Tentar remover a sujeira o mais rápido possível, se a caso estiver muito difícil de remover a sujeira, faça uma segunda limpeza. Siga a instrução do fabricante com relação ao produtos utilizados na limpeza da motocicleta.
- Reparar os danos no acabamento da pintura o mais breve possível, examinar cuidadosamente os danos na pintura, reparar para evitar a corrosão, se os arranhões chegarem no metal, leve sua moto a uma Concessionária Suzuki autorizada para fazer os reparos na pintura.
- Guarde sua moto em local seco e bem ventilado. Se você costuma lavar sua moto na garagem, você pode estar deixando o ambiente úmido. A alta umidade pode provocar ou acelerar a corrosão.
- Cubra sua motocicleta, exposição ao sol do meio dia pode causar efeitos na pintura e as peças de plásticos. Cobrir a moto pode ajudar a prevenir contra raios UV, poeiras e da poluição do ar que pode prejudicar a pintura. O seu Concessionário Suzuki pode ajudar a selecionar a melhor capa para a moto.

### LIMPEZA DA MOTOCICLETA Lavando a motocicleta

Quando lavar a motocicleta, siga este procedimento:

1. Remova a sujeira e a lama de sua motocicleta com água corrente. Você deve utilizar uma esponja ou escova macia. Não utilize materiais ásperos os quais podem riscar a pintura.

2. Lave toda a motocicleta com detergente neutro ou shampoo para automóveis utilizando uma esponja ou pano macio. A esponja ou pano devem ser freqüentemente molhados na mistura de água e sabão.

NOTA: Se utilizar a motocicleta em regiões litorâneas ou em grandes centros urbanos, limpe a motocicleta imediatamente. Certifique-se de usar água fria, porque água morna pode acelerar a corrosão.

#### NOTA:

Evite derrubar água nos seguintes lugares:

- Interruptor de ignição
- Velas de ignição
- Tampa do tanque de combustível
- Corpo do acelerador
- Sistema de injeção de combustível
- Cilindro mestre do freio
- Capa do cabo do acelerador

### ⚠ ATENÇÃO

**Jatos d'água de alta pressão e produtos químicos de limpeza podem danificar sua motocicleta. Não aplique jatos d'água de alta pressão na motocicleta. Não aplique produtos químicos na motocicleta.**

3. Quando a sujeira for completamente removida, enxágüe a motocicleta com água corrente para retirar os resíduos de detergente ou sabão.
4. Após enxaguar, seque a motocicleta com um pano e deixe-a secar à sombra.
5. Verifique cuidadosamente se há danos nas superfícies pintadas. Se existir algum dano, aplique pintura de retoque conforme procedimento

à seguir:

- A. Limpe a área danificada e deixe secar.
- B. Passe a tinta de retoque nas áreas danificadas utilizando um pequeno pincel.
- C. Deixe a tinta secar completamente.

NOTA: A lente do farol pode ficar embaçado após lavar a motocicleta ou pilotar na chuva. Farol embaçado será gradualmente apurado quando estiver ligado. Para limpar o farol embaçado, desligue o motor para evitar descarga da bateria.

### ⚠ ATENÇÃO

**Limpar a motocicleta com qualquer produto alcalino, de alta acidez, gasolina, fluido de freio ou qualquer outro solvente poderá danificá-lo. Limpe-o somente com um pano macio e água quente com detergente neutro.**

### Encerando a motocicleta

Após lavar a motocicleta, recomendamos encerar e polir para proteger e manter a pintura bonita.

- Utilize somente cera e polidores de boa qualidade.
- Quando utilizar ceras e polidores, observe as precauções especificadas pelos fabricante.

### Inspeção após limpeza

Para aumentar a vida útil de sua motocicleta, lubrifique-a de acordo com a seção PONTO DE LUBRIFICAÇÃO.

### ⚠ CUIDADO

**Freios úmidos podem causar um desempenho ruim nas frenagens, resultando em acidentes.**

**Evite um possível acidente aumentando a distância para a frenagem após lavar sua motocicleta. Acione os freios várias vezes para deixar o calor secar as pastilhas e as lonas.**

Siga o procedimento na seção INSPEÇÃO ANTES DE PILOTAR para verificar se sua motocicleta tem algum problema que tenha surgido na última pilotagem.

## ESPECIFICAÇÕES

### DIMENSÕES E PESO SECO

Comprimento Total.....	2.480mm
Largura Total.....	875 mm
Altura Total.....	1.130 mm
Distância entre eixos.....	1.710 mm
Distância Mínima do Solo.....	130 mm
Altura do assento.....	705 mm
Massa do veículo em ordem de marcha	347 kg

### MOTOR

Tipo.....	4 tempos, arrefecimento líquido, DOHC, 54° V-T-win
Número de Cilindros.....	2
Diâmetro.....	112,0 mm
Curso.....	90,5 mm
Cilindrada.....	1.783 cm <sup>3</sup>
Taxa de Compressão.....	10,5:1
Alimentação.....	Injeção Eletrônica
Filtro de Ar.....	Elemento de papel
Sistema de Partida.....	Elétrica
Sistema de lubrificação.....	Cárter úmido

### TRANSMISSÃO

Embreagem.....	Multidisco banhada a óleo
Transmissão.....	5 Velocidades
Câmbio.....	1 para baixo e 4 para cima
Relação da redução primária.....	1,647 (56/34)
Engrenagens,	
1°.....	2,187 (35/16)
2°.....	1.400 (28/20)
3°.....	1,038 (27/26)
4°.....	0,827 (24/29)
5°.....	0,685 (24/35)

Relação da redução final .....	2,823 (18/17 x 32/12)
Sistema de transmissão.....	Eixo Cardã

### CHASSI

Suspensão Dianteira.....	Telescópica invertida, mola helicoidal, amortecimento hidráulico.
Suspensão Traseira.....	Balança articulada, mola espiral, amortecimento hidráulico.

Curso da Suspensão Dianteira.....	130 mm
Curso da roda Traseira.....	118 mm
Cáster.....	31° 15'
Trail.....	124 mm
Ângulo de esterçamento.....	37° (Direito e Esquerdo)
Raio de giro.....	3,3 m
Freio Dianteiro.....	Duplo disco
Freio Traseiro.....	Disco
Pneu Dianteiro.....	130/70ZR18M/C (63W), sem câmara
Pneu Traseiro.....	240/40ZR18M/C (79W), sem câmara

### SISTEMA ELÉTRICO

Tipo de ignição.....	Ignição Eletrônica (Transistorizada)
Velas de ignição.....	NGK CR8EKA
Bateria.....	12V 64.8 kC (18Ah)/10 HR
Alternador.....	Trifásico AC
Fusível principal.....	30 A
Fusíveis.....	10/10/10/15/15/15A
Farol.....	12V 60W/55W (H4)
Luz de Posição.....	12V 5W
Luz de Freio/Lanterna.....	LED
Luz da Placa de Licença.....	12 V 5W
Luz da Seta Dianteira.....	12V 21
Luz da Seta Traseira.....	12V 21W
Luz do Velocímetro.....	LED
Luz do Tacômetro.....	LED
Luz indicadora de seta.....	LED
Indicador de Neutro.....	LED
Indicador de farol alto.....	LED
Luz indicadora do líquido de arrefecimento / e pressão do óleo.....	LED
Luz indicadora de Injeção de combustível.....	LED
Luz indicadora de FI.....	LED

### CAPACIDADES

Capacidade do Tanque de Combustível.....	19.5 Litros
Capacidade de Óleo no motor, Troca de óleo.....	3.400 ml
Com trocado Filtro de Óleo.....	3.600 ml

Capacidade do Líquido de Arrefecimento.....	2.7 litros
---	------------

## CONTROLE DE REVISÕES

### Manutenção Periódica

A manutenção periódica tem como finalidade manter a motocicleta sempre em condições ideais de funcionamento, propiciando uma utilização segura e livre de problemas. As primeiras revisões são gratuitas, desde que efetuadas nas Concessionárias Autorizadas Suzuki J Toledo dentro do território nacional, sendo os lubrificantes, materiais de limpeza e peças de desgaste natural por conta do proprietário. As revisões gratuitas (1.000 km e 3.000 km) serão efetuadas pela distância percorrida apontada no hodômetro com tolerância de  $\pm 100$  km desde que não sejam ultrapassados os prazos de 60 dias da data da venda mais 305 dias após a revisão de 1.000 km e assim sucessivamente.

0 km REVISÃO OS nº _____ Data: ___/___/___ Km: _____	1000 km REVISÃO OS nº _____ Data: ___/___/___ Km: _____	6000 km REVISÃO OS nº _____ Data: ___/___/___ Km: _____	12000 km REVISÃO OS nº _____ Data: ___/___/___ Km: _____	18000 km REVISÃO OS nº _____ Data: ___/___/___ Km: _____
24000 km REVISÃO OS nº _____ Data: ___/___/___ Km: _____	30000 km REVISÃO OS nº _____ Data: ___/___/___ Km: _____	36000 km REVISÃO OS nº _____ Data: ___/___/___ Km: _____	42000 km REVISÃO OS nº _____ Data: ___/___/___ Km: _____	48000 km REVISÃO OS nº _____ Data: ___/___/___ Km: _____
54000 km REVISÃO OS nº _____ Data: ___/___/___ Km: _____	60000 km REVISÃO OS nº _____ Data: ___/___/___ Km: _____	66000 km REVISÃO OS nº _____ Data: ___/___/___ Km: _____	72000 km REVISÃO OS nº _____ Data: ___/___/___ Km: _____	78000 km REVISÃO OS nº _____ Data: ___/___/___ Km: _____
84000 km REVISÃO OS nº _____ Data: ___/___/___ Km: _____	90000 km REVISÃO OS nº _____ Data: ___/___/___ Km: _____	96000 km REVISÃO OS nº _____ Data: ___/___/___ Km: _____		

## CONTROLE DA POLUIÇÃO SONORA

Este veículo atende as exigências da legislações vigentes de controle da poluição sonora para veículos automotores ( Resolução nº 02/1993, complementada pela Resolução nº 268/2000 do Conselho Nacional do Meio Ambiente - CONAMA). O limite máximo de ruído para fiscalização de veículos em circulação é:

**88,01 dB(A) / 3.100 rpm**

Conforme NBR-9714

## CONTROLE DA POLUIÇÃO DO AR

Este veículo atende as exigências do programa de controle da poluição do ar por motocicletas e veículos similares - Promot. Conforme artigo 6º da Resolução CONAMA nº 432/201, os valores de CO, HC e velocidade angular do motor em marcha lenta com base nos valores comprovados no ensaio de certificação são:

GÁS		UNIDADE
CO	0,30	% em volume
HC	3,11	ppm - partes/ milhão

Velocidade angular do motor em marcha lenta  
(rotação em marcha lenta):  $900 \pm 100$  rpm

Ainda que a velocidade angular do motor em marcha lenta (rotação em marcha lenta) seja observada, os valores aferidos podem sofrer alterações, devido condições adversas, entre elas; utilização incorreta do veículo, combustível de baixa qualidade, manutenção não conforme e a não utilização de peças originais. Este manual possui informações fundamentais para o correto e melhor desempenho de seu veículo, além de contribuir com a preservação do meio ambiente. Siga rigorosamente as recomendações deste.

## ASSISTÊNCIA AO PROPRIETÁRIO

COMO AGIR CASO SUA MOTOCICLETA APRESENTE ALGUM PROBLEMA TÉCNICO.

A Suzuki J Toledo se preocupa não só em oferecer motocicletas de excelente qualidade, economia e desempenho, mas também em mantê-las em perfeitas condições de uso, contando para isso com uma rede de assistência técnica - as Concessionárias Autorizadas Suzuki J Toledo e postos de serviços. Por isso, se sua motocicleta apresentar algum problema técnico proceda da seguinte forma:

- 1 - Dirija-se a uma Concessionária Autorizada Suzuki J Toledo para que o problema apresentado seja corrigido.
- 2 - Persistindo o problema e se o atendimento for considerado insatisfatório, dirija-se ao Gerente de Serviços da Concessionária.
- 3 - Caso o problema não tenha sido solucionado, apesar dos procedimentos anteriores, entre em contato com a:

**J TOLEDO SUZUKI MOTOS DO BRASIL**  
**DEPARTAMENTO DE SERVIÇOS**  
**AV. PREFEITO LUIZ LATORRE, 4950**  
**CEP: 13209-430 - JUNDIAÍ-SP**  
**e-mail: [jtoledo@suzukimotos.com.br](mailto:jtoledo@suzukimotos.com.br)**

que tomará as providências necessárias.



**USE SOMENTE PEÇAS  
ORIGINAIS SUZUKI.  
ASSIM VOCÊ ESTARÁ  
ASSEGUANDO VIDA  
LONGA PARA SUA  
MOTOCICLETA.**





**J TOLEDO DA AMAZÔNIA**  
DISTRIBUIDORA E INDÚSTRIA DE MOTOS SUZUKI NO BRASIL

**Fábrica**

R. Aninga, 610  
Distrito Industrial II  
Cep: 69000-000  
Manaus - AM  
Brasil

**Departamento Financeiro/Comercial**

Av. Pref. Luiz Latorre, 4950  
Cep: 13209-430  
Jundiaí - SP  
Brasil

Visite nosso site: [www.suzukimotos.com.br](http://www.suzukimotos.com.br)  
e-mail: [jtoledo@suzukimotos.com.br](mailto:jtoledo@suzukimotos.com.br)